

## SOMMAIRE

Page 2 :	Bac de pr�d�sinfection (BDR) - Bac de rin�age (BR)
Page 3 :	Bac de pr�d�sinfection (versions cassettes) - BDR17K7 / BDR30K7
Page 4 :	BDR-X (Bac de pr�d�sinfection avec dosage) - BDR17X / BDR30X / BDR17XK7 / BDR30XK7
Page 5 :	Paniers / Grilles de fond de panier / B�chers / Support b�chers
Page 6 :	Paniers / Grilles de fond de panier / Panier porte-cassettes
Page 7 :	SONOCLEANER : Installation et Mise en service
Page 8 :	SONOCLEANER X : Installation et Mise en service
Page 9 :	SONOCLEANER 2003-E—Dimensions
Page 10 :	SONOCLEANER 2012-E / 2017-E / 2017-XE - Dimensions
Page 11 :	SONOCLEANER 2017-EK7 / 2017-XE K7 - Dimensions
Page 12 :	SONOCLEANER 2030-E / 2030-XE - Dimensions
Page 13 :	SONOCLEANER 2030-E K7 / 2030-XE K7 - Dimensions
Page 14 :	SONOCLEANER 2003-I / 2012-I / 2017-I / 2030-I - Dimensions
Page 15 :	Principe de raccordement � l'�vacuation (SONOCLEANER INCORPORABLE)
Page 16 :	CYCLONIC GS3
Page 17 :	CYCLONIC GS12-E / GS17-E
Page 18 :	CYCLONIC GSR17-E
Page 19 :	CYCLONIC GS12-M / GS17-M
Page 20 :	CYCLONIC GS12-I / GS17-I
Page 21 :	CYCLONIC GS30-E
Page 22 :	CYCLONIC GSR30-E
Page 23 :	CYCLONIC GS30-E K7
Page 24 :	CYCLONIC GS30-M
Page 25 :	CYCLONIC GS30-I
Page 26 :	RACCORDEMENT DE LA VIDANGE A L'EVACUATION
Page 27 :	SNC9 - T - Installation et Mise en service (Pr�conisations d'utilisation page 29)
Page 28 :	SNC9 - T - Dimensions
Page 29 :	Pr�conisations d'utilisation SNC9-T
Page 30 :	SNC17-ED - Installation et Mise en service (Pr�conisations d'utilisation page 39)
Page 31 :	SNC17-ED - Dimensions
Page 32 :	SNC17-EDK7 - Installation et Mise en service (Pr�conisations d'utilisation page 40)
Page 33 :	SNC 17-EDK7 - Dimensions
Page 34 :	SNC30-ED - Installation et Mise en service (Pr�conisations d'utilisation page 39)
Page 35 :	SNC30-ED - Dimensions
Page 36 :	SNC30-EDK7 - Installation et Mise en service (Pr�conisations d'utilisation page 40)
Page 37 :	SNC30-EDK7 - Dimensions
Page 38 :	SNC17-MD / SNC17-MDK7 - Dimensions
Page 39 :	Pr�conisations d'utilisation SNC17-ED / SNC17-MD / SNC30-ED
Page 40 :	Pr�conisations d'utilisation SNC17ED-K7 /SNC30-EDK7
Page 41 :	DYN6-E - Installation et Mise en service
Page 42 :	DYN6-E - Dimensions
Page 43 :	DYN6-T - Dimensions
Page 44 :	DYN6-M - Dimensions
Page 45 :	Pr�conisations d'utilisation DYN6-E / DYN6-T / DYN6-M
Page 46 :	SONODYN17-E - Installation et Mise en service (Pr�conisations d'utilisation page 54)
Page 47 :	SONODYN17-E - Dimensions
Page 48 :	SONODYN17-EK7 - Installation et Mise en service (Pr�conisations d'utilisation page 54)
Page 49 :	SONODYN17-EK7 - Dimensions
Page 50 :	SONODYN30-E - Installation et Mise en service (Pr�conisations d'utilisation page 54)
Page 51 :	SONODYN30-E - Dimensions
Page 52 :	SONODYN30-EK7 - Installation et Mise en service (Pr�conisations d'utilisation page 54)
Page 53 :	SONODYN30-EK7 - Dimensions
Page 54 :	Pr�conisations d'utilisation SONODYN17-E/SONODYN17-EK7/SONODYN30-E / SONODYN30-EK7
Page 55 :	SNC SLIDE 17 - Installation et Mise en service (Pr�conisations d'utilisation page 57)
Page 56 :	SNC SLIDE 17 - Dimensions
Page 57 :	Pr�conisations d'utilisation SNC SLIDE 17
Page 58 :	SNC SLIDE 17K7 - Installation et Mise en service (Pr�conisations d'utilisation page 60)
Page 59 :	SNC SLIDE 17K7 - Dimensions
Page 60 :	Pr�conisations d'utilisation SNC SLIDE 17K7
Page 61 :	SNC SLIDE 30K7 - Installation et Mise en service (Pr�conisations d'utilisation page 64)
Page 62 :	SNC SLIDE 30K7 - Dimensions
Page 63 :	SNC SLIDE 30K7 - Notice fixation cales
Page 64 :	Pr�conisations d'utilisation SNC SLIDE 30K7
Page 65 :	Information G�n�rale

## **BAC de PREDESINFECTION**

BDR3 BDR12 BDR17 BDR30

(Trempage— Conçu pour la prédésinfection de l'instrumentation classique)

## **BAC de RINCAGE**

BR3 BR12 BR17 BR30

*MODELES à ENCASTRER*

**BAC de PREDESINFECTION:** livré avec couvercle en P.E.H.D. blanc  
références : CS3, CS12 ou CS30  
robinet en P.V.C. 1/4 de tour  
sortie tube P.V.C. Ø 32

**BAC de RINCAGE:** livré avec bonde d'évacuation et siphon

### **CÔTES de DÉCOUPE du PLAN de TRAVAIL :**

BDR 3 - BR 3 = 305 x 155 mm  
(Hauteur utile sous plan de travail = 200 mm)

BDR 12 - BR 12 = 335 x 305 mm  
(Hauteur utile sous plan de travail = 300 mm)

BDR 17 - BR 17 = 335 x 305 mm  
(Hauteur utile sous plan de travail = 350 mm)

BDR 30 - BR 30 = 510 x 305 mm  
(Hauteur utile sous plan de travail = 350 mm)

### **CÔTES HORS TOUT des CUVES :**

Ces côtes ne tiennent pas compte de l'encombrement des raccords de vidange.

BDR 3 - BR3 = L x 325 - l x 175 - P x 100 mm

BDR 12 - BR 12 = L x 355 - l x 325 - P x 150 mm

BDR 17 - BR 17 = L x 355 - l x 325 - P x 200 mm

BDR 30 - BR 30 = L x 530 - l x 325 - P x 200 mm

## BAC de PREDESINFECTION : BDR 17K7/ BDR 30K7

(Trempage—Conçus pour la prédésinfection de l'instrumentation classique et des cassettes de toutes dimensions)

### MODELES à ENCASTRER

**BAC de TREMPAGE :** Livré avec couvercle en P.E.H.D. blanc  
références: CS17K7 ou CS30K7  
équipé d'un robinet en P.V.C. 1/4 de tour, \*\*  
sortie tube P.V.C. Ø 32 pour le raccordement à la vidange  
Fixation sur plan de travail par joint silicone

### CÔTES de DÉCOUPE d'ENCASTREMENT dans PLAN de TRAVAIL\* :

BDR 17K7 = Long. 372mm x larg. 342mm

BDR 30K7 = Long. 542mm x larg. 362mm

### CÔTES INTÉRIEURES des CUVES :

BDR 17K7 : Long. 330mm x larg. 295mm x Prof. 260mm  
(hauteur utile sous plan de travail = 360 mm)

BDR 30K7 : Long. 495mm x larg. 320mm x Prof. 260mm  
(hauteur utile sous plan de travail = 360 mm)

### CÔTES HORS TOUT sur PLAN de TRAVAIL :

(cuve montée avec sa plaque support en P.E.H.D.)

BDR 17-K7 = Long. 424mm x larg. 394mm

BDR 30-K7 = Long. 594mm x larg. 414mm

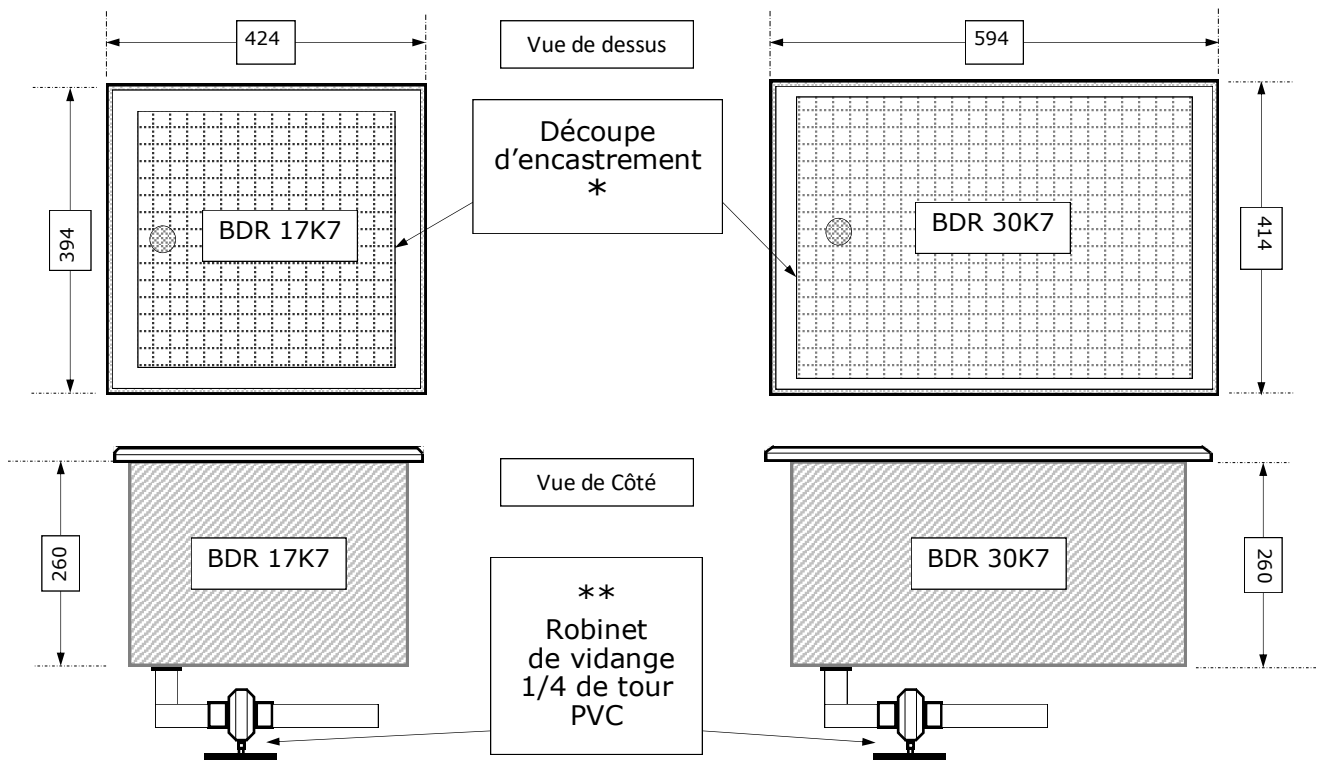

# BDR-X (Bac de prédésinfection avec dosage du produit DETERBAKT®) (BDR17X / BDR30X / BDR17XK7 / BDR30XK7)

## Côtes de découpe du Plan de Travail :

	Longueur (L)	Largeur (l)
BDR17X	405	330
BDR30X	580	330
BDR17XK7	414	344
BDR30XK7	584	364

## Côtes Hors tout sur Plan de Travail :

	Longueur (L)	Largeur (l)	Profondeur (P)
BDR17X	430	355	330
BDR30X	605	355	330
BDR17XK7	439	369	390
BDR30XK7	609	389	390

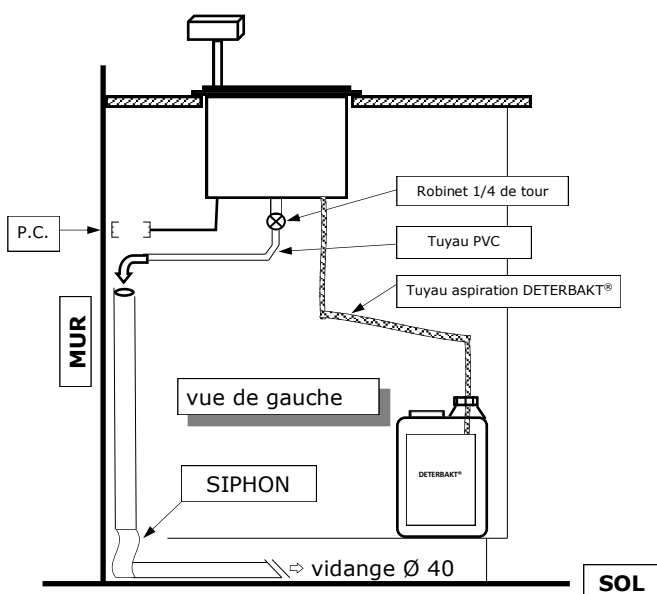
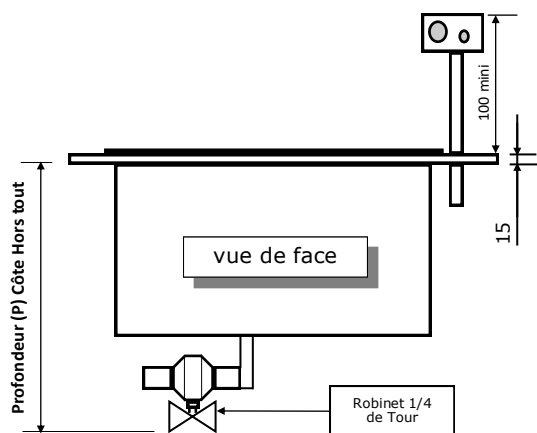
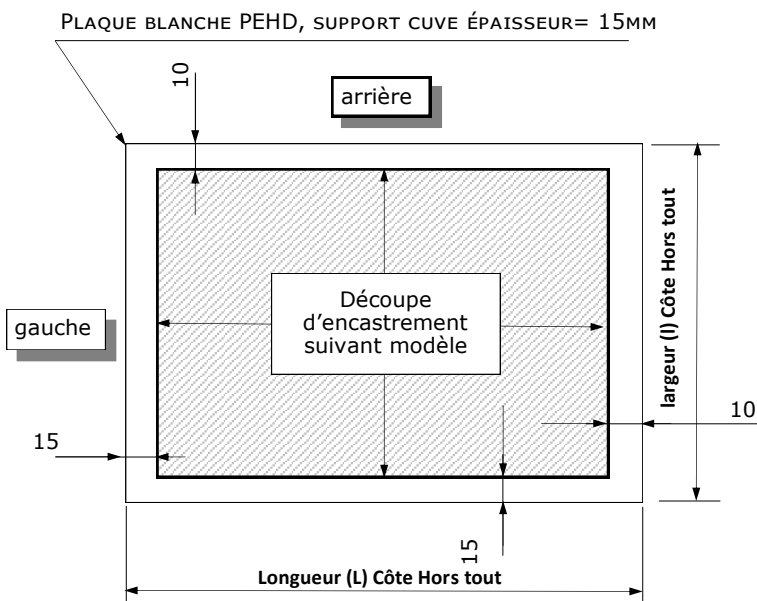

## FICHE d'INSTALLATION :

Découpe d'encastrement : Voir tableau ci-dessus en fonction du modèle

## ALIMENTATION ÉLECTRIQUE :

230 Volts + Terre sur prise 16 A.  
Installer une prise électrique femelle murale sous le plan de travail à gauche, à droite ou sous l'espace occupé par l'appareil, ceci afin d'accéder facilement au branchement.

## FIXATION :

Appliquer un joint en silicone, étalé sous le pourtour inférieur du support blanc en PEHD pour assurer l'étanchéité et la stabilité.

## RACCORDEMENT DE LA VIDANGE :

Equipé d'un robinet en P.V.C. 1/4 de tour, sortie tube P.V.C. ø32 pour le raccordement à la vidange.  
Le robinet de vidange 1/4 de tour doit rester accessible.

## PRODUIT CONSOMMABLE :

Positionner le bidon de DETERBAKT® sous l'appareil et positionner la canne d'aspiration du produit dans le bidon.

N.B. : Dans le cas de salissures de la canne d'aspiration, procéder au remplacement de cette dernière.

**ENTRE CHAQUE UTILISATION, LAISSER L'APPAREIL EN ÉTAT DE PROPRETÉ**  
(cuve rincée et essuyée - capot propre)

**PANIER - GRILLE de FOND de PANIER - BECHERS & SUPPORT BECHERS**  
 (Tableau des différents aménagements des accessoires suivant le volume des bacs)

Document à caractère non contractuel. Nous nous réservons le droit de modifier nos appareils dans le souci de toujours mieux servir notre clientèle

**BAC 3,5 L.**

**Vue de dessus**



1 Panier P3 (+1GP3)

**Vue de profil**



**BAC 13L. ou 17 L.**

**Vue de dessus**

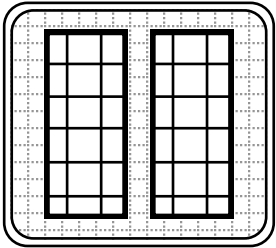

2 Paniers P3 (+2GP3)

ou

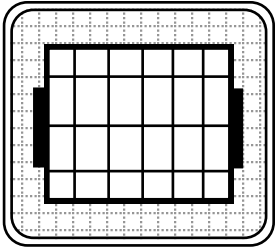

1 Panier P12 (+1GP12)

**Vue de profil**

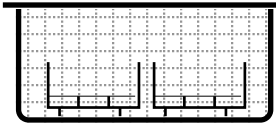

ou

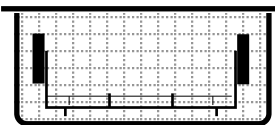

BAC 13 L.

ou

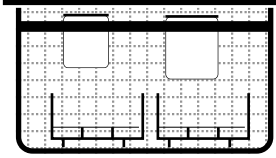

ou

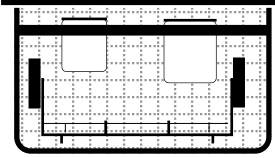

BAC 17 L.

P.S : Seule la capacité 17L. permet de positionner un support bécher (verre/innox) pour les fraises.  
 La version 13L n'est pas assez profonde pour pouvoir positionner un support bécher et un panier simultanément

**BAC 27 L.**

**Vue de dessus**

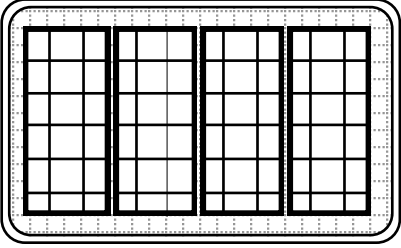

4 Paniers P3 (+4GP3)

ou

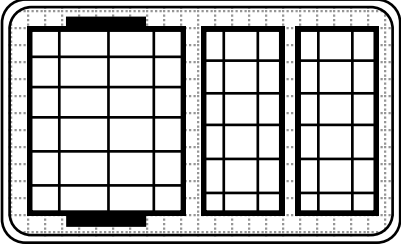

1 Panier P12 (+1GP12) + 2 Paniers P3 (+2GP3)

ou

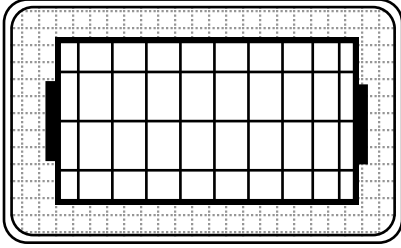

1 Panier P30 (+1GP30)

**Vue de profil**

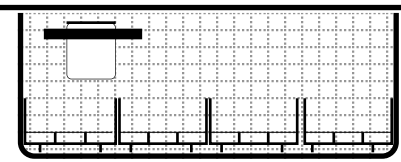

ou

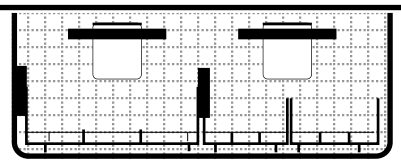

ou

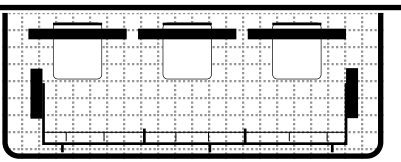

**PANIER - GRILLE de FOND de PANIER - PORTE-CASSETTES**  
 (Tableau des différents aménagements des accessoires suivant le volume des bacs)

Document à caractère non contractuel. Nous nous réservons le droit de modifier nos appareils dans le souci de toujours mieux servir notre clientèle

**Bac 17L. K7**

Hauteur eau Panier (10 cm eau)

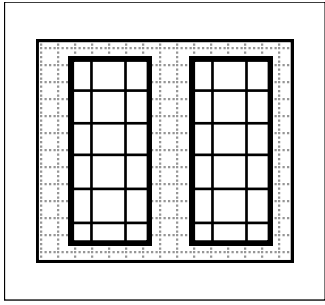

2 PANIERS P3 (+ 2 GP3)

ou

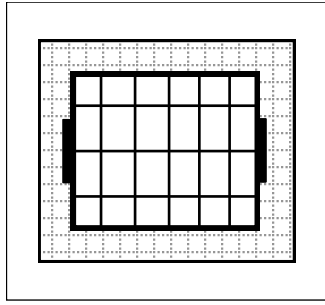

1 PANIER P12 (+ 1GP12)

Hauteur eau K7 (22 cm eau)

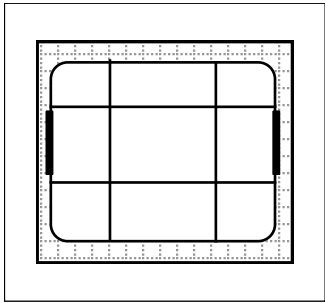

1 Porte-cassettes PC17

**Bac 30L. K7**

Hauteur eau Panier (10 cm eau)

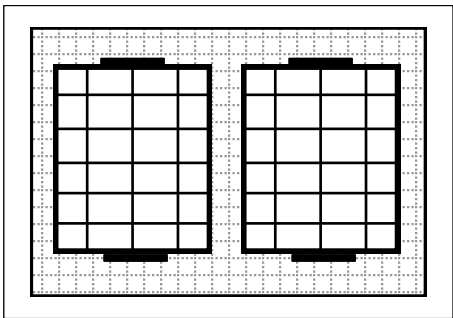

2 Paniers P12 (+2 GP12)

ou

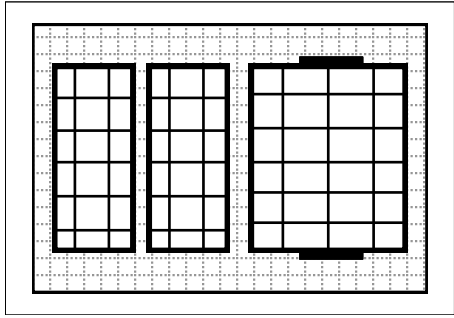

2 PANIERS P3 (+2GP3) + 1 PANIER P12 (+1GP12)

Hauteur eau K7 (22 cm eau)

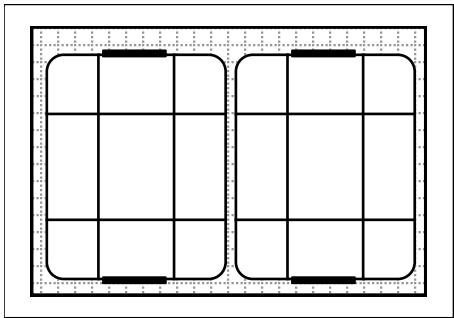

2 Porte-cassettes PC17

ou

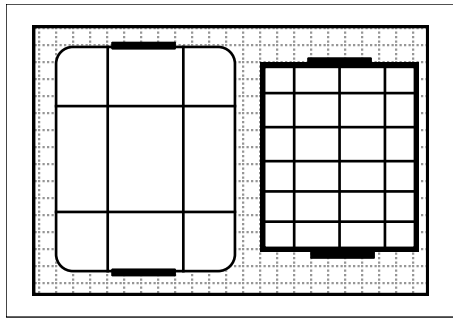

1 Porte-cassettes PC17 + 2 PANIERS P12 (+ 2GP12)  
 (superposition des 2 paniers)

# SONOCLEANER - INSTALLATION ET MISE EN SERVICE

2003-E / 2012-E / 2017-E / 2017-EK7 / 2030-E / 2030-EK7 - MODELES A ENCASTRER (Dans plan de travail)  
2003-T / 2012-TR / 2017-TR / 2017-TK7 / 2030-T - MODELES DE TABLE (à poser sur plan de travail)

## 1) INSTALLATION

Étaler un joint silicone sous la partie portante du plateau blanc en PEHD, venant en contact avec le plan de travail.  
Encastrer l'appareil dans son emplacement prévu sur le plan de travail. (modèles encastrables)  
Relever le pupitre de commande (*modèles 2003-E, 2012-E, 2017-E, 2017-EK7, 2030-E, 2030-EK7*)  
Raccorder le tuyau de vidange à l'évacuation.  
Brancher l'appareil à une prise de courant électrique 230V. 16 A. + Terre, protégée par différentiel 30mA.  
Cotes de découpe du plan de travail pour appareils encastrables : Voir FICHES « DIMENSIONS »

Installer sous les éléments humides (évier, bacs de prédésinfection et cuves à ultrasons) un bac de rétention pour prévenir et protéger le meuble en cas de fuite d'eau et étaler un joint en silicone sur le pourtour de découpe du plan de travail.

Remarque pour modèles de table (T) : Poser l'appareil sur un plan de travail propre et sec. Prévoir le positionnement d'un bac de rétention sous le plan de travail.

## 2) MISE EN SERVICE :

Mettre l'appareil sous tension par l'interrupteur I/O. Le voyant orange s'allume.  
Remplir la cuve en eau potable et ajouter la dose de produit PROCLEAN correspondante au volume d'eau positionné (2% : soit 20 mL. de produit par litre d'eau).

## 3) UTILISATION :

Disposer dans la cuve le(s) panier(s) ou le(s) panier(s) porte-cassette(s) à nettoyer.  
Veillez à ce que l'eau du bain recouvre entièrement l'instrumentation.  
Enclencher la minuterie - Temps préconisé : 15 min  
En fin de cycle, vidanger la cuve par le bouton poussoir situé sur le pupitre de commande.  
**Maintenir la commande de la pompe de vidange jusqu'au vidage intégral de la cuve (la pompe doit impérativement aspirer de l'air pour maintenir le bain lors de la prochaine utilisation).**  
Transférer le(s) panier(s) ou cassette(s) contenant l'instrumentation dans le bac de rinçage avant la phase de séchage.  
Renouveler le bain dans la cuve à ULTRASONS pour un nouveau cycle de nettoyage.

## 4) PRECAUTIONS D'EMPLOI :

Ne jamais faire fonctionner les ultrasons sans eau dans la cuve (*hauteur d'eau minimum 4 cm*).  
Ne pas déplacer la cuve pleine d'eau et/ou pendant son fonctionnement (*pour les appareils de table*).  
Ne pas bloquer la minuterie (avec un objet).  
Ne pas utiliser de produits en poudre, ils entraînent une forte baisse de rendement des ultrasons.  
Ne jamais poser les instruments ou les cassettes directement au fond de la cuve.  
Toujours utiliser un panier (P3 ou P12) ou un panier porte-cassettes (PC17) afin de positionner l'instrumentation.  
LEVAGE ET MANUTENTION : L'appareil doit être manipulé par 2 personnes pour effectuer son installation ou son démontage.



Maintenir l'interrupteur de vidange enclenché pour effectuer correctement la vidange du bain.  
Relâcher l'interrupteur de vidange uniquement après que le bain soit totalement vidé. Maintenir quelques secondes supplémentaires (10 secondes) l'interrupteur de vidange, même s'il n'y a plus d'eau à l'intérieur de la cuve.  
La pompe de vidange a impérativement besoin d'aspirer de l'air afin d'éviter tout siphonnement du bain.

## 5) ENTRETIEN :

La cuve en inox doit être propre avant chaque utilisation.  
Après chaque utilisation, il est recommandé d'effectuer le nettoyage de la cuve de l'appareil (et des pièces périphériques) avec le produit utilisé lors de la phase de nettoyage par l'appareil de manière à éviter tout risque de contamination chimique et tout risque d'incompatibilité avec l'utilisation d'autres produits.

## 6) GARANTIE :

La garantie est de 24 mois sous condition d'utilisation exclusive des produits préconisés par GAMASONIC.  
La garantie ne sera pas appliquée si les précautions d'emplois précitées ne sont pas respectées.

## 7) SERVICE APRES-VENTE :

Assuré par les distributeurs agréés GAMASONIC.

## 8) REMARQUES

La société GAMASONIC ne saurait être tenue pour responsable des détériorations des meubles et de leurs environnements en cas de fuite d'eau accidentelle ou non. Toute construction mobilière équipée des matériels GAMASONIC, doit être conçue et protégée pour résister aux phénomènes de corrosion provoqués par l'humidité résiduelle des dites fuites d'eaux. L'installation des ensembles précités doit être réalisée et contrôlée par un distributeur agréé GAMASONIC (celui ayant facturé ces dits matériels).  
Dans le cas contraire, la société GAMASONIC se réserve le droit d'annuler la garantie des matériels mis en cause.

# SONOCLEANER X - INSTALLATION ET MISE EN SERVICE

2017-XE / 2017-XEK7 / 2030-XE/ 2030-XEK7 - MODELES A ENCASTRER (Dans plan de travail)

## 1) INSTALLATION :

Étaler un joint silicone sous la partie portante du plateau blanc en PEHD, venant en contact avec le plan de travail.  
Encastrer l'appareil dans son emplacement prévu sur le plan de travail.  
Relever le pupitre de commande.  
Raccorder le tuyau de vidange à l'évacuation.  
Brancher le tuyau d'arrivée d'eau (*eau du réseau d'eau potable uniquement—dureté de l'eau entre 8 et 12°TH*).  
Positionner la canne d'aspiration du produit PROCLEAN dans le bidon.  
Brancher l'appareil à une prise de courant électrique 230V. 16 A. + Terre, protégée par différentiel 30mA.  
Cotes de découpe du plan de travail pour appareils encastrables : Voir FICHES « DIMENSIONS »

Installer sous les éléments humides (évier, bacs de prédésinfection et cuves à ultrasons) un bac de rétention pour prévenir et protéger le meuble en cas de fuite d'eau et étaler un joint en silicone sur le pourtour de découpe du plan de travail.

## 2) MISE EN SERVICE :

Mettre l'appareil sous tension par l'interrupteur I/O situé derrière le pupitre de commande (la minuterie s'allume).  
Remplir la cuve d'eau via le bouton de remplissage (pupitre de commande) jusqu'à atteindre le niveau indiqué.  
Ajouter une dose de produit PROCLEAN en appuyant sur le bouton « Dosage produit » :  
**1 impulsion « Dosage produit » équivaut à une hauteur d'eau "PANIER" (= 9 cm d'eau)**  
**2 impulsions « Dosage produit » sont nécessaires pour la hauteur d'eau "CASSETTE" (= 22 cm d'eau)**

## 3) UTILISATION :

Disposer dans la cuve le(s) panier(s) ou le(s) panier(s) porte-cassette(s) à nettoyer.  
Veillez à ce que l'eau du bain atteigne la marque indiquée et recouvre entièrement l'instrumentation.  
Doser le produit (*1 dose = 1 impulsion*). Si le voyant orange « Dosage produit » s'allume, cela signifie que le bidon de produit PROCLEAN est à renouveler.  
Lancer le cycle à ultrasons via le bouton R/M (*Rappel/Marche*) - Temps préconisé : 15 min  
En fin de cycle, vidanger la cuve par l'interrupteur au pupitre de commande.

**Maintenir la commande de la pompe de vidange jusqu'au vidage intégral de la cuve (la pompe doit impérativement aspirer de l'air pour maintenir le bain lors de la prochaine utilisation).**

Transférer le(s) paniers ou le(s) panier(s) porte-cassette(s) contenant l'instrumentation dans le bac de rinçage avant la phase de séchage.

Renouveler le bain dans la cuve à ULTRASONS pour un nouveau cycle de nettoyage.

## 4) PRECAUTIONS D'EMPLOI :

**Les performances du dispositif sont atteintes exclusivement avec l'utilisation du produit PROCLEAN.**

Ne jamais faire fonctionner les ultrasons sans eau dans la cuve (*hauteur d'eau minimum 4 cm*).

Changer le bidon de produit dès que le voyant orange « Dosage produit » sur le pupitre de commande s'allume.

Ne pas utiliser d'autre produit que le produit « PROCLEAN » (*dosage pré-programmé*).

Ne pas utiliser de produits en poudre, ils entraînent une forte baisse de rendement des ultrasons.

Ne jamais poser les instruments ou les cassettes directement au fond de la cuve.

Toujours utiliser un panier (P3 ou P12) ou un panier porte-cassettes (PC17) afin de positionner l'instrumentation.

LEVAGE ET MANUTENTION : L'appareil doit être manipulé par 2 personnes pour effectuer son installation ou son démontage.



Maintenir l'interrupteur de vidange enclenché pour effectuer correctement la vidange du bain.

Relâcher l'interrupteur de vidange uniquement après que le bain soit totalement vidé. Maintenir quelques secondes supplémentaires (10 secondes) l'interrupteur de vidange, même s'il n'y a plus d'eau à l'intérieur de la cuve.

La pompe de vidange a impérativement besoin d'aspirer de l'air afin d'éviter tout siphonnement du bain.

## 5) ENTRETIEN :

La cuve en inox doit être propre avant chaque utilisation.

Après chaque utilisation, il est recommandé d'effectuer le nettoyage de la cuve de l'appareil (et des pièces périphériques) avec le produit utilisé lors de la phase de nettoyage par l'appareil de manière à éviter tout risque de contamination chimique et tout risque d'incompatibilité avec l'utilisation d'autres produits.

Dans le cas de salissures de la canne d'aspiration, procéder au remplacement de cette dernière.

Vérifier une fois par mois le fonctionnement de la pompe doseuse et l'exactitude du dosage du produit avec un bécher gradué.

## 6) GARANTIE :

La garantie est de 24 mois sous condition du respect des précautions d'emplois précitées.

## 7) SERVICE APRES-VENTE :

Assuré par les distributeurs agréés GAMASONIC.

## 8) REMARQUES :

La société GAMASONIC ne saurait être tenue pour responsable des détériorations des meubles et de leurs environnements en cas de fuite d'eau accidentelle ou non. Toute construction mobilière équipée des matériels GAMASONIC, doit être conçue et protégée pour résister aux phénomènes de corrosion provoqués par l'humidité résiduelle des dites fuites d'eaux. L'installation des ensembles précités doit être réalisée et contrôlée par un distributeur agréé GAMASONIC (celui ayant facturé ces dits matériels).

Dans le cas contraire, la société GAMASONIC se réserve le droit d'annuler la garantie des matériels mis en cause.



# SONOCLEANER 2003-E

## MODELE à ENCASTRER (Dans plan de travail)

PLAQUE BLANCHE PEHD, SUPPORT CUVE ÉPAISSEUR = 15 MM

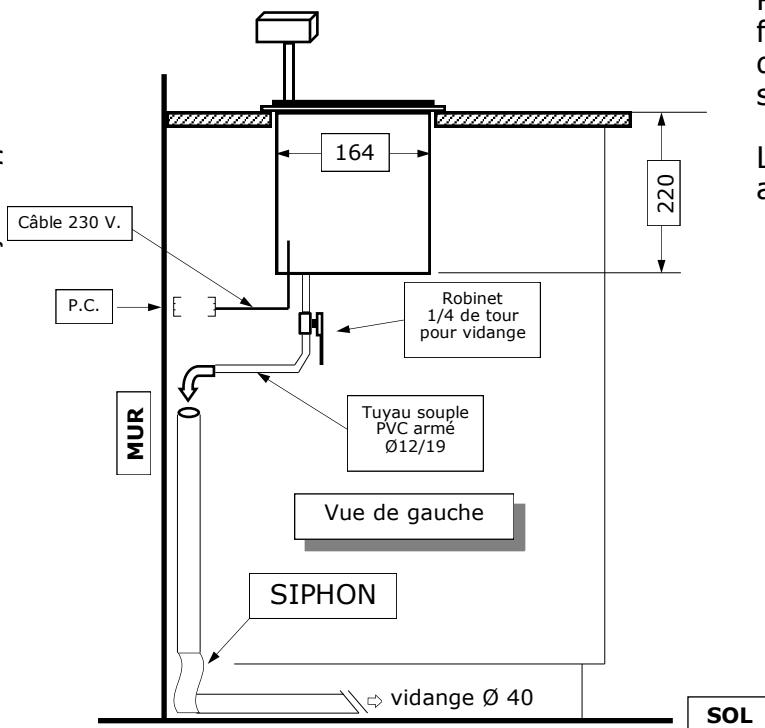
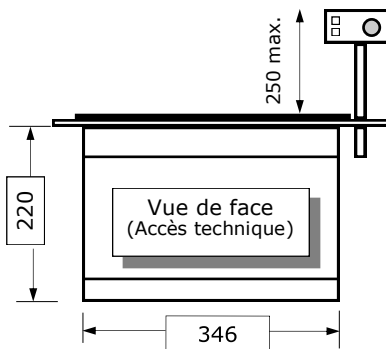
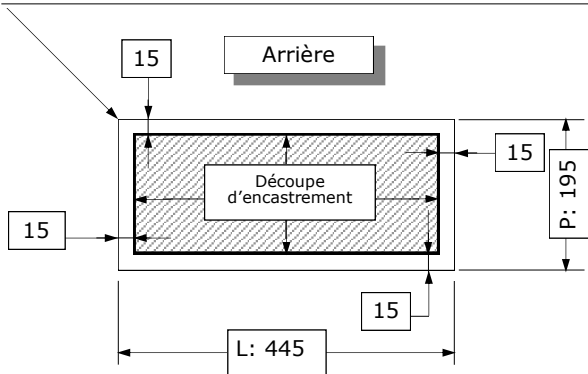

### FICHE d'INSTALLATION :

Découpe d'encastrement :

L: **410**mm x P: **170**mm

### ALIMENTATION ÉLECTRIQUE :

230 Volts + Terre sur prise 16 A.

Installer une prise électrique femelle murale sous le plan de travail à gauche, à droite ou sous l'espace occupé par l'appareil, ceci afin d'accéder facilement au branchement.

### FIXATION :

Appliquer un joint en silicone, étalé sous le pourtour inférieur du support blanc en PEHD pour assurer l'étanchéité et la stabilité.

### RACCORDEMENT DE LA VIDANGE :

Raccorder à la vidange un tube en PVC de Ø40 fixé au mur, jusqu'à 5 cm sous l'appareil, afin de faciliter l'introduction du tuyau souple sortant de l'appareil dans le tube en PVC.

Le robinet de vidange 1/4 de tour doit rester accessible.

# SONOCLEANER 2012-E / 2017-E / 2017-XE

## MODELES à ENCASTRER (Dans plan de travail)

PLAQUE BLANCHE PEHD, SUPPORT CUVE ÉPAISSEUR = 15 MM

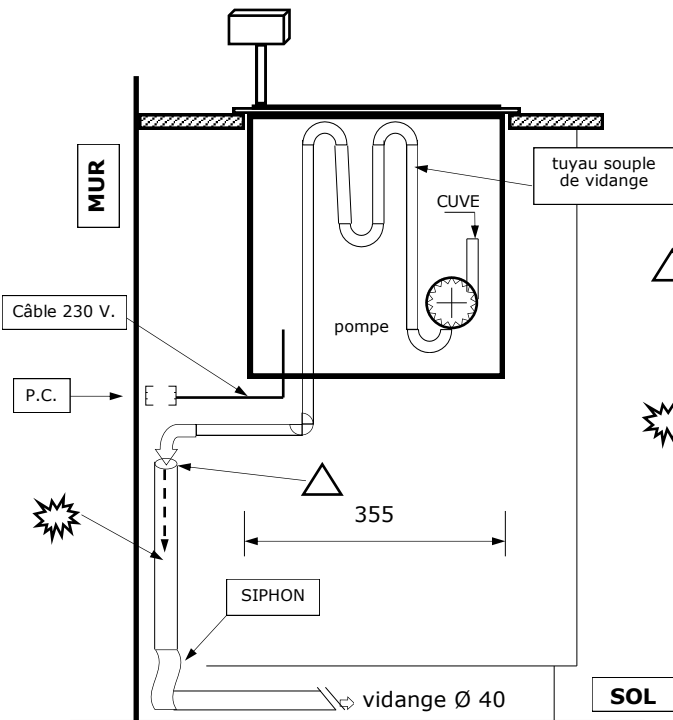
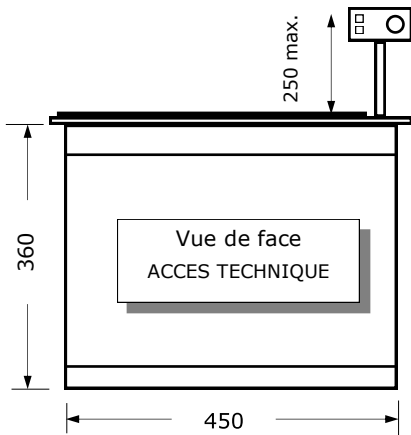
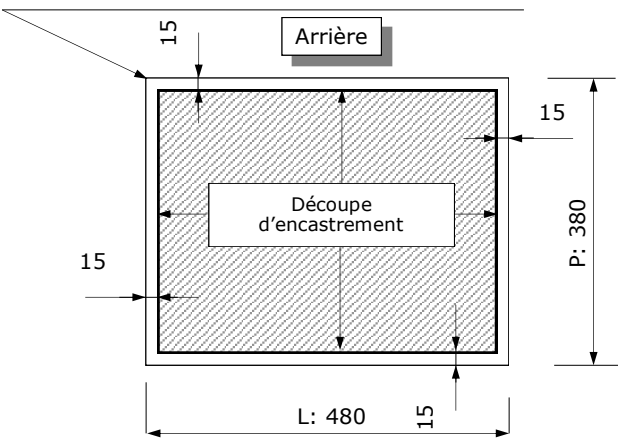

### FICHE d'INSTALLATION :

Découpe d'encastrement :  
L: **455mm** x P: **355mm**

### ALIMENTATION ÉLECTRIQUE :

230 Volts + Terre sur prise 16 A.  
Installer une prise électrique femelle murale sous l'appareil, à portée de main, pour faciliter le branchement.

### ALIMENTATION EN EAU : (Modèle X uniquement)

Eau froide du réseau d'eau potable.  
Installer un robinet standard type machine à laver (20x27).  
Se reporter page 8 du Manuel d'Implantation pour instructions de mise en service.

### FIXATION :

Appliquer un joint en silicone, étalé sous le pourtour inférieur du support blanc en PEHD pour assurer l'étanchéité et la stabilité.

### RACCORDEMENT DE LA VIDANGE :

Raccorder à la vidange un tube en PVC de Ø40 fixé au mur, jusqu'à 5 cm sous l'appareil, afin de faciliter l'introduction du tuyau souple sortant de l'appareil dans le tube en PVC.

⚠ **LAISSER une PRISE d'AIR à la JONCTION du TUYAU SOUPLE dans le TUBE en PVC de Ø40.**

⚡ **Le BOUT du TUYAU SOUPLE ne DOIT pas TOUCHER L'EAU du SIPHON.**

(couper le tuyau pour ajuster sa longueur et si nécessaire, l'attacher par un collier serre câble pour éviter qu'il s'échappe lors de la mise sous pression de la pompe de vidange)

# SONOCLEANER 2017-E K7 / 2017-XE K7

## MODELES à ENCASTRER POUR PANIERS ET CASSETTES (Dans plan de travail)

PLAQUE BLANCHE PEHD, SUPPORT CUVE ÉPAISSEUR = 15 MM

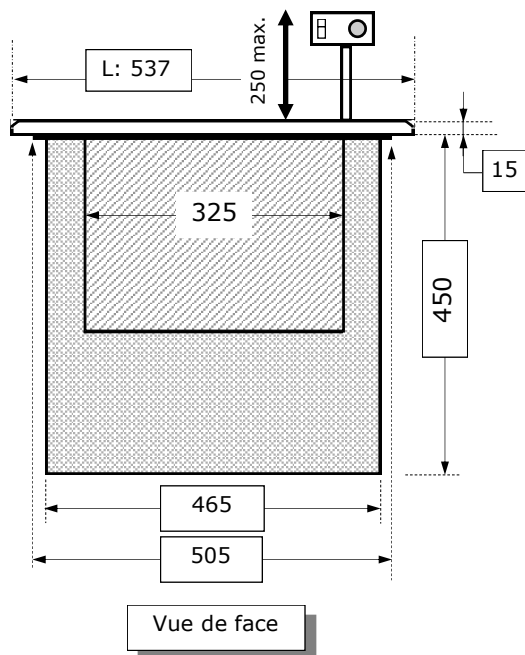
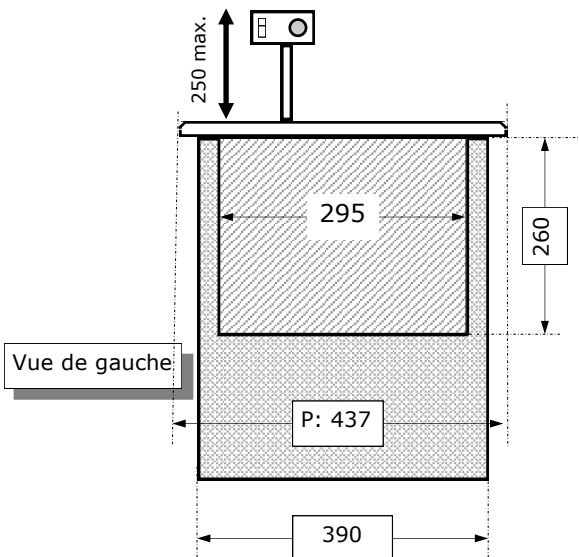
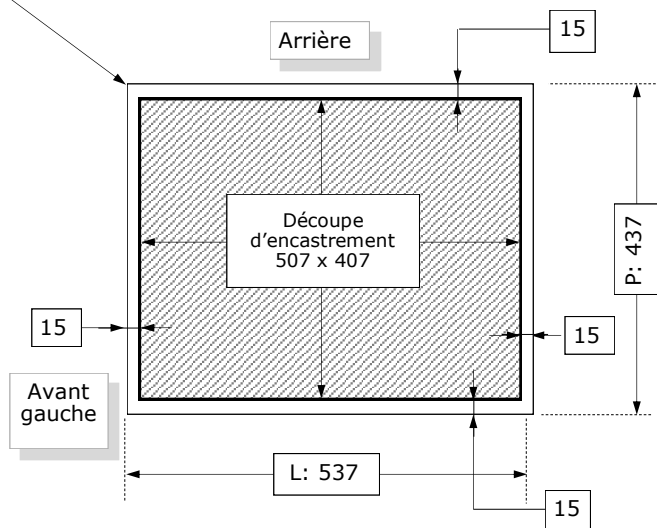

### FICHE d'INSTALLATION :

Découpe d'encastrement :

L: **507**mm x P: **407**mm

### ALIMENTATION ÉLECTRIQUE :

230 Volts + Terre sur prise 16 A.

Installer une prise électrique femelle murale sous l'appareil, à portée de main, pour faciliter le branchement.

### ALIMENTATION EN EAU : (Modèle X uniquement)

Eau froide du réseau d'eau potable. Installer un robinet standard type machine à laver (20x27).

Se reporter page 8 du Manuel d'Implantation pour instructions de mise en service.

### FIXATION :

Appliquer un joint en silicone, étalé sous le pourtour inférieur du support blanc en PEHD pour assurer l'étanchéité et la stabilité.

### RACCORDEMENT DE LA VIDANGE :

Raccorder à la vidange un tube en PVC de Ø40 fixé au mur, jusqu'à 5 cm sous l'appareil, afin de faciliter l'introduction du tuyau souple sortant de l'appareil dans le tube en PVC.

**LAISSER une PRISE d'AIR à la JONCTION du TUYAU SOUPLE dans le TUBE en PVC de Ø40 .**

**Le BOUT du TUYAU SOUPLE ne DOIT pas TOUCHER L'EAU du SIPHON.**

(couper le tuyau pour ajuster sa longueur et si nécessaire, l'attacher par un collier serre câble pour éviter qu'il s'échappe lors de la mise sous pression de la pompe de vidange)

# SONOCLEANER 2030-E / 2030-XE

## MODELE à ENCASTRER (Dans plan de travail)

PLAQUE BLANCHE PEHD, SUPPORT CUVE ÉPAISSEUR = 15 MM

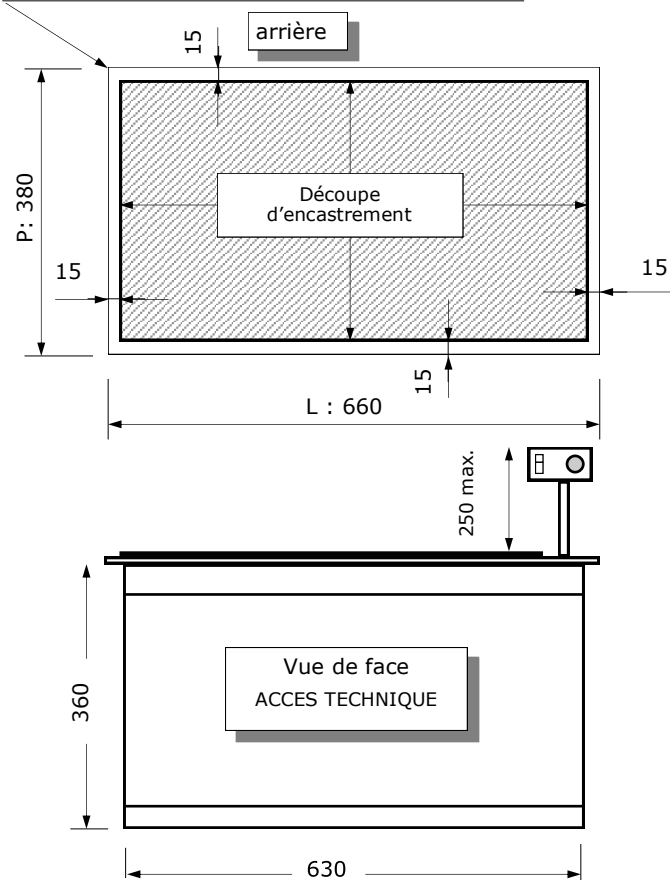

### FICHE d'INSTALLATION :

Découpe d'encastrement :

L: **635mm** x P: **355mm**

### ALIMENTATION ÉLECTRIQUE :

230 Volts + Terre sur prise 16 A.

Installer une prise électrique femelle murale sous l'appareil, à portée de main, pour faciliter le branchement.

### ALIMENTATION EN EAU : (Modèle X uniquement)

Eau froide du réseau d'eau potable.  
Installer un robinet standard type machine à laver (20x27).  
Se reporter page 8 du Manuel d'Implantation pour instructions de mise en service.

### FIXATION :

Appliquer un joint en silicone, étalé sous le pourtour inférieur du support blanc en PEHD pour assurer l'étanchéité et la stabilité.

### RACCORDEMENT DE LA VIDANGE :

Raccorder à la vidange un tube en PVC de Ø40 fixé au mur, jusqu'à 5 cm sous l'appareil, afin de faciliter l'introduction du tuyau souple sortant de l'appareil dans le tube en PVC.

⚠ **LAISSER une PRISE d'AIR à la JONCTION du TUYAU SOUPLE dans le TUBE en PVC de Ø40 .**

💥 **Le BOUT du TUYAU SOUPLE ne DOIT pas TOUCHER L'EAU du SIPHON.**

(couper le tuyau pour ajuster sa longueur et si nécessaire, l'attacher par un collier serre câble pour éviter qu'il s'échappe lors de la mise sous pression de la pompe de vidange)

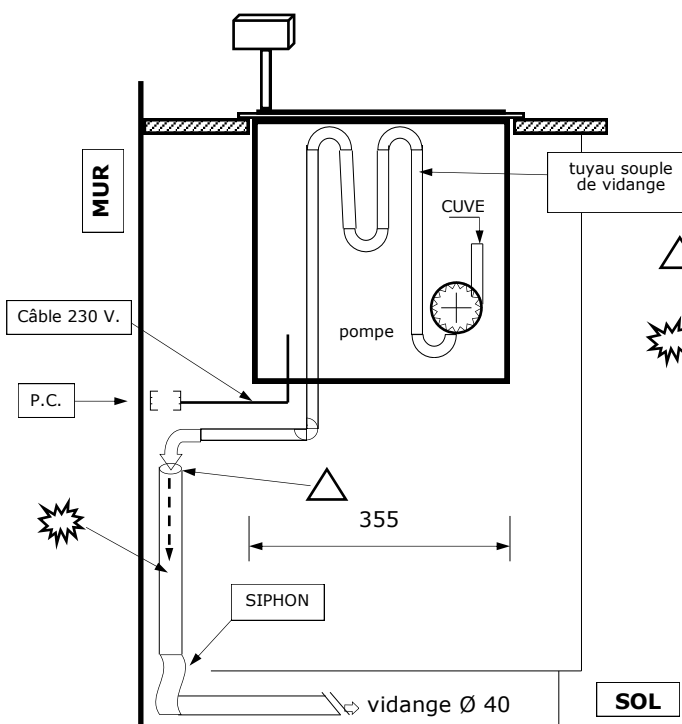

# SONOCLEANER 2030-E K7 / 2030-XE K7

## MODELES à ENCASTRER POUR PANIERS ET CASSETTES

(Dans plan de travail)

PLAQUE BLANCHE PEHD, SUPPORT CUVE ÉPAISSEUR = 15 MM

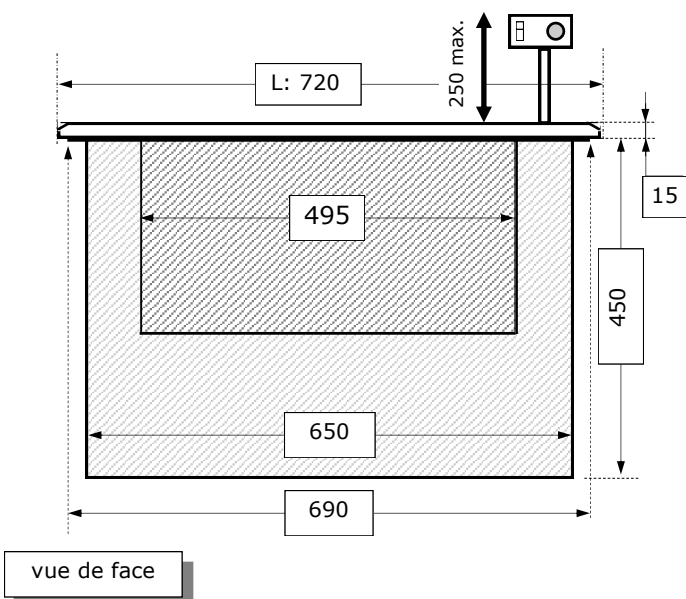
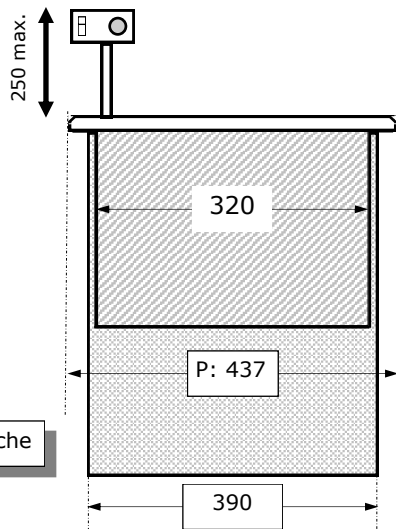
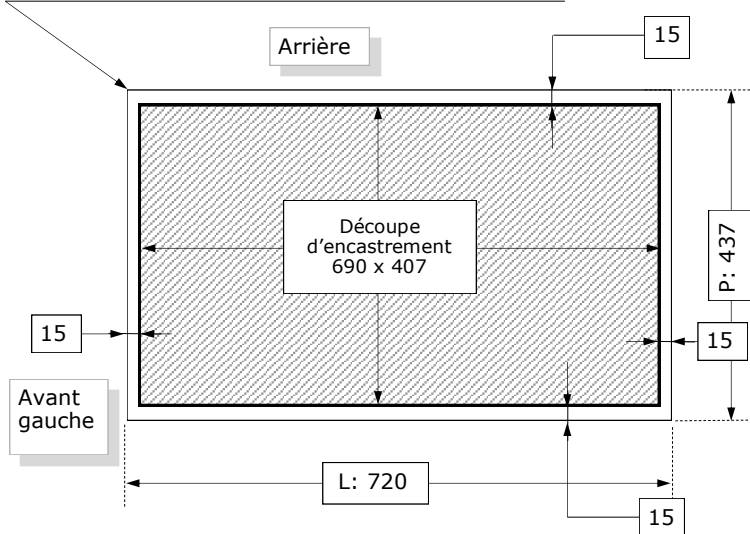

### FICHE d'INSTALLATION :

Découpe d'encastrement :

L: **690**mm x P: **407**mm

### ALIMENTATION ÉLECTRIQUE :

230 Volts + Terre sur prise 16 A.

Installer une prise électrique femelle murale sous l'appareil, à portée de main, pour faciliter le branchement.

### ALIMENTATION EN EAU : (Modèle X uniquement)

Eau froide du réseau d'eau potable.

Installer un robinet standard type machine à laver (20x27).

Se reporter page 8 du Manuel d'Implantation pour instructions de mise en service.

### FIXATION :

Appliquer un joint en silicone, étalé sous le pourtour inférieur du support blanc en PEHD pour assurer l'étanchéité et la stabilité.

### RACCORDEMENT DE LA VIDANGE :

Raccorder à la vidange un tube en PVC de Ø40 fixé au mur, jusqu'à 5 cm sous l'appareil, afin de faciliter l'introduction du tuyau souple sortant de l'appareil dans le tube en PVC.

**LAISSER une PRISE d'AIR à la JONCTION du TUYAU SOUPLE dans le TUBE en PVC de Ø40 .**

**Le BOUT du TUYAU SOUPLE ne DOIT pas TOUCHER L'EAU du SIPHON.**

(couper le tuyau pour ajuster sa longueur et si nécessaire, l'attacher par un collier serre câble pour éviter qu'il s'échappe lors de la mise sous pression de la pompe de vidange)

# SONOCLEANER INCORPORABLE

2003-I / 2012-I / 2017-I / 2030-I

## KIT INCORPORABLE en PIÈCES DÉTACHÉES

Document à caractère non contractuel. Nous nous réservons le droit de modifier nos appareils dans le souci de toujours mieux servir notre clientèle

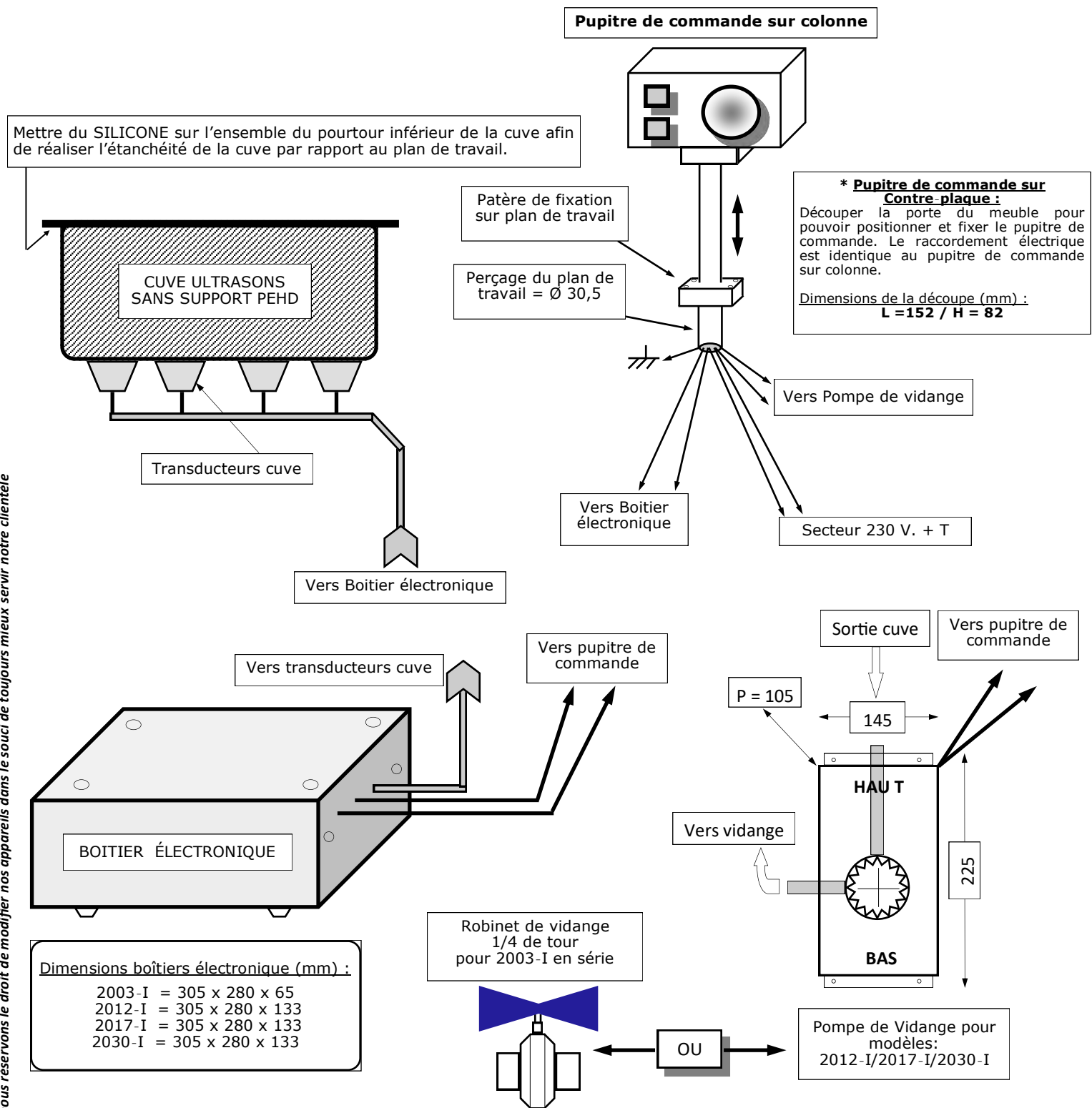

**Dimensions boîtiers électronique (mm) :**

2003-I = 305 x 280 x 65  
 2012-I = 305 x 280 x 133  
 2017-I = 305 x 280 x 133  
 2030-I = 305 x 280 x 133

**CÔTES de DÉCOUPE du PLAN de TRAVAIL :**

2003-I : L=305 x l=155 mm  
 2012-I / 2017-I : L=335 x l=305 mm  
 2030-I : L=510 x l=305 mm

**CÔTES HORS TOUT des CUVES :**

2003-I : L=325 - l=175 - P x 100 mm  
 2012-I : L=355 - l=325 - P x 150 mm  
 2017-I : L=355 - l=325 - P x 200 mm  
 2030-I : L=530 - l=325 - P x 200 mm

# SCHÉMA DE PRINCIPE DE RACCORDEMENT DE L'ÉVACUATION PAR POMPE DES CUVES A ULTRASONS SONOCLEANER INCORPORABLE (KIT)

(MODELES 2012-I / 2017-I / 2030-I)

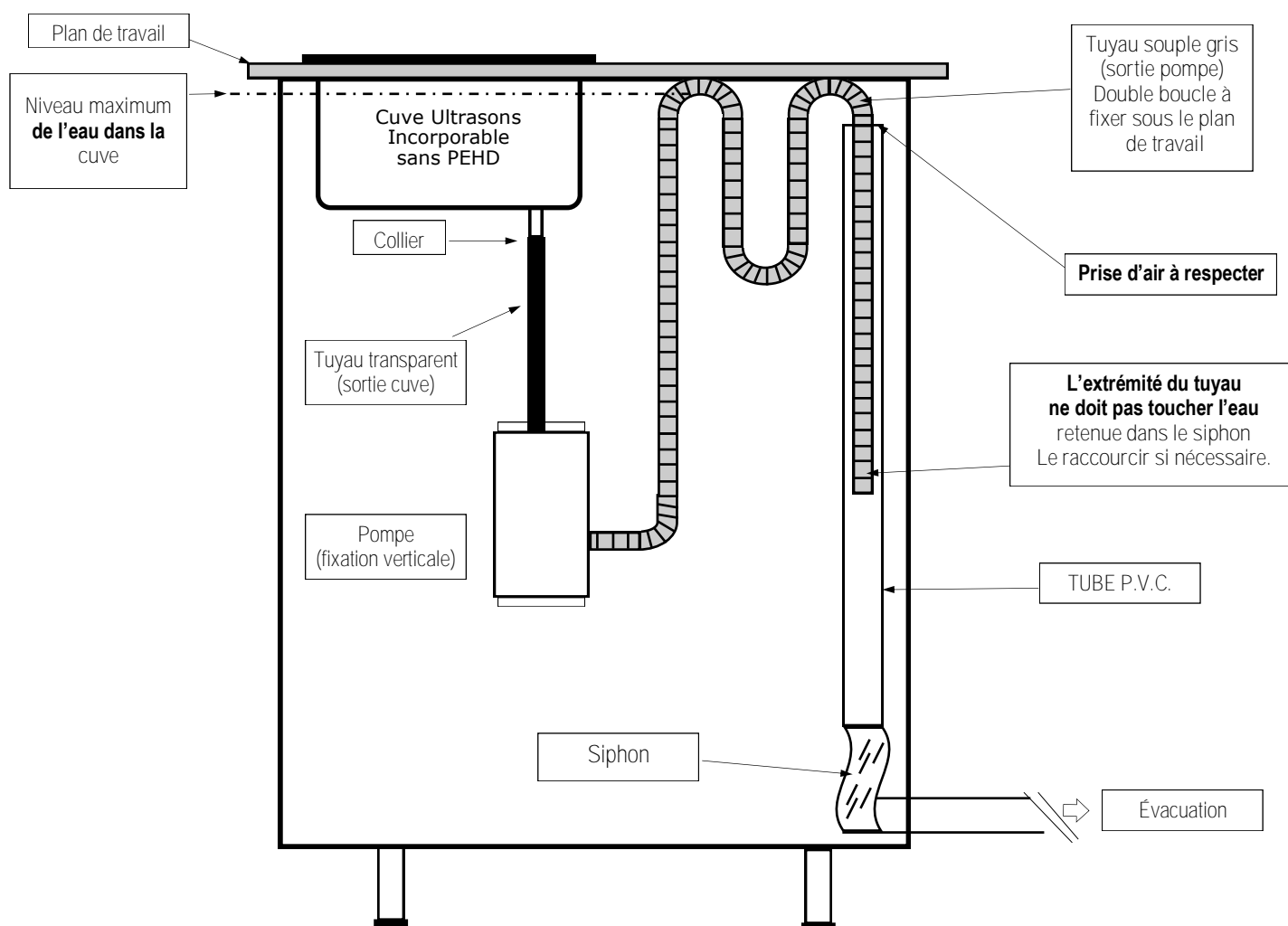

## Précautions à Respecter lors de l'installation:

- 1) Fixer la pompe verticalement sur la paroi du meuble sous le niveau inférieur de la cuve.
- 2) Raccorder le tuyau silicone (*transparent*) de sortie de cuve sur la pompe (*éviter la formation d'une boucle*).
- 3) Disposer le tuyau gris souple le plus haut possible sous le plan de travail en respectant la double boucle.
- 4) Placer l'extrémité du tuyau souple gris dans le tube d'évacuation et le raccourcir si nécessaire pour ne pas mettre en contact avec l'eau du siphon.
- 5) Tester 2 à 3 fois la mise en eau dans la cuve pour contrôler le maintien du niveau d'eau.
- 6) **IMPORTANT** : Lors de la vidange s'assurer de l'évacuation intégrale du bain jusqu'à constater la présence d'air dans la pompe, avant la préparation d'un nouveau bain.
- 7) Il est obligatoire d'installer une protection des éléments électriques (cuve et générateur) pour protéger l'utilisateur de tout contact accidentel avec tout élément électrique qu'il soit situé dans le meuble ou sous le plan de travail.

**Installer sous les éléments humides (évier, bacs de prédésinfection et cuves à ultrasons) un bac de rétention pour prévenir et protéger le meuble en cas de fuite d'eau et étaler un joint en silicone sur le pourtour de découpe du plan de travail.**

# SÉCHEUR CYCLONIC GS 3

## MODELE à POSER (sur plan de travail)

PLAQUE BLANCHE PEHD, SUPPORT CAPOT ÉPAISSEUR = 15 MM

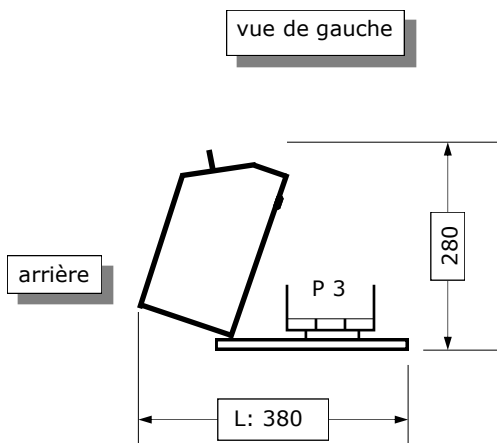
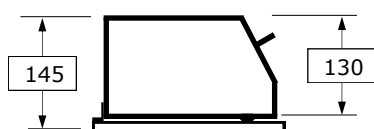
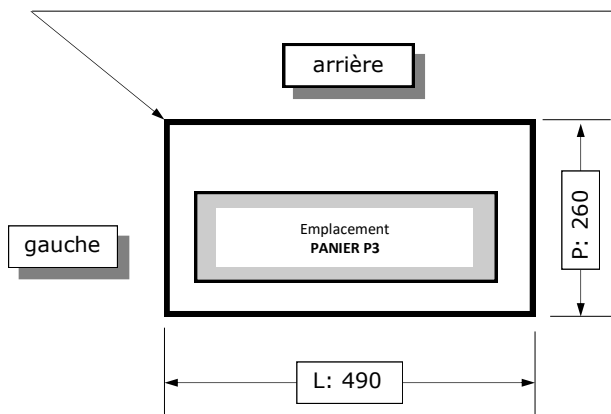

### FICHE d'INSTALLATION

Le sécheur CYCLONIC **GS 3** est conçu pour être posé sur une surface plane. (absence de cuve inox)

Prévoir un espace libre sur l'arrière du sécheur pour permettre l'ouverture intégrale du capot. (voir schéma ci-joint)

### ALIMENTATION ÉLECTRIQUE:

230 Volts + Terre sur prise 16 A  
Modèles fusibles : instantanés - format 5x20 - 230V/8A.

Installer une prise électrique femelle à la hauteur de l'appareil sur le plan de travail ou dans le tiroir en veillant à laisser parfaitement libre le câble électrique lors de l'ouverture du tiroir.

### FIXATION du SÉCHEUR:

Posé sur un plan de travail ou sur une tirette dans un meuble. Il est conseillé de le fixer le cas échéant par 4 vis à bois à travers le plan de travail pour assurer la stabilité de l'appareil.

### PRÉCAUTION à l'INSTALLATION:

Le sécheur doit impérativement être installé dans une zone bien ventilée. Dans le cas d'une intégration sous plan de travail, dans un tiroir ou sur une tirette, il est impératif de ne pas couvrir le capot par la façade du tiroir afin d'en assurer une aération maximum.

### RECOMMANDATION:

Ne rien entreposer entre le capot et la partie basse de l'appareil lors de la fermeture du capot (risque de coupure ou d'écrasement).



# SÉCHEURS CYCLONIC GS 12-E & GS 17-E

## MODELES à ENCASTRER (Dans plan de travail)

### FICHE d'INSTALLATION

Découpe d'encastrement :

L: **350**mm x P: **325**mm

Prévoir un espace supplémentaire de 10 cm sur l'arrière du sècheur entre le bord en PEHD et le mur, pour permettre l'ouverture du capot.

### ALIMENTATION ÉLECTRIQUE:

230 Volts + Terre sur prise 16 A.  
Modèles fusibles : instantanés - format 5x20 - 230V/8A.

Installer une prise électrique femelle murale sous le plan de travail à gauche ou à droite ou sous l'espace occupé par la cuve et percer le plan de travail pour permettre le passage du câble d'alimentation situé à l'arrière du capot du sècheur.

### FIXATION du SÉCHEUR:

Par joint silicone étalé sur le pourtour inférieur du support blanc en PEHD pour en assurer l'étanchéité.

Le cas échéant par vis à bois à travers le plan de travail pour renforcer la fixation de l'appareil.

### PRÉCAUTION à l'INSTALLATION:

Le sècheur doit impérativement être installé dans une zone bien ventilée. Dans le cas d'une intégration sous plan de travail dans un tiroir, il est impératif de ne pas couvrir le capot par la façade du tiroir afin d'en assurer une aération maximum.

### ENTRETIEN:

Renouveler le filtre à air (situé à l'arrière du capot) tous les 3 mois maximum et, plus fréquemment si utilisation intensive de l'appareil.

### RECOMMANDATION:

Ne rien entreposer entre le capot et la partie basse de l'appareil lors de la fermeture du capot (risque de coupure ou d'écrasement).

PLAQUE BLANCHE PEHD, SUPPORT CUVE ÉPAISSEUR = 15 MM

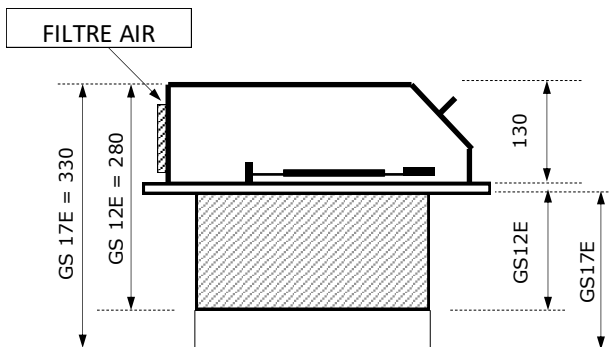
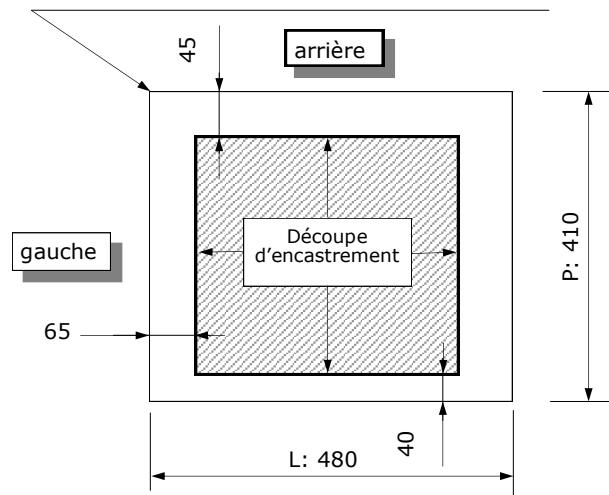

vue de gauche

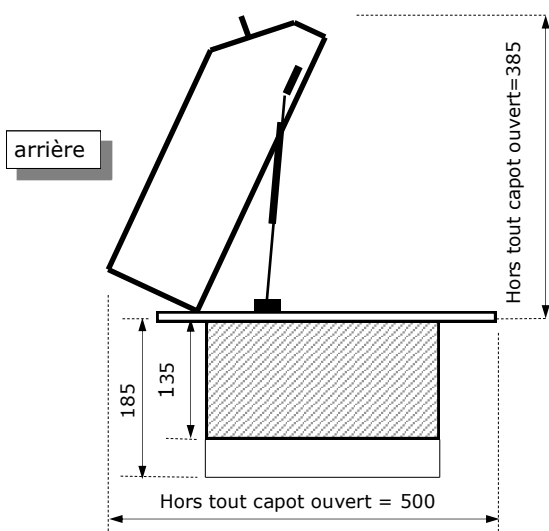

# SÉCHEUR CYCLONIC GSR17- E

## MODELE à ENCASTRER (Dans plan de travail)

### FICHE d'INSTALLATION

Découpe d'encastrement :

L: **350mm** x P: **325mm**

Prévoir un espace supplémentaire de 10 cm sur l'arrière du sècheur entre le bord en PEHD et le mur, pour permettre l'ouverture du capot.

### ALIMENTATION ÉLECTRIQUE:

230 Volts + Terre sur prise 16 A.  
Disjoncteur : 15 A. (à l'arrière du capot)

Installer une prise électrique femelle murale sous le plan de travail à gauche ou à droite ou sous l'espace occupé par la cuve et percer le plan de travail pour permettre le passage du câble d'alimentation situé à l'arrière du capot du sècheur.

### FIXATION du SÉCHEUR:

Par joint silicone étalé sur le pourtour inférieur du support blanc en PEHD pour en assurer l'étanchéité.  
Si nécessaire, par vis à bois à travers le plan de travail pour renforcer la fixation de l'appareil.

### PRÉCAUTION à l'INSTALLATION:

Le sècheur doit impérativement être installé dans une zone bien ventilée.  
*Il n'est pas prévu pour être installé dans un tiroir ou un espace fermé.*

### ENTRETIEN:

Renouveler le filtre à air (situé à l'arrière du capot) tous les 3 mois maximum et, plus fréquemment si utilisation intensive de l'appareil.

### MODE D'EMPLOI:

- 1) Après avoir disposé les éléments à sécher dans la cuve, fermer le capot et mettre l'appareil sous tension à l'aide de l'interrupteur situé à l'arrière du capot.
- 2) Consigner au programmateur par les touches (↑) ou (↓) la température désirée. (affichage lumineux - Température Max. 95°C)
- 3) Actionner la minuterie et sélectionner le temps de séchage nécessaire de 0 à 15 Min. La température mesurée dans la cuve s'affiche sur l'écran du régulateur.

N.B.: Dès la mise sous tension de l'appareil, la ventilation fonctionne en permanence à température ambiante. La résistance électrique de chauffage est contrôlée par le minuteur.

### RECOMMANDATION:

Ne rien entreposer entre le capot et la partie basse de l'appareil lors de la fermeture du capot (risque de coupure ou d'écrasement).

PLAQUE BLANCHE PEHD, SUPPORT CUVE ÉPAISSEUR = 15 MM

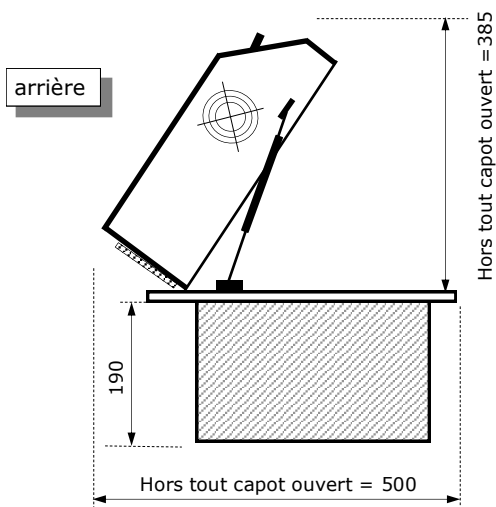
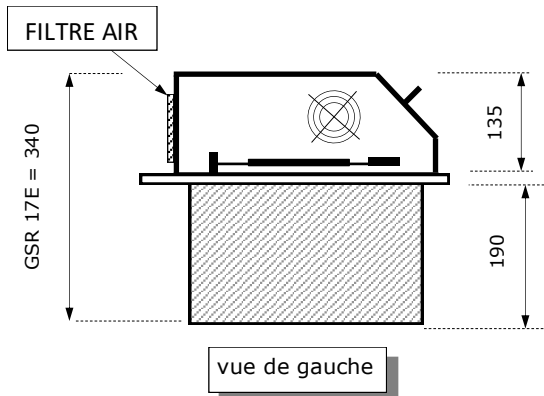
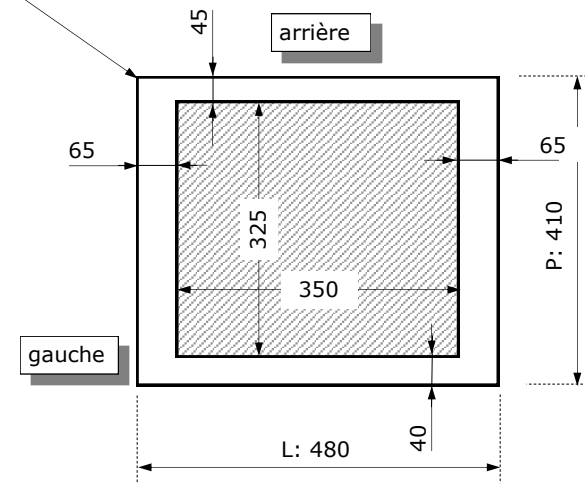

# SÉCHEURS CYCLONIC GS 12-M & GS 17-M

MODELES pour MEUBLE (à insérer dans une niche)

Vue de Face

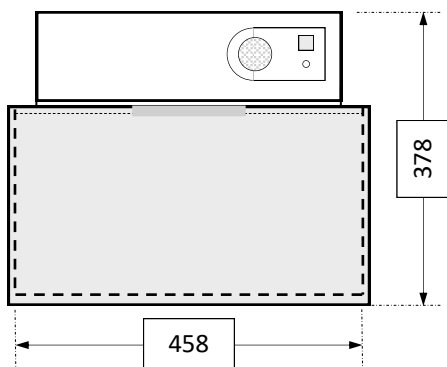

Vue de Côté

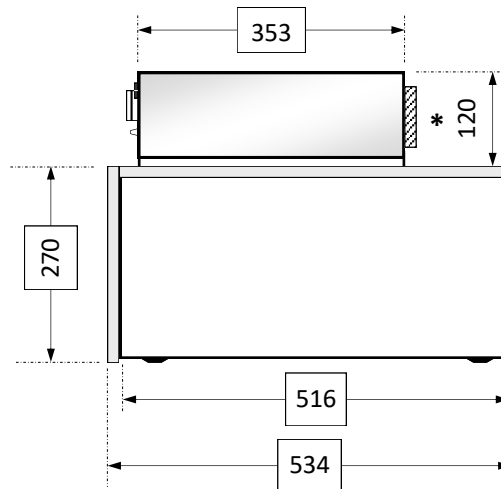

Vue de Dessus: tiroir fermé

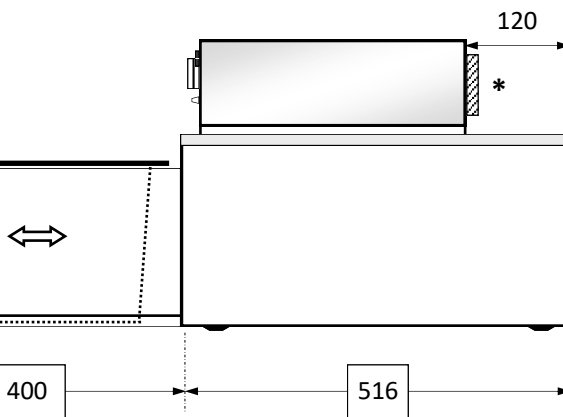
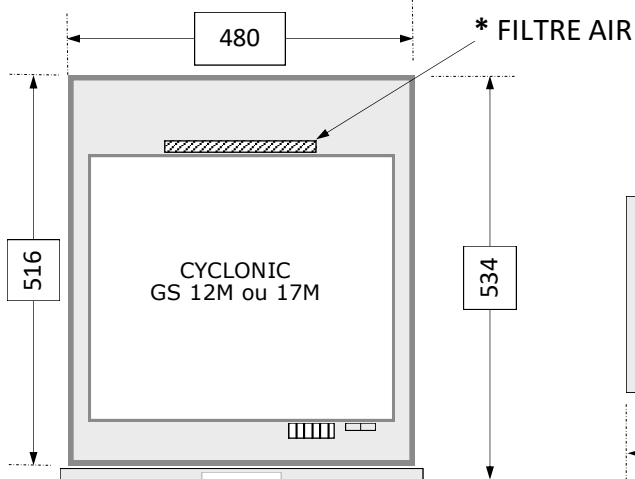

Vue de Côté : tiroir ouvert

Vue de Dessus: tiroir ouvert

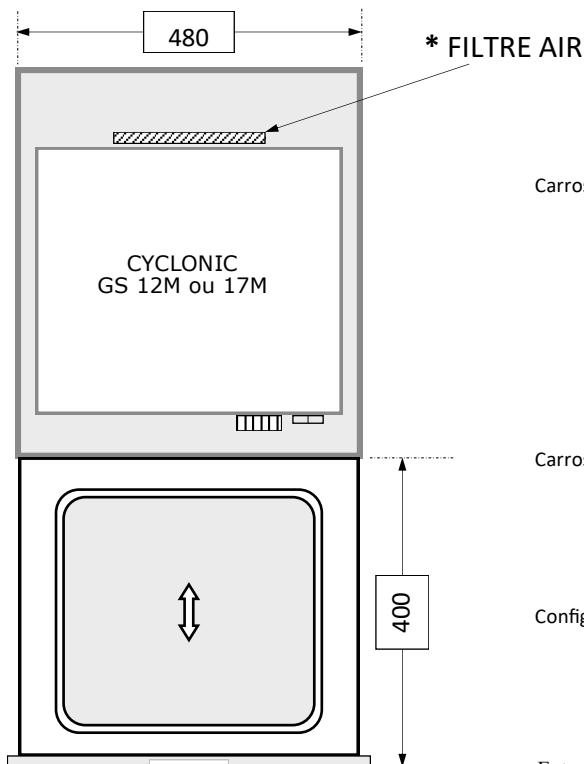

## CYCLONIC GS12-M ou GS17-M

- Carrosserie supérieure:**
- Capot ventilateur acier inoxydable
  - Alimentation 230 Volts + Terre sur prise 16A.
  - Puissance 1000 Watts
  - Protection double fusibles à l'arrière
  - Modèles fusibles : instantanés - format 5x20 - 230V/6,3A.
  - Filtre à Air \*
  - Minuterie 0-15 min en façade
  - Interrupteur M/A en façade
  - Voyant de mise sous tension en façade
- Carrosserie inférieure**
- Coffre en acier électro-zingué Ral. 9002
  - Tiroir équipé d'un bac inox en 13L. ou 17L.
  - Façade tiroir en matériau P.E.H.D. blanc
  - Fixation OBLIGATOIRE du coffre par 4 vis à l'intérieur sous le tiroir escamotable
- Configuration d'installation :** Destiné à être installé dans un meuble de 500 mm de large minimum sous plan de travail ou en colonne avec la soudeuse et le stérilisateur. Peu également se poser sur un plan de travail mais il est obligatoire de le fixer ou de le lester.
- Entretien:**
- Renouveler le filtre à air (situé à l'arrière du capot) tous les 3 mois maximum et, plus fréquemment si utilisation intensive de l'appareil.

# SÉCHEURS CYCLONIC GS 12-i & GS 17-i

MODELES à INCORPORER (sous plan de travail)  
Capot dissocié de la cuve

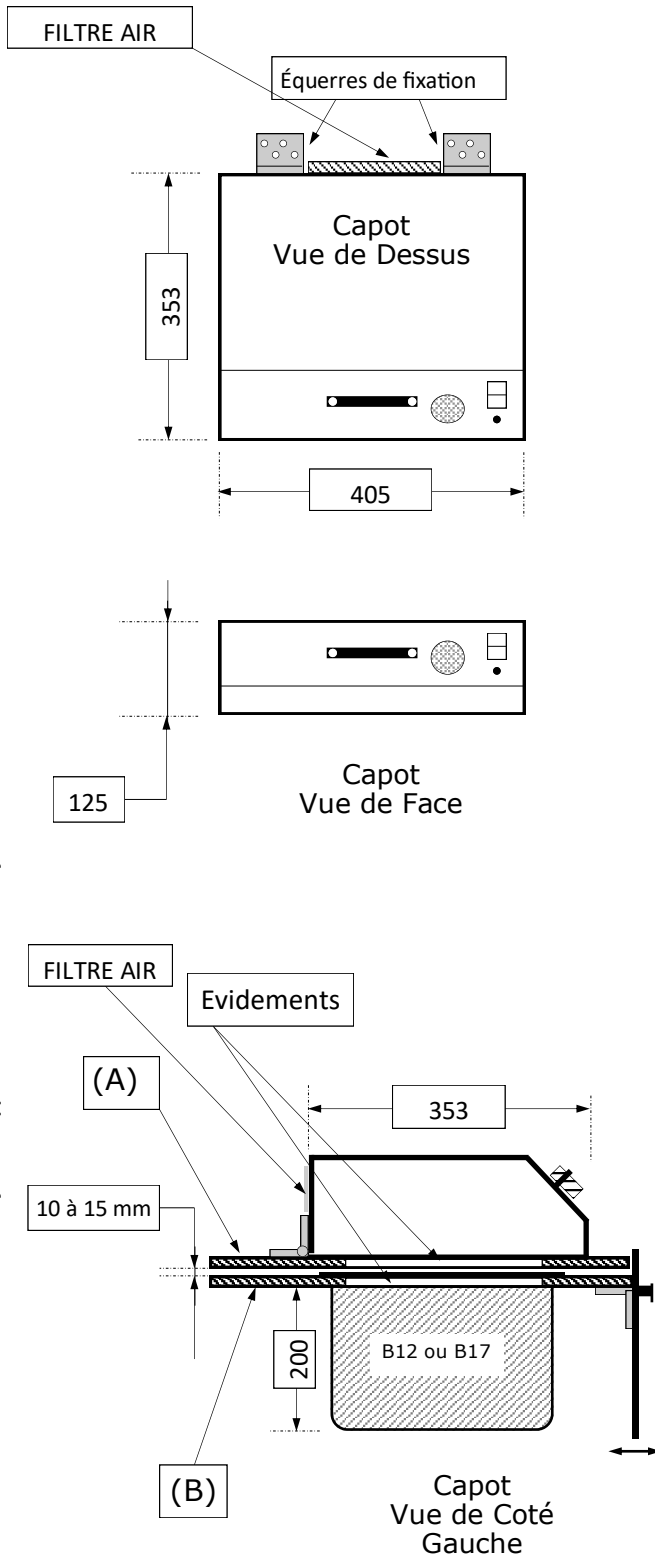

## FICHE d'INSTALLATION

Découpe de l'évidement support capot (A)  
L: **335**mm x P: **305**mm

Découpe de l'évidement de la tirette support cuve (B)  
L: **335**mm x P: **305**mm

## ALIMENTATION ÉLECTRIQUE :

230 Volts + Terre sur prise 16 A.  
Modèles fusibles : instantanés - format 5x20 - 230V/6,3A.

Installer une prise électrique femelle murale dans l'espace occupé par le sécheur.

## FIXATION DU SECHEUR :

La fixation du sécheur est effectuée à l'aide des équerres situées à l'arrière du capot. Il est conseillé de monter l'ensemble sur une tirette coulissante (A) afin d'accéder facilement au filtre disposé à l'arrière du capot.

La fixation de la cuve inox est à prévoir sur une tirette coulissante (B) qui sera habillée d'une façade comme pour un tiroir.

La largeur des deux tirettes sera fonction du meuble dans lequel sera installé le sécheur.

## PRÉCAUTIONS à l'INSTALLATION :

Le sécheur doit impérativement être installé dans une zone bien ventilée.

Laisser un espace au-dessus du capot de 40 mm minimum.

Il est impératif de ne pas couvrir le capot par la façade du tiroir afin d'en assurer une aération maximum.

## ENTRETIEN :

Renouveler le filtre à air (situé à l'arrière du capot) tous les 3 mois maximum et, plus fréquemment si utilisation intensive de l'appareil.

## RECOMMANDATION:

Ne rien entreposer entre le capot et la partie basse de l'appareil lors de la fermeture du capot (risque de coupure ou d'écrasement).

# SÉCHEUR CYCLONIC GS 30-E

## MODELE à ENCASTRER (Dans plan de travail)

### FICHE d'INSTALLATION

Découpe d'encastrement :

L: **530** mm x P: **325** mm

Prévoir un espace supplémentaire de 10 cm sur l'arrière du sècheur entre le bord en PEHD et le mur, pour permettre l'ouverture du capot.

### ALIMENTATION ÉLECTRIQUE:

230 Volts + Terre sur prise 16 A.  
Disjoncteur : 15 A. (à l'arrière du capot)

Installer une prise électrique femelle murale sous le plan de travail à gauche ou à droite ou sous l'espace occupé par la cuve et percer le plan de travail pour permettre le passage du câble d'alimentation situé à l'arrière du capot du sècheur.

### FIXATION du SÉCHEUR:

Par joint silicone étalé sur le pourtour inférieur du support blanc en PEHD pour en assurer l'étanchéité. Si nécessaire, par vis à bois à travers le plan de travail pour renforcer la fixation de l'appareil.

### PRÉCAUTION à l'INSTALLATION:

Le sècheur doit impérativement être installé dans une zone bien ventilée.

Dans le cas d'une intégration sous plan de travail dans un tiroir, il est impératif de ne pas couvrir le capot du sècheur par la façade du tiroir afin d'assurer une aération maximum.

### ENTRETIEN:

Renouveler le filtre à air (situé à l'arrière du capot) tous les 3 mois maximum et, plus fréquemment si utilisation intensive de l'appareil.

### RECOMMANDATION:

Ne rien entreposer entre le capot et la partie basse de l'appareil lors de la fermeture du capot (risque de coupure ou d'écrasement).

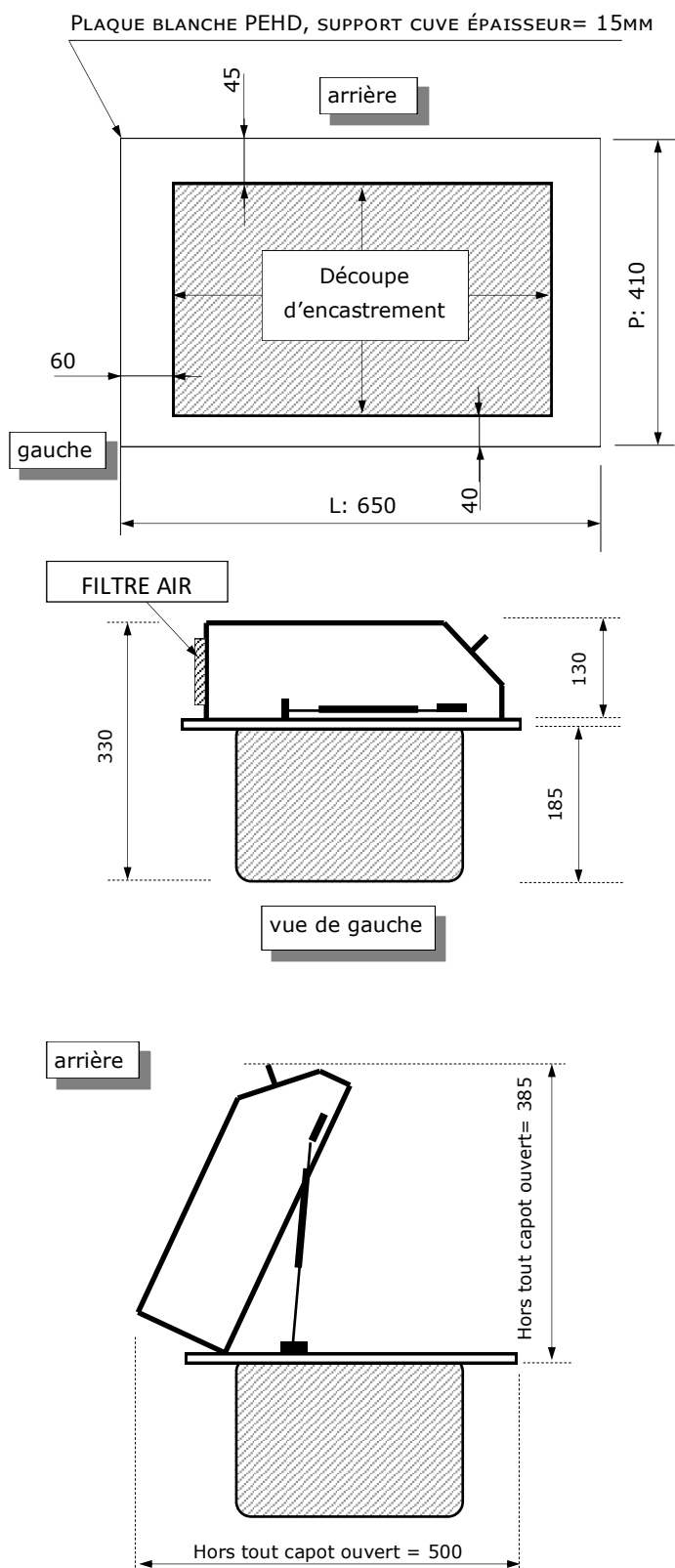

# SÉCHEUR CYCLONIC GSR30-E

## MODELE à ENCASTRER (Dans plan de travail)

PLAQUE BLANCHE PEHD, SUPPORT CUVE ÉPAISSEUR = 15 MM

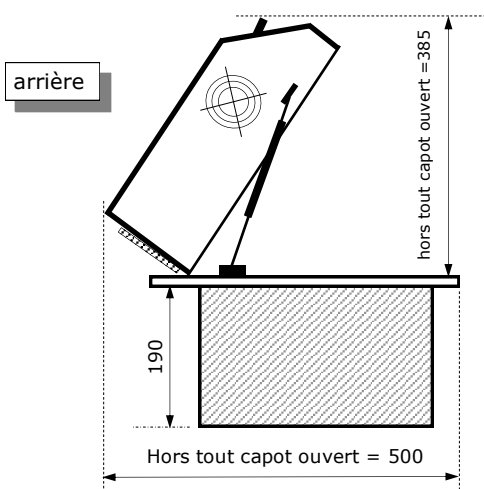
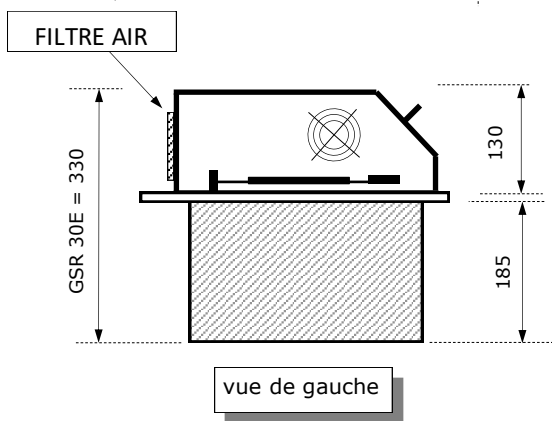
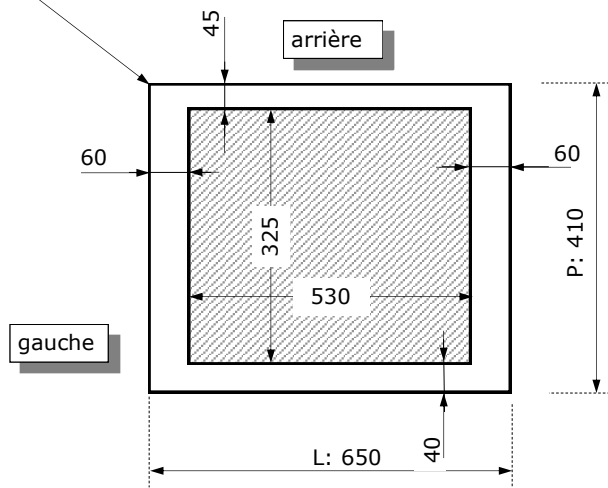

### FICHE d'INSTALLATION

Découpe d'encastrement :

L: **530**mm x P: **325**mm

Prévoir un espace supplémentaire de 10 cm sur l'arrière du sécheur entre le bord en PEHD et le mur, pour permettre l'ouverture du capot.

### ALIMENTATION ÉLECTRIQUE:

230 Volts + Terre sur prise 16 A.  
Disjoncteur : 15 A. (à l'arrière du capot)

Installer une prise électrique femelle murale sous le plan de travail à gauche ou à droite ou sous l'espace occupé par la cuve et percer le plan de travail pour permettre le passage du câble d'alimentation situé à l'arrière du capot du sécheur.

### FIXATION du SÉCHEUR:

Par joint silicone étalé sur le pourtour inférieur du support blanc en PEHD pour en assurer l'étanchéité.  
Si nécessaire, par vis à bois à travers le plan de travail pour renforcer la fixation de l'appareil.

### PRÉCAUTION à l'INSTALLATION:

Le sécheur doit impérativement être installé dans une zone bien ventilée.  
*Il n'est pas prévu pour être installé dans un tiroir ou un espace fermé.*

### ENTRETIEN:

Renouveler le filtre à air (situé à l'arrière du capot) tous les 3 mois maximum et, plus fréquemment si utilisation intensive de l'appareil.

### MODE D'EMPLOI:

- 1) Après avoir disposé les éléments à sécher dans la cuve, fermer le capot et mettre l'appareil sous tension à l'aide l'interrupteur situé à l'arrière droit du capot.
- 2) Consigner au programmateur par les touches (▲) ou (▼) la température désirée. (affichage lumineux - Température Max. 95°C)
- 3) Actionner la minuterie et sélectionner le temps de séchage nécessaire de 0 à 15 Min. La température mesurée dans la cuve s'affiche sur l'écran du régulateur.

N.B.: Dès la mise sous tension de l'appareil, la ventilation fonctionne en permanence à température ambiante. La résistance électrique de chauffage est contrôlée par le minuteur.

### RECOMMANDATION:

Ne rien entreposer entre le capot et la partie basse de l'appareil lors de la fermeture du capot (risque de coupure ou d'écrasement).

# SÉCHEUR CYCLONIC GS 30-EK7

MODELE à ENCASTRER POUR PANIERS ET CASSETTES  
(Dans plan de travail)

## FICHE d'INSTALLATION

Découpe d'encastrement :

L: **600** mm x P: **380** mm

Prévoir un espace supplémentaire de 10 cm sur l'arrière du sécheur entre le bord en PEHD et le mur, pour permettre l'ouverture du capot.

### ALIMENTATION ÉLECTRIQUE:

230 Volts + Terre sur prise 16 A.  
Disjoncteur : 15 A. (à l'arrière du capot)

Installer une prise électrique femelle murale sous le plan de travail à gauche ou à droite ou sous l'espace occupé par la cuve et percer le plan de travail pour permettre le passage du câble d'alimentation situé à l'arrière du capot du sécheur.

### FIXATION du SÉCHEUR:

Par joint silicone étalé sur le pourtour inférieur du support blanc en PEHD pour en assurer l'étanchéité.

Si nécessaire, par vis à bois à travers le plan de travail pour renforcer la fixation de l'appareil.

### PRÉCAUTION à l'INSTALLATION:

Le sécheur doit impérativement être installé dans une zone bien ventilée.

Dans le cas d'une intégration sous plan de travail dans un tiroir, il est impératif de ne pas couvrir le capot du sécheur par la façade du tiroir afin d'assurer une aération maximum.

### ENTRETIEN:

Renouveler le filtre à air (situé à l'arrière du capot) tous les 3 mois maximum et, plus fréquemment si utilisation intensive de l'appareil.

### RECOMMANDATION:

Ne rien entreposer entre le capot et la partie basse de l'appareil lors de la fermeture du capot (risque de coupure ou d'écrasement).

PLAQUE BLANCHE PEHD, SUPPORT CUVE ÉPAISSEUR= 15MM

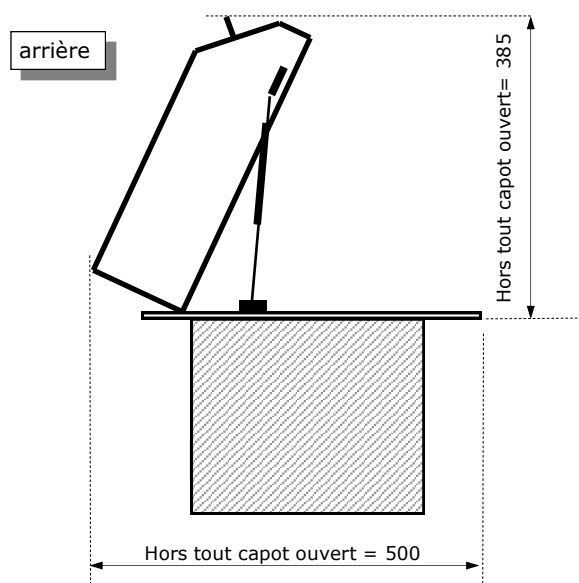
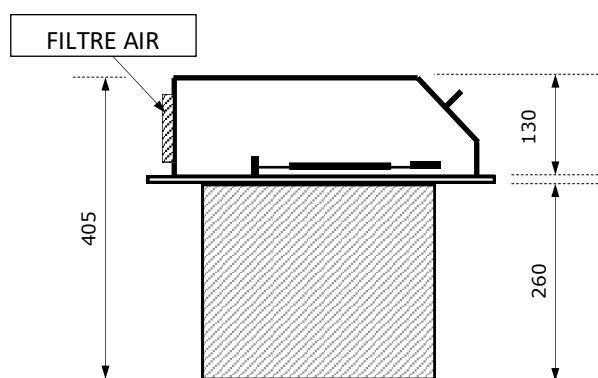
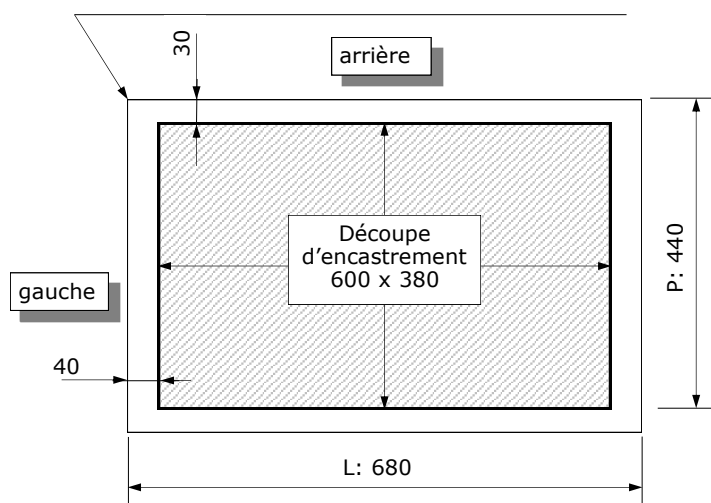

# SÉCHEUR CYCLONIC GS 30-M

## MODELES pour MEUBLE (à insérer dans une niche)

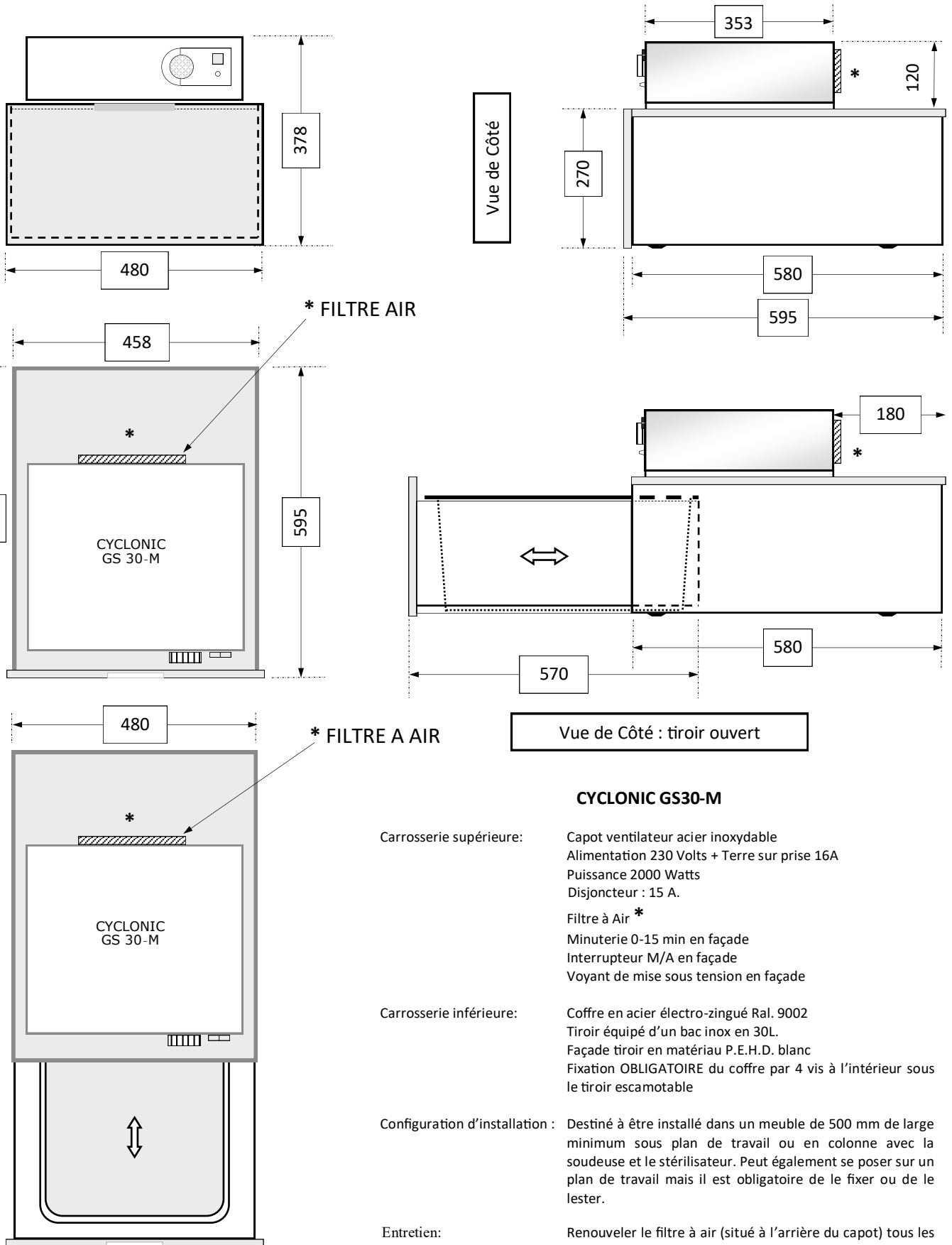

### CYCLONIC GS30-M

- Carrosserie supérieure:** Capot ventilateur acier inoxydable  
 Alimentation 230 Volts + Terre sur prise 16A  
 Puissance 2000 Watts  
 Disjoncteur : 15 A.  
 Filtre à Air \*  
 Minuterie 0-15 min en façade  
 Interrupteur M/A en façade  
 Voyant de mise sous tension en façade
- Carrosserie inférieure:** Coffre en acier électro-zingué Ral. 9002  
 Tiroir équipé d'un bac inox en 30L.  
 Façade tiroir en matériau P.E.H.D. blanc  
 Fixation OBLIGATOIRE du coffre par 4 vis à l'intérieur sous le tiroir escamotable
- Configuration d'installation :** Destiné à être installé dans un meuble de 500 mm de large minimum sous plan de travail ou en colonne avec la soudeuse et le stérilisateur. Peut également se poser sur un plan de travail mais il est obligatoire de le fixer ou de le lester.
- Entretien:** Renouveler le filtre à air (situé à l'arrière du capot) tous les 3 mois maximum et, plus fréquemment si utilisation intensive de l'appareil.



# SÉCHEUR CYCLONIC GS 30-i

MODELES à INCORPORER (sous plan de travail)  
Capot dissocié de la cuve

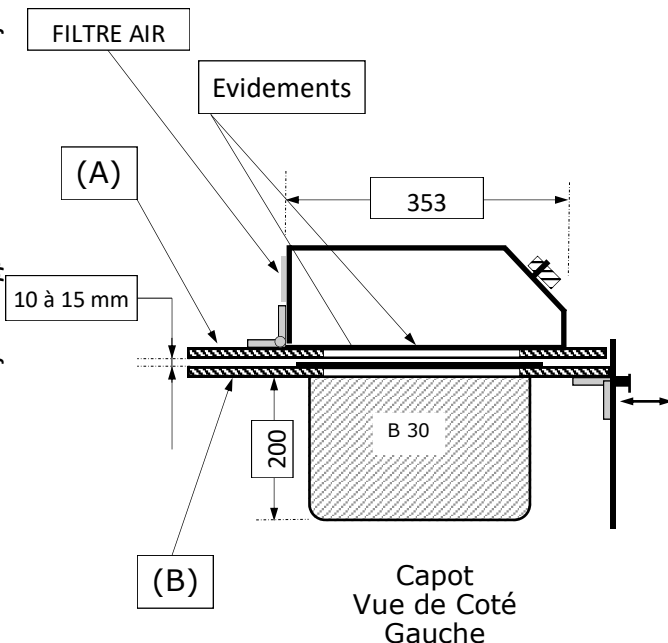
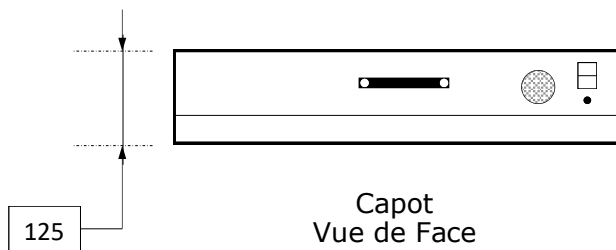
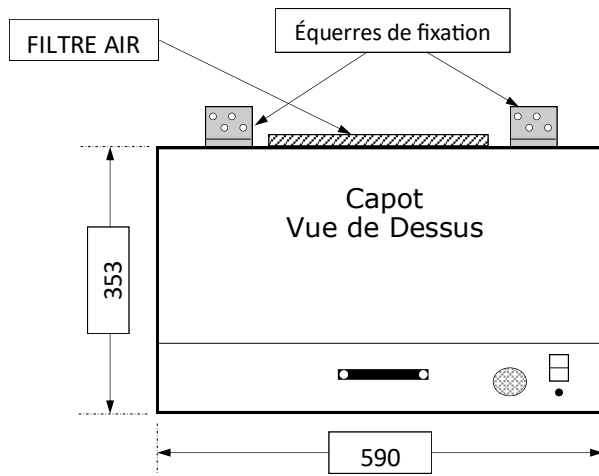

## FICHE D'INSTALLATION

Découpe de l'évidement support capot (A)  
L: **510**mm x P: **305**mm

Découpe de l'évidement de la tirette support cuve (B)  
L: **510**mm x P: **305**mm

## ALIMENTATION ÉLECTRIQUE:

230 Volts + Terre sur prise 16 A.  
Disjoncteur : 15 A. (à l'arrière du capot)

Installer une prise électrique femelle murale dans l'espace occupé par le sécheur.

## FIXATION DU SECHEUR :

La fixation du sécheur est effectuée à l'aide des équerres situées à l'arrière du capot. Il est conseillé de monter l'ensemble sur une tirette coulissante (A) afin d'accéder facilement au filtre disposé à l'arrière du capot.

La fixation de la cuve inox est à prévoir sur une tirette coulissante (B) qui sera habillée d'une façade comme pour un tiroir.

La largeur des deux tirettes sera fonction du meuble dans lequel sera installé le sécheur.

## PRÉCAUTION à l'INSTALLATION:

Le sécheur doit impérativement être installé dans une zone bien ventilée.

Laisser un espace au dessus du capot de 40 mm minimum.

Il est **impératif** de **ne pas couvrir** le capot par la façade du tiroir afin d'en assurer une aération maximum.

## ENTRETIEN:

Renouveler le filtre à air (situé à l'arrière du capot) tous les 3 mois maximum et, plus fréquemment si utilisation intensive de l'appareil.

## RECOMMANDATION:

Ne rien entreposer entre le capot et la partie basse de l'appareil lors de la fermeture du capot (risque de coupure ou d'écrasement).

# Raccordement du Tuyau de vidange vers l'évacuation (Eaux usées) - TRES IMPORTANT -

## 1. Ouvrir le flasque arrière de l'appareil

Ne s'applique pas pour les appareils des gammes :  
SNC SLIDE - DYNASEPT® AUTOMATIQUE - SNC9-T

## 2. Sortir la totalité du tuyau de vidange en sortie d'électrovanne de vidange

SONOCLEANER : Laisser la double boucle



## 3. Positionner le Tuyau de vidange dans l'évacuation (Eaux usées)

► Le tuyau d'évacuation doit être positionné en PENTE DESCENDANTE sans remontée ni boucle de la sortie de l'appareil vers le PVC des eaux usées.

Uniquement pour la gamme SNC Slide :

*Le tuyau de vidange peut remonter jusqu'à 50 cm par rapport à la sortie de vidange.*

► COUPER LE TUYAU (si nécessaire) afin de respecter la PENTE DESCENDANTE.

► Laisser une PRISE D'AIR entre le tuyau d'évacuation et le PVC des eaux usées (pas de joint ni de caoutchouc réalisant une étanchéité)



Raccordement CONFORME

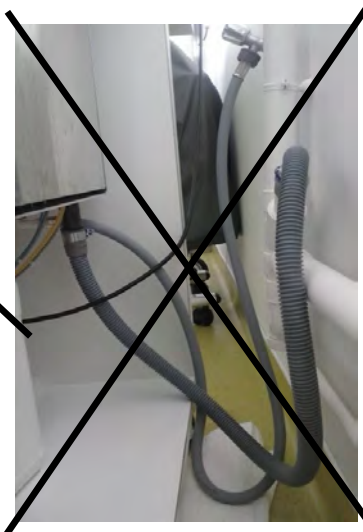

Raccordements NON CONFORMES

# SNC 9-T - INSTALLATION ET MISE EN SERVICE

Prévoir un espace supplémentaire de 10 cm à l'arrière de l'appareil entre le support en PEHD et le mur, pour permettre l'ouverture du capot.

**ALIMENTATION ÉLECTRIQUE:** 230 Volts + Terre sur prise 16 A, protégée par différentiel 30mA.

Installer une prise électrique accessible dans le meuble (voir plan).

Porte fusibles à l'arrière de la carrosserie

Modèles fusibles : instantanés - format 5x20 - 230V/8 A.

**ALIMENTATION EN EAU:** Eau froide du réseau d'eau potable (dureté de l'eau comprise entre 8 et 12°TH).

Installer un robinet standard type machine à laver (20x27) (voir plan).

**VIDANGE:** Tuyau type machine à laver Ø 40 avec siphon, fixé et coupé à 10 cm sous l'appareil (voir plan).

**IMPORTANT:** le tuyau souple de vidange sortant de l'appareil ne doit pas toucher l'eau du siphon (le raccourcir si nécessaire) et doit rester libre à l'entrée du tube de vidange sans étanchéité.

**En aucun cas le tuyau de vidange ne doit remonter au-dessus du fond de la carrosserie de l'appareil (Page 26).**

**Volume d'eau consommée par bain en cycle automatique = 5 litres**

## INSTALLATION :

L'appareil doit être installé dans une zone bien ventilée et sur un plan de travail propre et sec (prévoir un bac de rétention sous l'appareil).

Ne jamais couvrir le capot pour éviter toute dégradation par manque de ventilation, obligatoire dans la cuve, surtout au moment du séchage.

Il est conseillé de placer l'appareil à proximité d'un évier équipé d'un mitigeur douchette afin de pouvoir nettoyer la cuve après chaque cycle.

## RACCORDEMENTS :

- Brancher le tuyau flexible d'arrivée en eau au robinet.
- Placer le tuyau de vidange comme indiqué précédemment.
- Placer les bidons des produits détergents sous l'appareil et plonger les cannes d'aspiration dans les bidons en respectant les codes couleurs appropriés à chaque produit : **Transparent** pour **DETERBAKT®** - **Bleu** pour **DPH21**
- Brancher la prise électrique.
- Ouvrir le robinet d'eau et vérifier l'étanchéité des raccordements.

## PREMIERE MISE EN SERVICE AVEC PANIER P9 SANS INSTRUMENT:

Vérifier, lors du premier remplissage en eau du cycle automatique, que le niveau de l'eau est compris entre le haut du panier P9 (partie inox immergée) et le dessous du bloc de distribution (bloc en plastique blanc).

Si ce n'est pas le cas, le temps de remplissage en eau préprogrammé doit être modifié (paramètre modifiable sur l'automate de l'appareil).

Toute modification doit impérativement être effectuée par un technicien agréé GAMASONIC.

## UTILISATION EN ROUTINE:

Mise sous tension par l'interrupteur I/O - le voyant vert s'allume et la ventilation fonctionne en air froid.

Cette ventilation permanente est normale, elle assure un air sec après le cycle de séchage dans le volume de la cuve.

La vérification de la hauteur d'eau présente dans la cuve doit être effectuée à chaque utilisation.

**Fonctionnement en cycle automatique :** (bouton poussoir « CYCLE AUTOMATIQUE »)

- ▶ Vidange
- ▶ Rinçage en eau claire sous ultrasons
- ▶ Nettoyage sous ultrasons avec le produit DETERBAKT® (T=15 min)
- ▶ Rinçage en eau claire sous ultrasons
- ▶ Rinçage en eau claire sous ultrasons avec le produit DPH21
- ▶ Séchage par air chaud = 21 min

(Durée totale du cycle automatique ≈ 55 min)

**NB:** Le voyant "FIN DE CYCLE" allumé, signale la disponibilité de l'appareil.

## EN FIN DE MISE EN SERVICE, LAISSER L'APPAREIL EN ÉTAT DE PROPRETÉ

(cuve rincée et essuyée - capot propre)

## ENTRETIEN :

Renouveler le filtre à air (situé à l'arrière du capot) tous les 3 mois maximum et, plus fréquemment si utilisation intensive de l'appareil (Réf : MF12).

## ENVIRONNEMENT:

- Utilisation exclusive de l'appareil à l'intérieur.
- Conserver l'appareil dans un endroit propre et sec.
- Plage de la température d'utilisation : +2°C / +50°C
- Plage de la pression atmosphérique : 50kPa / 106kPa
- Altitude d'utilisation maximale = 2000 m
- Plage d'humidité : 30% / 90%
- Tension du réseau d'alimentation : 230V +/- 10V

# SNC 9-T

## MODELE DE TABLE

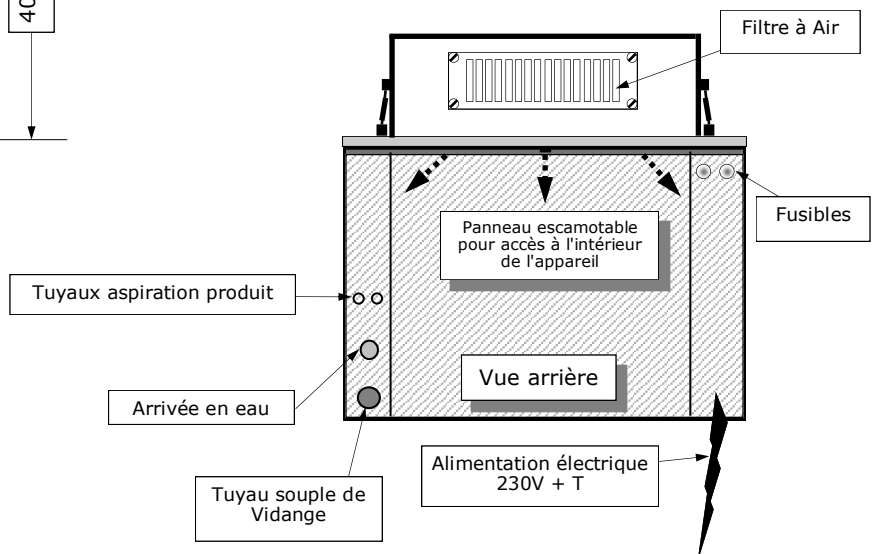
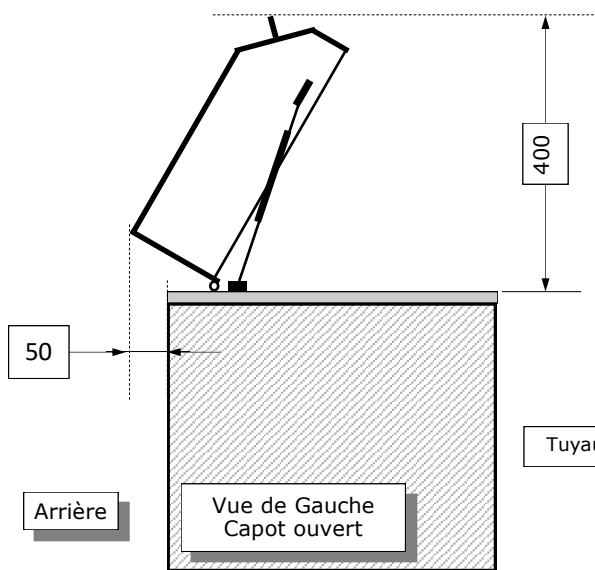
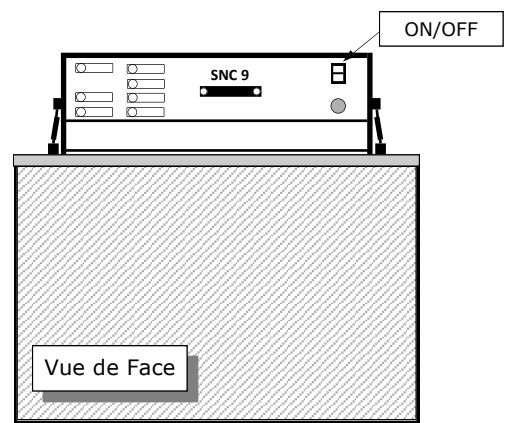
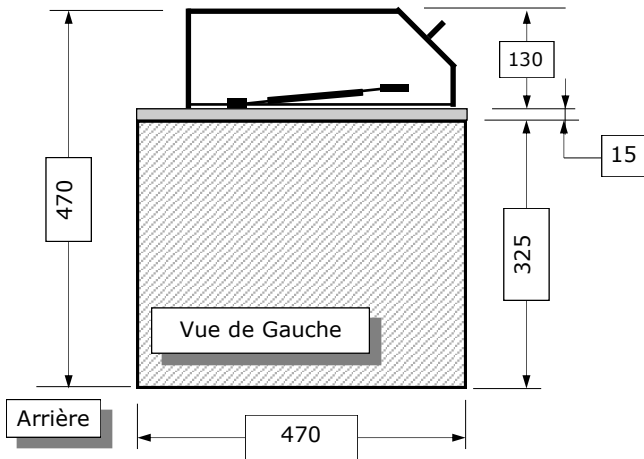
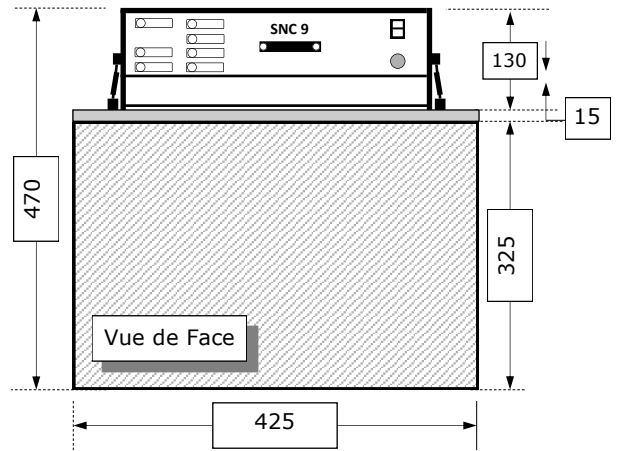

**L'ensemble des raccordements s'effectue sur la partie arrière de la carrosserie de l'appareil.**

# PRECONISATIONS D'UTILISATION : SNC9 - T

## LAVEUR AUTOMATIQUE par ultrasons

### RECOMMANDATIONS :

Ce laveur automatique par ultrasons est réservé à un usage strictement professionnel (professionnel de santé uniquement). L'installation d'un SNC doit être réalisée par un distributeur agréé GAMASONIC (par la société réalisant la facturation). La mise en service et les tests doivent être réalisés par un distributeur agréé GAMASONIC et conformément au Procès-Verbal d'installation et la fiche « Installation et mise en service » de l'appareil.

**Les performances du dispositif sont atteintes exclusivement avec l'utilisation des produits détergents DETERBAKT® et DPH21 validés par GAMASONIC.**

Le meuble recevant l'appareil doit être équipé d'un bac de rétention pour prévenir et protéger le meuble en cas de fuite d'eau.

Les instruments à nettoyer ne doivent pas dépasser du panier ; les instruments doivent être immergés complètement.

Une vérification de la hauteur d'eau présente dans la cuve doit être effectuée à chaque utilisation.

Une cuve à ultrasons ne doit jamais fonctionner sans eau.

 En cas de coupure électrique, il est nécessaire de relancer un cycle automatique.

Ne pas utiliser l'appareil en cas de coupures électriques répétées.

Ne pas utiliser l'appareil si la qualité de l'eau est non potable (= eau du réseau potable uniquement - dureté de l'eau comprise entre 8 et 12°TH).

La garantie fabricant (24 mois) de l'appareil SNC n'est effective que dans le cadre du respect de l'installation précédemment décrite et de l'utilisation exclusive de DETERBAKT® et DPH21 validés pour ce laveur.

Ne jamais recouvrir le capot de l'appareil.

Ne rien entreposer entre le capot et la partie basse de l'appareil lors de la fermeture du capot (risque de coupure ou d'écrasement).

**IMPORTANT: Ne jamais interrompre un cycle en cours, surtout au moment du séchage.**

LEVAGE ET MANUTENTION : L'appareil doit être manipulé par 2 personnes pour effectuer son installation ou son démontage.

(Le levage s'effectue par le dessous de la carrosserie)

### INSTRUCTIONS DE NETTOYAGE ET D'ENTRETIEN :

La cuve en inox doit être propre avant chaque utilisation.

Après chaque utilisation, il est recommandé d'effectuer le nettoyage de la cuve de l'appareil (et des pièces périphériques) avec le produit utilisé lors de la phase de nettoyage par l'appareil de manière à éviter tout risque de contamination chimique et tout risque d'incompatibilité avec l'utilisation d'autres produits.

Dans le cas de salissures d'une des cannes d'aspiration, procéder au remplacement de cette dernière.

Le filtre à air situé derrière le capot doit être renouvelé tous les 3 mois maximum et, plus fréquemment si utilisation intensive de l'appareil (Réf: MF12).

Vérifier une fois par mois le fonctionnement des pompes doseuses et l'exactitude du dosage des produits avec un bécher gradué.

### 1 - CYCLE AUTOMATIQUE :

- Mettre l'appareil sous tension par l'interrupteur I/O situé à l'arrière du capot. [voyants: vert allumé – orange "FIN DE CYCLE" allumé]. La ventilation fonctionne en permanence (air froid).
- Disposer dans la cuve de l'appareil le panier en inox P9 rempli avec l'instrumentation préalablement prédésinfectée.
- Lancer le cycle en appuyant sur le bouton "CYCLE AUTOMATIQUE".
  - ▶ Le descriptif exact du cycle est à retrouver sur la fiche « Installation et mise en service »
  - ▶ En fin de cycle (55min environ), le voyant orange "FIN DE CYCLE" s'allume.
  - ▶ L'appareil est disponible pour une autre utilisation.
  - ▶ **La phase d'asepsie ne se substitue pas à la phase de stérilisation.**
- Mettre l'appareil hors tension par l'interrupteur I/O, après usage.
- Ouvrir le capot et récupérer le(s) panier(s) en inox afin que l'instrumentation puisse passer à l'étape de stérilisation.

#### Remarque :

En mode automatique, la pompe de vidange fonctionne par intermittence pendant le séchage pour évacuer les résidus de condensat.

Il est normal de constater en fin de séchage, un reste d'eau en fond de cuve.

### VOYANTS :

- Les voyants oranges contrôlent les diverses fonctions pendant le cycle. Leur temps d'allumage correspond au temps de la fonction en cours. Les voyants "NIVEAU DETERBAKT®" ou "NIVEAU DPH21" allumés signalent le manque de produit dans les bidons. Dès l'allumage d'un de ces voyants, il faut procéder au renouvellement du bidon correspondant au voyant allumé.

▶ Tuyau TRANSPARENT = DETERBAKT®

▶ Tuyau BLEU = DPH21

Même sans produit, l'appareil SNC effectue son cycle complet, mais le nettoyage des instruments devient caduque.

N.B. : Malgré les voyants, il est prudent de vérifier régulièrement la présence du produit dans les bidons.

# SNC 17-ED - INSTALLATION ET MISE EN SERVICE

## FICHE d'INSTALLATION

**DÉCOUPE D'ENCASTREMENT:** L= 507mm x P= 407mm

Prévoir un espace supplémentaire de 10 cm à l'arrière de l'appareil entre le support en PEHD et le mur, pour permettre l'ouverture du capot.

**ALIMENTATION ÉLECTRIQUE:** 230 Volts + Terre sur prise 16 A, protégée par différentiel 30mA.

Installer une prise électrique accessible dans le meuble (voir plan).

Porte fusibles à l'arrière du capot.

Modèles fusibles : instantanés - format 5x20 - 230V/8A.

**ALIMENTATION EN EAU:** Eau froide du réseau d'eau potable (dureté de l'eau comprise entre 8 et 12°TH).

Installer un robinet standard type machine à laver (20x27) (voir plan).

**VIDANGE:** Tuyau type machine à laver Ø 40 avec siphon, fixé et coupé à 10 cm sous l'appareil (voir plan).

**IMPORTANT:** le tuyau souple de vidange sortant de l'appareil ne doit pas toucher l'eau du siphon (le raccourcir si nécessaire) et doit rester libre à l'entrée du tube de vidange sans étanchéité.

**En aucun cas le tuyau de vidange ne doit remonter au dessus du fond du châssis de l'appareil (Page 26).**

**Volume d'eau consommé par bain en cycle automatique = 9 litres**

### INSTALLATION :

Installer dans un meuble au sol de 60 cm de large au minimum.

Fixer sur plan de travail par joint en silicone étalé sous le pourtour inférieur du support en PEHD blanc.

L'appareil doit être installé dans une zone bien ventilée.

Ne jamais couvrir le capot pour éviter toute dégradation par manque de ventilation, obligatoire dans la cuve, surtout au moment du séchage.

Il est conseillé de placer l'appareil à proximité d'un évier équipé d'un mitigeur douchette afin de pouvoir nettoyer la cuve après chaque cycle.

### RACCORDEMENTS :

Brancher le tuyau flexible de raccordement d'eau au robinet.

Placer le tuyau de vidange comme indiqué précédemment.

Placer les bidons de détergents sous l'appareil et plonger les cannes d'aspiration dans les bidons en respectant les codes couleurs appropriés à chaque produit :

**Jaune** pour **PROCLEAN** - **Bleu** pour **DPH21** - **Transparent** pour **DETERBAKT®**

Brancher la prise électrique.

Ouvrir le robinet d'eau et vérifier l'étanchéité des raccordements.

**Régler l'ouverture du robinet d'eau afin d'éviter tout phénomène de mousse lors du remplissage avec les produits.**

### MISE EN SERVICE :

Mise sous tension par l'interrupteur I/O - le voyant vert s'allume et la ventilation fonctionne en air froid. Cette ventilation permanente est normale, elle assure un air sec après le cycle de séchage dans le volume de la cuve.

**Fonctionnement en cycle automatique :** (bouton poussoir « CYCLE AUTOMATIQUE »)

- ▶ Vidange
  - ▶ Rinçage en eau claire sous ultrasons
  - ▶ Nettoyage sous ultrasons avec le produit PROCLEAN (T=15 min)
  - ▶ Rinçage en eau claire sous ultrasons
  - ▶ Rinçage en eau claire sous ultrasons avec le produit DPH21
  - ▶ Séchage par air chaud = 21 min
- (Durée totale du cycle automatique ≈ 55 min)

**Fonctionnement en cycle manuel :** (boutons poussoirs)

- ▶ **"PREDESINFECTIION"**: commande le remplissage de la cuve en eau claire + produit DETERBAKT® dosé à sa concentration normale d'emploi.
- ▶ **"REPLISSAGE EAU"** : commande le remplissage en eau claire de la cuve
- ▶ **"ULTRASONS"** : commande 7 min d'ultrasons
- ▶ **"VIDANGE"** : commande la vidange du bain
- ▶ **"SÉCHAGE"** : commande 14 min de séchage en air chaud.

**NB:** Le voyant "FIN DE CYCLE" allumé signale la disponibilité de l'appareil.

**EN FIN DE MISE EN SERVICE, LAISSER L'APPAREIL EN ÉTAT DE PROPRETÉ**  
(cuve rincée et essuyée - capot propre)

### ENTRETIEN :

Renouveler le filtre à air (Réf. MF12) situé à l'arrière du capot tous les 3 mois maximum et, plus fréquemment si utilisation intensive de l'appareil.

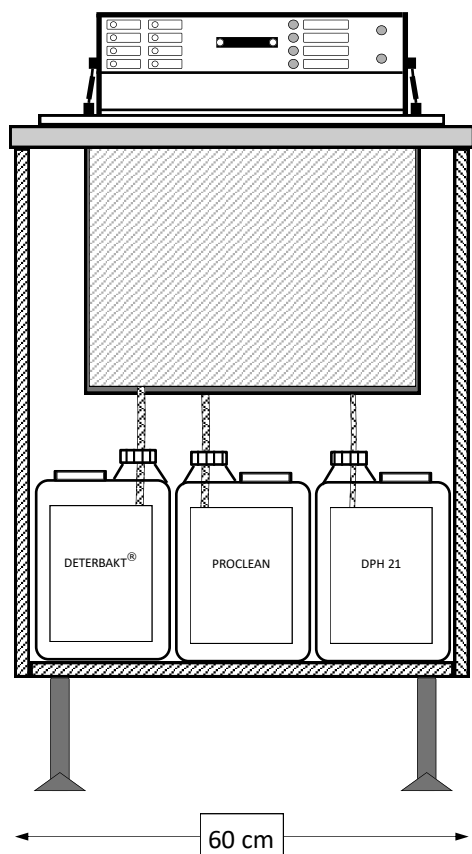
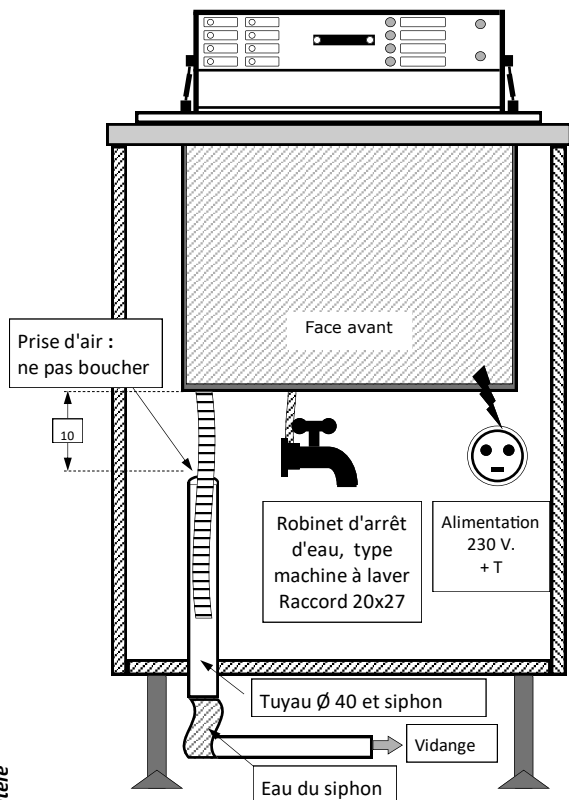

### Environnement:

- Utilisation exclusive de l'appareil à l'intérieur.
- Conserver l'appareil dans un endroit propre et sec.
- Plage de la température d'utilisation : +2°C / +50°C
- Plage de la pression atmosphérique : 50kPa / 106kPa
- Altitude d'utilisation maximale = 2000 m
- Plage d'humidité : 30% / 90%
- Tension du réseau d'alimentation : 230V +/- 10V

# SNC 17-ED

## MODELE à ENCASTRER (Dans plan de travail)

PLAQUE BLANCHE PEHD, SUPPORT CUVE ÉPAISSEUR = 15 MM

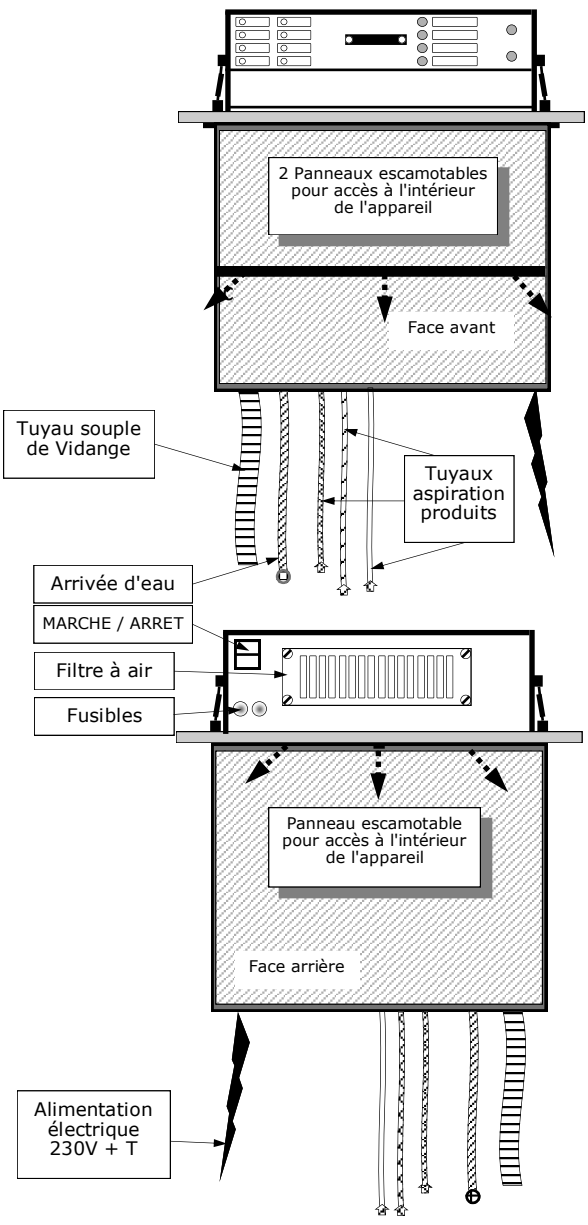
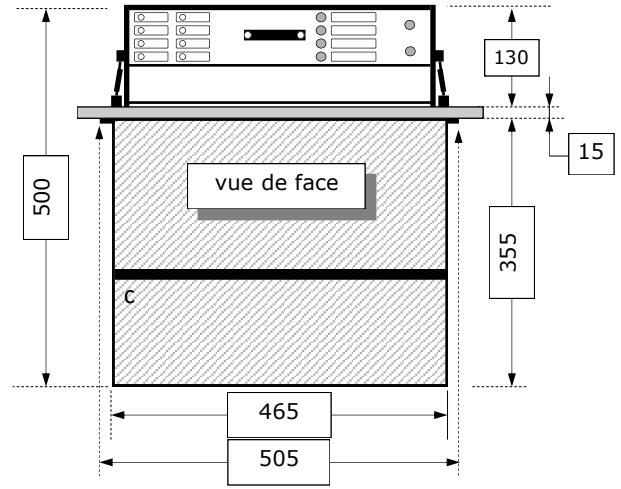
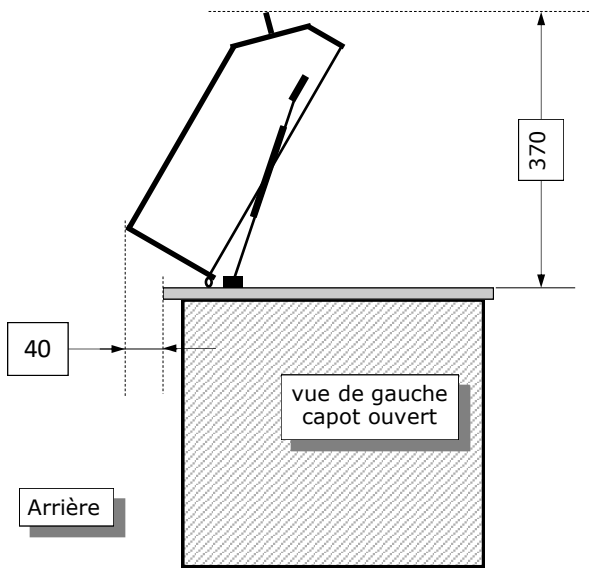
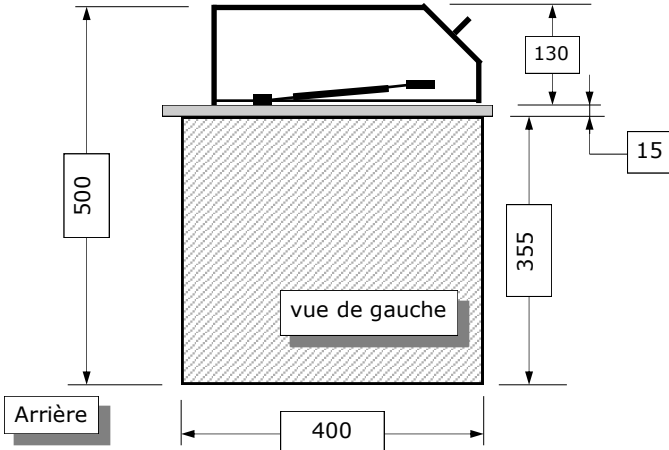
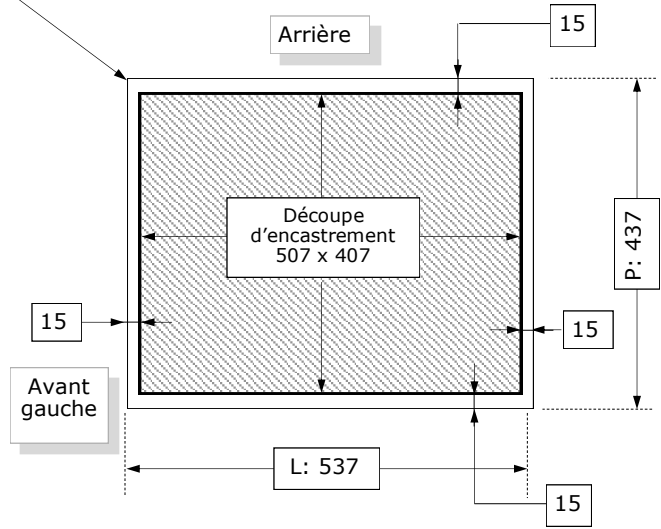

Document à caractère non contractuel. Nous nous réservons le droit de modifier nos appareils dans le souci de toujours mieux servir notre clientèle

# SNC 17-EDK7 - INSTALLATION ET MISE EN SERVICE

## FICHE d'INSTALLATION

### DÉCOUPE D'ENCASTREMENT :

L= 507mm x P= 407mm

Prévoir un espace supplémentaire de 10 cm à l'arrière de l'appareil entre le support en PEHD et le mur, pour permettre l'ouverture du capot.

**ALIMENTATION ÉLECTRIQUE:** 230 Volts + Terre sur prise 16 A, protégée par différentiel 30mA.

Installer une prise électrique accessible dans le meuble (voir plan).

Disjoncteur : 15 A. (à l'arrière du capot)

**ALIMENTATION EN EAU:** Eau froide du réseau d'eau potable (dureté de l'eau comprise entre 8 et 12°TH).

Installer un robinet standard type machine à laver (20x27) (voir plan).

**VIDANGE:** Tuyau type machine à laver Ø 40 avec siphon, fixé et coupé à 10 cm sous l'appareil (voir plan).

**IMPORTANT:** le tuyau souple de vidange sortant de l'appareil ne doit pas toucher l'eau du siphon (le raccourcir si nécessaire) et doit rester libre à l'entrée du tube de vidange sans étanchéité.

**En aucun cas le tuyau de vidange ne doit remonter au dessus du fond du châssis de l'appareil (Page 26).**

**Volume d'eau consommé par bain en cycle Panier = 9 litres**

**Volume d'eau consommé par bain en cycle Casette = 20 litres**

### INSTALLATION :

Installer dans un meuble au sol de 60 cm de large au minimum.

Fixer sur plan de travail par joint en silicone étalé sous le pourtour inférieur du support en PEHD blanc.

L'appareil doit être installé dans une zone bien ventilée.

Ne jamais couvrir le capot pour éviter toute dégradation par manque de ventilation, obligatoire dans la cuve, surtout au moment du séchage.

Il est conseillé de placer à proximité de l'appareil un mitigeur douche afin de pouvoir nettoyer la cuve après usage.

### RACCORDEMENTS :

Brancher le tuyau flexible de raccordement d'eau au robinet.

Placer le tuyau de vidange comme indiqué précédemment.

Placer les bidons des produits détergents sous l'appareil et plonger les cannes d'aspiration dans les bidons en respectant les codes couleurs appropriés à chaque produit :

**Jaune** pour **PROCLEAN - Bleu** pour **DPH21 - Transparent** pour **DETERBAKT®**

Brancher la prise électrique.

Ouvrir le robinet d'eau et vérifier l'étanchéité des raccordements.

**Régler l'ouverture du robinet d'eau afin d'éviter tout phénomène de mousse lors du remplissage avec les produits.**

### MISE EN SERVICE :

Mise sous tension par l'interrupteur I/O - le voyant vert s'allume et la ventilation fonctionne en air froid. Cette ventilation permanente est normale, elle assure un air sec après le cycle de séchage dans le volume de la cuve.

**Fonctionnement en cycle automatique :** (bouton poussoir "PANIER" ou "CASSETTE")

- ▶ Vidange
- ▶ Rinçage en eau claire sous ultrasons
- ▶ Nettoyage sous ultrasons avec le produit PROCLEAN (T=15 min)
- ▶ Rinçage en eau claire sous ultrasons
- ▶ Rinçage en eau claire sous ultrasons avec le produit DPH21
- ▶ Séchage par air chaud = 21 min (cycle "PANIER") / 32 min (cycle "CASSETTE")  
(Durée totale du cycle automatique "PANIER" ≈ 55 min)  
(Durée totale du cycle automatique "CASSETTE" ≈ 75 min)

**Fonctionnement en cycle manuel :** (boutons poussoirs)

- ▶ **"PREDESINFECTION PANIER / CASSETTE"**: commande le remplissage de la cuve en eau claire+ produit DETERBAKT® dosé à sa concentration normale d'emploi.
- ▶ **"REPLISSAGE EAU"** : commande le remplissage en eau claire de la cuve  
1<sup>ère</sup> impulsion = jusqu'au niveau "PANIER"  
2<sup>ème</sup> impulsion (une fois le niveau "PANIER" atteint) = jusqu'au niveau "CASSETTE"
- ▶ **"ULTRASONS"** : commande 7 min d'ultrasons
- ▶ **"VIDANGE"** : commande la vidange du bain
- ▶ **"SÉCHAGE"** : commande 14 min de séchage en air chaud.

**NB:** Le voyant "FIN DE CYCLE" allumé signale la disponibilité de l'appareil.

**EN FIN DE MISE EN SERVICE, LAISSER L'APPAREIL EN ÉTAT DE PROPRETÉ**  
(cuve rincée et essuyée - capot propre)

### ENTRETIEN :

Renouveler le filtre à air (Réf. MF30) situé à l'arrière du capot tous les 3 mois maximum et, plus fréquemment si utilisation intensive de l'appareil.

Document à caractère non contractuel. Nous nous réservons le droit de modifier nos appareils dans le souci de toujours mieux servir notre clientèle

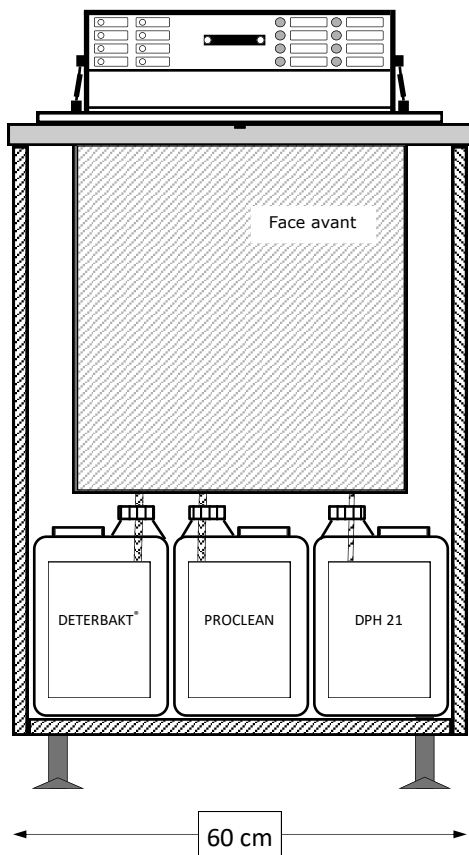
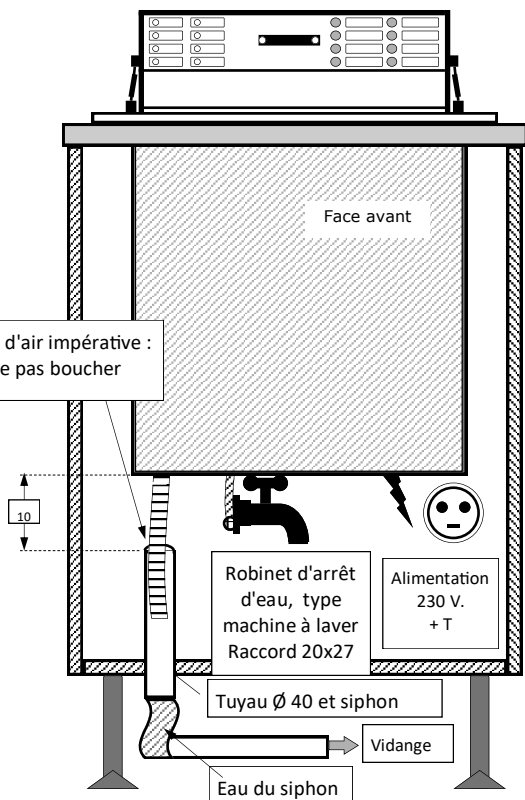

### Environnement:

- Utilisation exclusive de l'appareil à l'intérieur.
- Conserver l'appareil dans un endroit propre et sec.
- Plage de la température d'utilisation : +2°C / +50°C
- Plage de la pression atmosphérique : 50kPa / 106kPa
- Altitude d'utilisation maximale = 2000 m
- Plage d'humidité : 30% / 90%
- Tension du réseau d'alimentation : 230V +/- 10V



# SNC17-EDK7

MODELE à ENCASTRER POUR PANIERS et CASSETTES  
(Dans plan de travail)

PLAQUE BLANCHE PEHD, SUPPORT CUVE ÉPAISSEUR = 15 MM

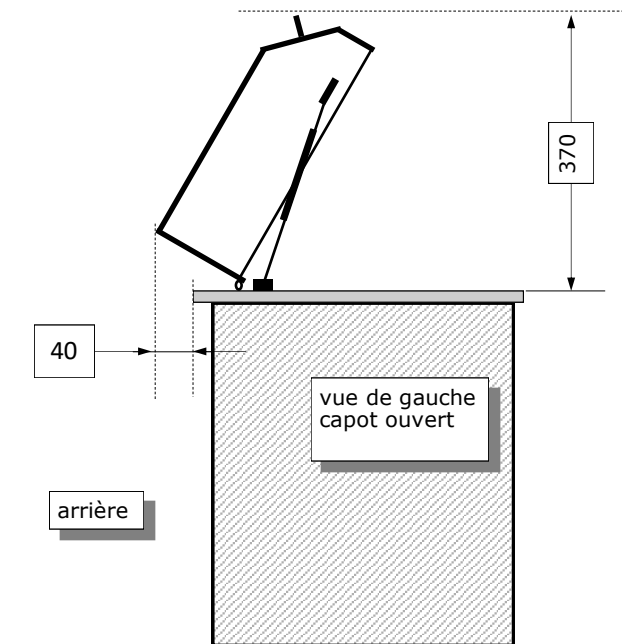
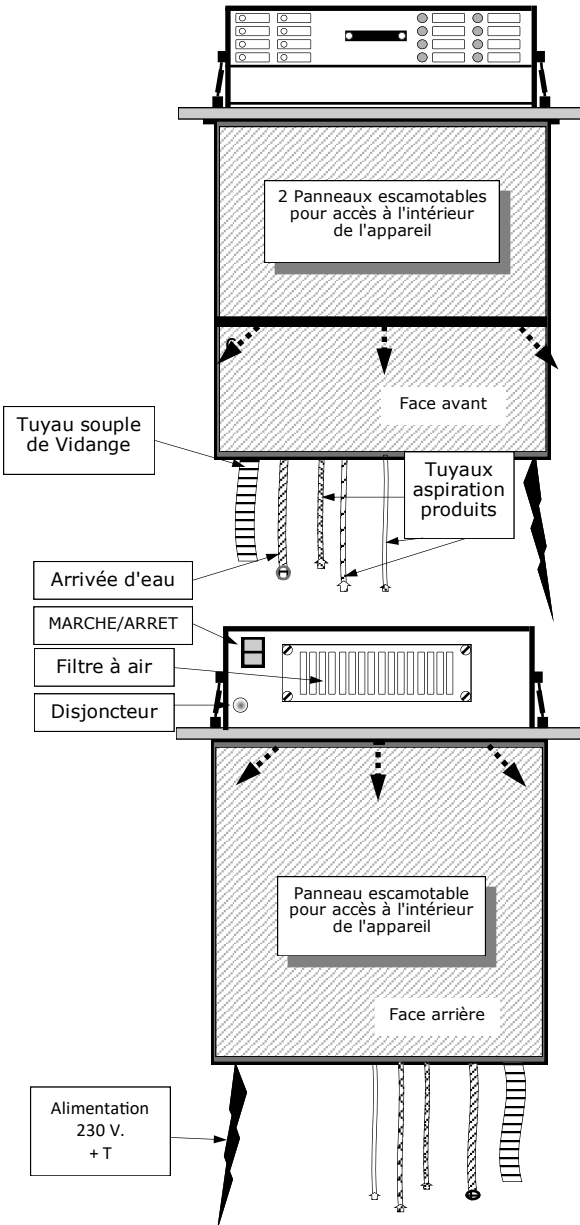
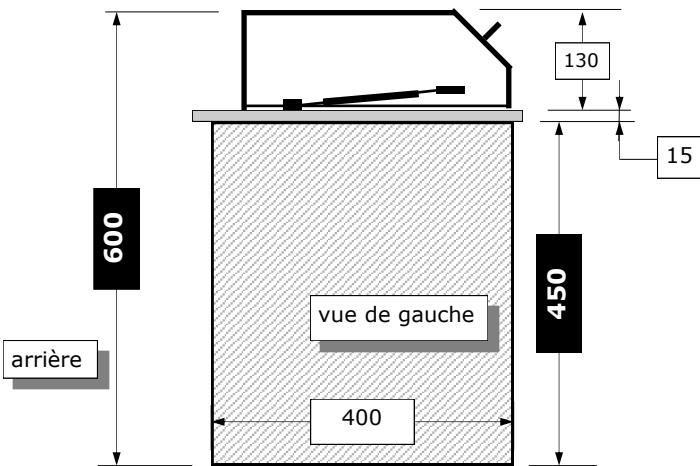
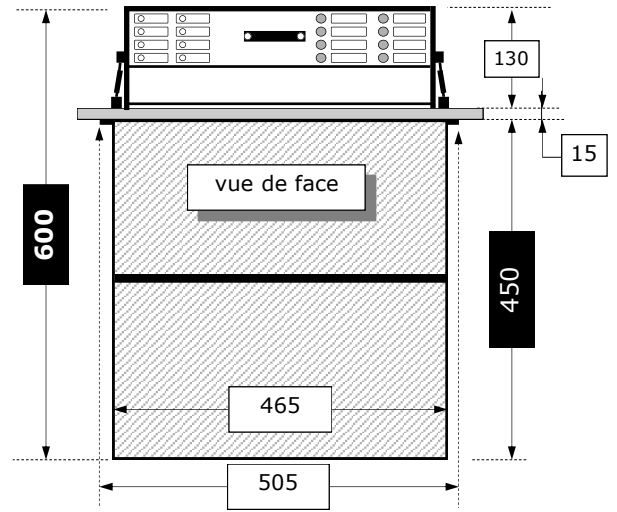
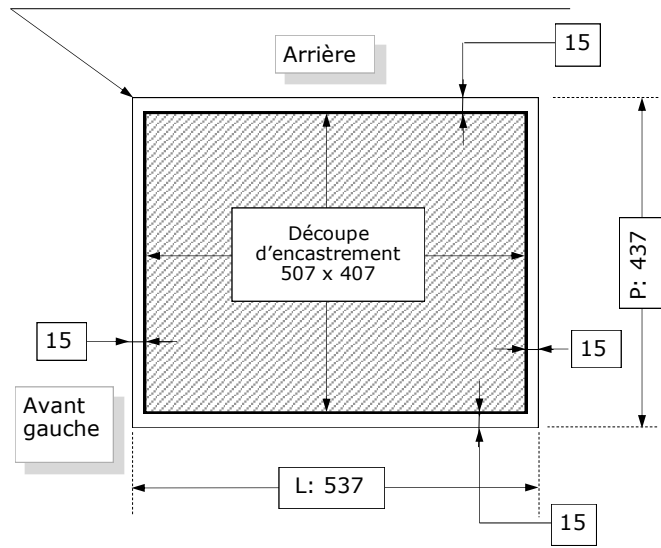

Document à caractère non contractuel. Nous nous réservons le droit de modifier nos appareils dans le souci de toujours mieux servir notre clientèle

# SNC 30-ED - INSTALLATION ET MISE EN SERVICE

## FICHE D'INSTALLATION

### DÉCOUPE D'ENCASTREMENT:

L= 690mm x P= 407mm

Prévoir un espace supplémentaire de 10 cm à l'arrière de l'appareil entre le support en PEHD et le mur, pour permettre l'ouverture du capot.

### ALIMENTATION ÉLECTRIQUE:

230 Volts + Terre sur prise 16 A, protégée par différentiel 30mA. Installer une prise électrique accessible dans le meuble (voir plan). Porte fusibles à l'arrière du capot.

Modèles fusibles : instantanés - format 5x20 - 230V/8A.

### ALIMENTATION EN EAU:

Eau froide du réseau d'eau potable (dureté de l'eau comprise entre 8 et 12°TH).

Installer un robinet standard type machine à laver (20x27) (voir plan).

### VIDANGE:

Tuyau type machine à laver Ø 40 avec siphon, fixé et coupé à 10 cm sous l'appareil (voir plan).

**IMPORTANT:** le tuyau souple de vidange sortant de l'appareil ne doit pas toucher l'eau du siphon (le raccourcir si nécessaire) et doit rester libre à l'entrée du tube de vidange, sans étanchéité.

**En aucun cas le tuyau de vidange ne doit remonter au dessus du niveau du fond du châssis de l'appareil (Page 26).**

Volume d'eau consommé par bain en cycle automatique = 14 litres

### INSTALLATION:

Installer dans un meuble au sol de 80 cm de large au minimum.

Fixer sur plan de travail par joint en silicone étalé sous le pourtour inférieur du support en PEHD blanc.

L'appareil doit être installé dans une zone bien ventilée.

Ne jamais couvrir le capot pour éviter toute dégradation par manque de ventilation, obligatoire dans la cuve, surtout au moment du séchage.

Il est conseillé de placer l'appareil à proximité d'un évier équipé d'un mitigeur douchette afin de pouvoir nettoyer la cuve après chaque cycle.

### RACCORDEMENTS :

Brancher le tuyau flexible de raccordement d'eau au robinet.

Placer le tuyau de vidange comme indiqué précédemment.

Placer les bidons des produits détergents sous l'appareil et plonger les cannes d'aspiration dans les bidons en respectant les codes couleurs appropriés à chaque produit :

**Jaune** pour **PROCLEAN** - **Bleu** pour **DPH21** -

**Transparent** pour **DETERBAKT®**.

Brancher la prise électrique.

Ouvrir le robinet d'eau et vérifier l'étanchéité des raccordements.

**Régler l'ouverture du robinet d'eau afin d'éviter tout phénomène de mousse lors du remplissage avec les produits.**

### MISE EN SERVICE:

Mise sous tension par l'interrupteur I/O - le voyant vert s'allume et la ventilation fonctionne en air froid. Cette ventilation permanente est normale, elle assure un air sec après le cycle de séchage dans le volume de la cuve.

**Fonctionnement en cycle automatique :** (bouton poussoir « CYCLE AUTOMATIQUE »)

- ▶ Vidange
- ▶ Rinçage en eau claire sous ultrasons
- ▶ Nettoyage sous ultrasons avec le produit PROCLEAN (T=15 min)
- ▶ Rinçage en eau claire sous ultrasons
- ▶ Rinçage en eau claire sous ultrasons avec le produit DPH21
- ▶ Séchage par air chaud = 21 min  
(Durée totale du cycle automatique ≈ 55 min)

**Fonctionnement en cycle manuel :** (boutons poussoirs)

- ▶ **"PREDESINFECTION"** : commande le remplissage de la cuve en eau claire + produit DETERBAKT® dosé à sa concentration normale d'emploi.
- ▶ **"REMPLISSAGE EAU"** : commande le remplissage en eau claire de la cuve
- ▶ **"ULTRASONS"** : commande 7 min d'ultrasons
- ▶ **"VIDANGE"** : commande la vidange du bain
- ▶ **"SÉCHAGE"** : commande 14 min de séchage en air chaud.

**NB:** Le voyant "FIN DE CYCLE" allumé signale la disponibilité de l'appareil.

**ENTRE CHAQUE UTILISATION, LAISSER L'APPAREIL EN ÉTAT DE PROPRIÉTÉ**  
(cuve rincée et essuyée - capot propre)

### ENTRETIEN :

Renouveler le filtre à air (Réf. MF30) situé à l'arrière du capot tous les 3 mois maximum et, plus fréquemment si utilisation intensive de l'appareil.

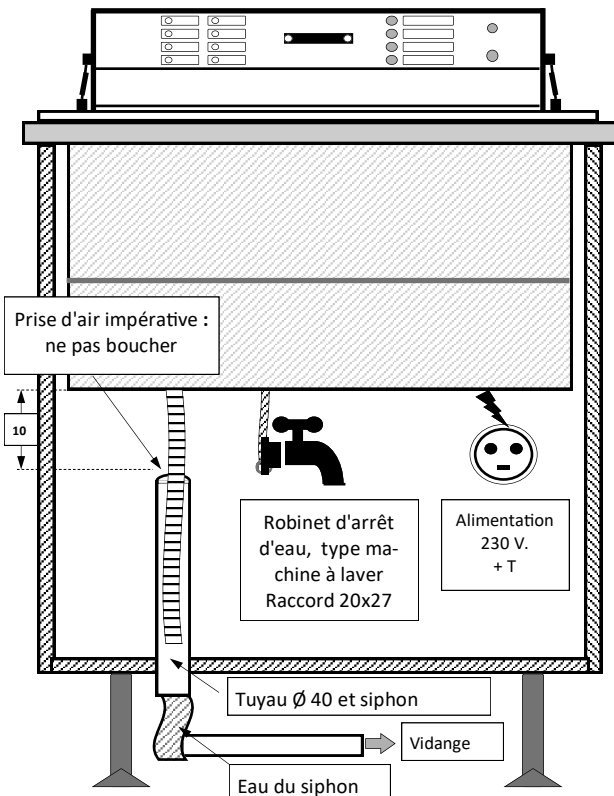

80 cm

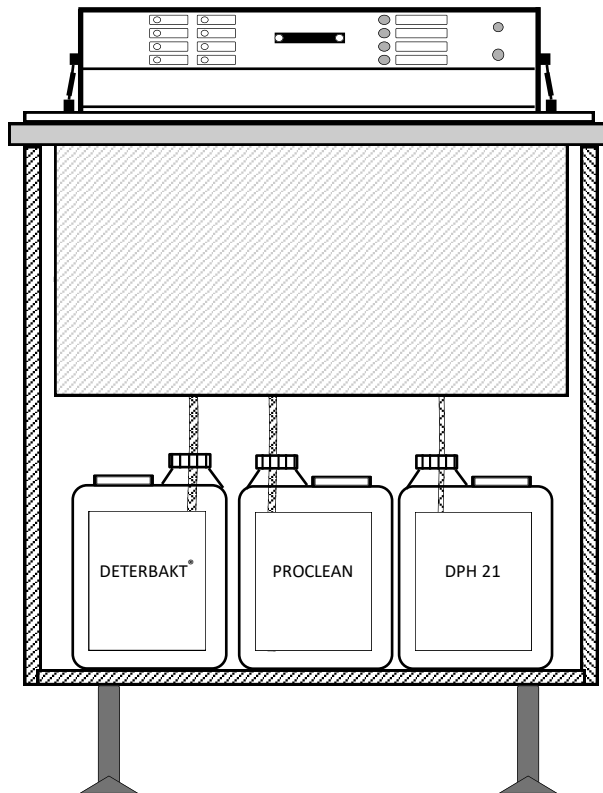

### Environnement:

- Utilisation exclusive de l'appareil à l'intérieur.
- Conserver l'appareil dans un endroit propre et sec.
- Plage de la température d'utilisation : +2°C / +50°C
- Plage de la pression atmosphérique : 50kPa / 106kPa
- Altitude d'utilisation maximale = 2000 m
- Plage d'humidité : 30% / 90%
- Tension du réseau d'alimentation : 230V +/- 10V

# SNC 30-ED

## MODELE à ENCASTRER (Dans plan de travail)

PLAQUE BLANCHE PEHD, SUPPORT CUVE ÉPAISSEUR = 15 MM

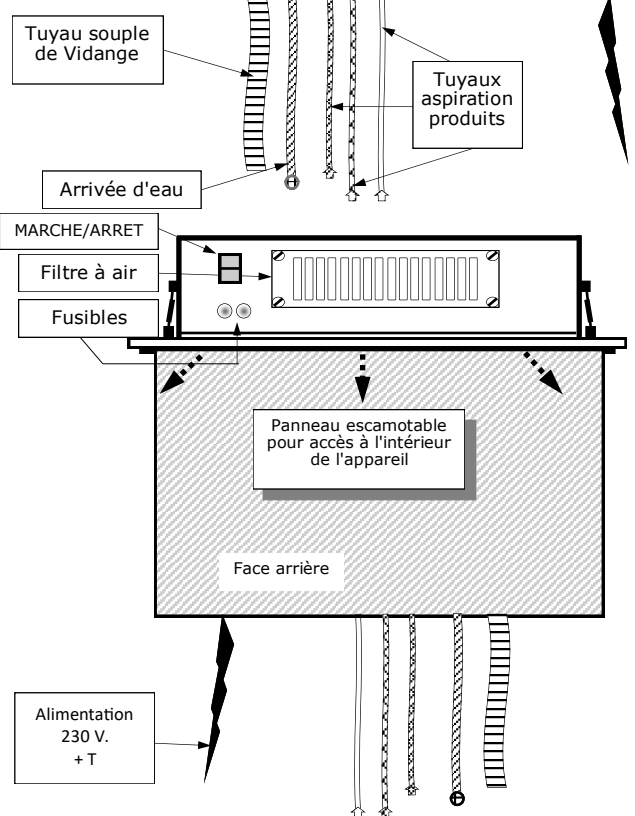
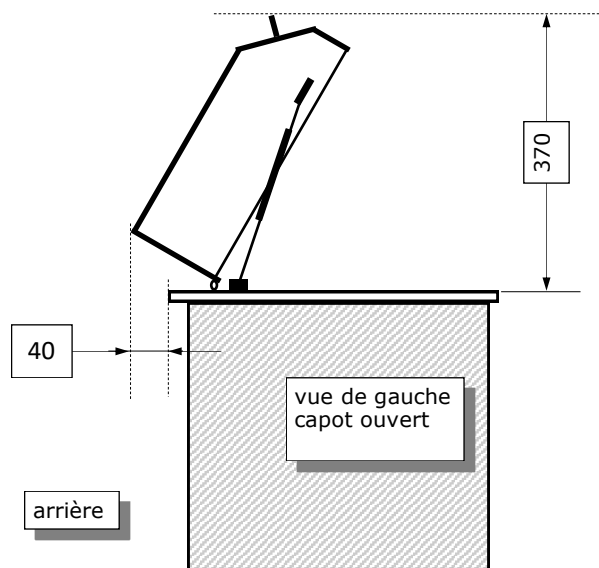
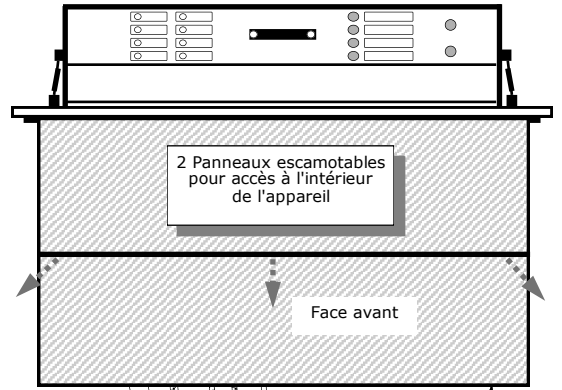
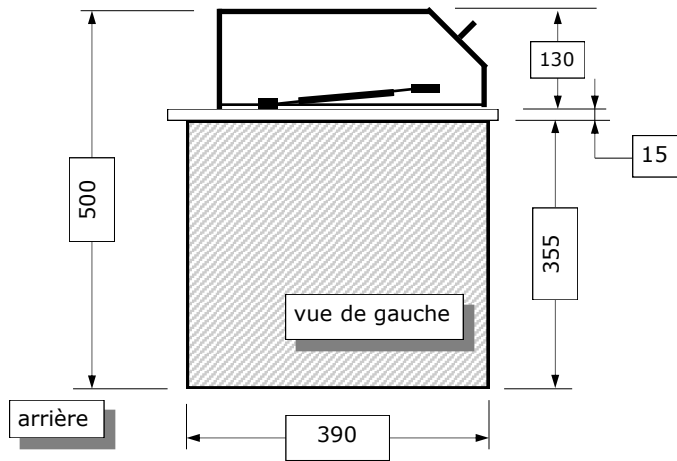
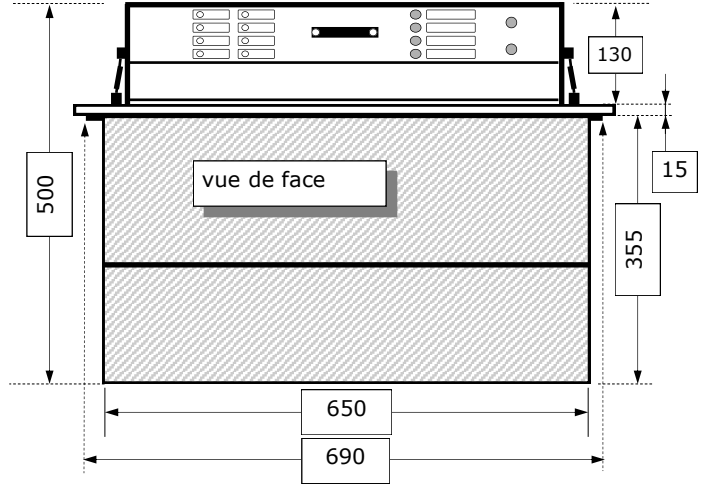
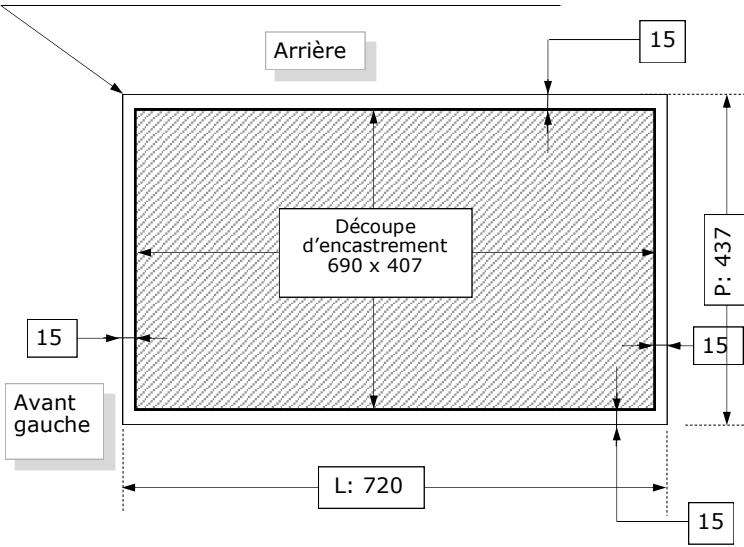

Document à caractère non contractuel. Nous nous réservons le droit de modifier nos appareils dans le souci de toujours mieux servir notre clientèle

# SNC 30-EDK7 - INSTALLATION ET MISE EN SERVICE

## FICHE d'INSTALLATION

### DÉCOUPE D'ENCASTREMENT:

L= 690mm x P= 407mm

Prévoir un espace supplémentaire de 10 cm à l'arrière de l'appareil entre le support en PEHD et le mur, pour permettre l'ouverture du capot.

### ALIMENTATION ÉLECTRIQUE :

230 Volts + Terre sur prise 16 A, protégée par différentiel 30mA. Installer une prise électrique accessible dans le meuble (voir plan). Disjoncteur : 15 A. (à l'arrière du capot)

### ALIMENTATION EN EAU :

Eau froide du réseau d'eau potable (dureté de l'eau comprise entre 8 et 12°TH). Installer un robinet standard type machine à laver (20x27) (voir plan).

### VIDANGE:

Tuyau type machine à laver Ø 40 avec siphon, fixé et coupé à 10 cm sous l'appareil (voir plan).

**IMPORTANT:** le tuyau souple de vidange sortant de l'appareil ne doit pas toucher l'eau du siphon (le raccourcir si nécessaire) et doit rester libre à l'entrée du tube de vidange, sans étanchéité.

**En aucun cas le tuyau de vidange ne doit remonter au dessus du niveau du fond du châssis de l'appareil (Page 26).**

**Volume d'eau consommé par bain en cycle Panier = 14 litres**  
**Volume d'eau consommé par bain en cycle Casette = 32 litres**

### INSTALLATION :

Installer dans un meuble au sol de 80 cm de large au minimum.

Fixer sur plan de travail par joint en silicone étalé sous le pourtour inférieur du support en PEHD blanc.

L'appareil doit être installé dans une zone bien ventilée.

Ne jamais couvrir le capot pour éviter toute dégradation par manque de ventilation, obligatoire dans la cuve, surtout au moment du séchage.

Il est conseillé de placer l'appareil à proximité d'un évier équipé d'un mitigeur douchette afin de pouvoir nettoyer la cuve après chaque cycle.

### RACCORDEMENTS :

Brancher le tuyau flexible de raccordement d'eau au robinet.

Placer le tuyau de vidange comme indiqué précédemment.

Placer les bidons des produits détergents sous l'appareil et plonger les cannes d'aspiration dans les bidons en respectant les codes couleurs appropriés à chaque produit :

**Jaune pour PROCLEAN - Bleu pour DPH21 -**

**Transparent pour DETERBAKT®.**

Brancher la prise électrique.

Ouvrir le robinet d'eau et vérifier l'étanchéité des raccordements.

**Régler l'ouverture du robinet d'eau afin d'éviter tout phénomène de mousse lors du remplissage avec les produits.**

### MISE EN SERVICE :

Mise sous tension par l'interrupteur I/O - le voyant vert s'allume et la ventilation fonctionne en air froid. Cette ventilation permanente est normale, elle assure un air sec après le cycle de séchage dans le volume de la cuve.

**Fonctionnement en cycle automatique :** (bouton poussoir "PANIER" ou "CASSETTE")

- ▶ Vidange
- ▶ Rinçage en eau claire sous ultrasons
- ▶ Nettoyage sous ultrasons avec le produit PROCLEAN (T=15 min)
- ▶ Rinçage en eau claire sous ultrasons
- ▶ Rinçage en eau claire sous ultrasons avec le produit DPH21
- ▶ Séchage par air chaud = 21 min (cycle "PANIER") / 32 min (cycle "CASSETTE")

(Durée totale du cycle automatique "PANIER" ≈ 55 min)

(Durée totale du cycle automatique "CASSETTE" ≈ 75 min)

**Fonctionnement en cycle manuel :** (boutons poussoirs)

- ▶ **"PREDESINFECTION PANIER/CASSETTE"** : commande le remplissage de la cuve en eau claire+ produit DETERBAKT® dosé à sa concentration normale d'emploi.
- ▶ **"REPLISSAGE EAU"** : commande le remplissage en eau claire de la cuve  
1<sup>ère</sup> impulsion = jusqu'au niveau "PANIER"  
2<sup>ème</sup> impulsion (une fois le niveau "PANIER" atteint) = jusqu'au niveau "CASSETTE"
- ▶ **"ULTRASONS"** : commande 7 min d'ultrasons
- ▶ **"VIDANGE"** : commande la vidange du bain
- ▶ **"SÉCHAGE"** : commande 14 min de séchage en air chaud.

**NB:** Le voyant "FIN DE CYCLE" allumé signale la disponibilité de l'appareil.

**ENTRE CHAQUE UTILISATION, LAISSER L'APPAREIL EN ÉTAT DE PROPRETÉ** (cuve rincée et essuyée - capot propre)

### ENTRETIEN :

Renouveler le filtre à air (Réf. MF30) situé à l'arrière du capot tous les 3 mois maximum et, plus fréquemment si utilisation intensive de l'appareil.

Document à caractère non contractuel. Nous nous réservons le droit de modifier nos appareils dans le souci de toujours mieux servir notre clientèle

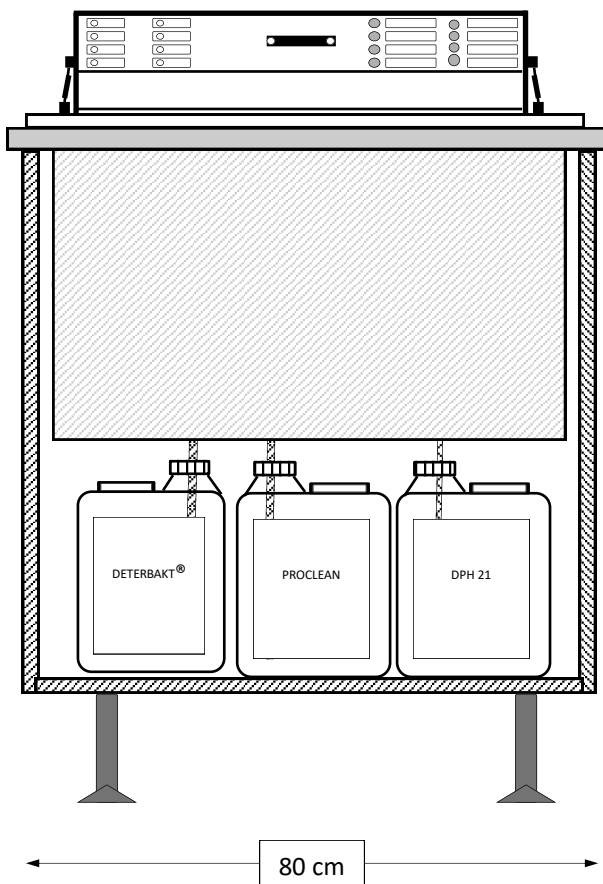
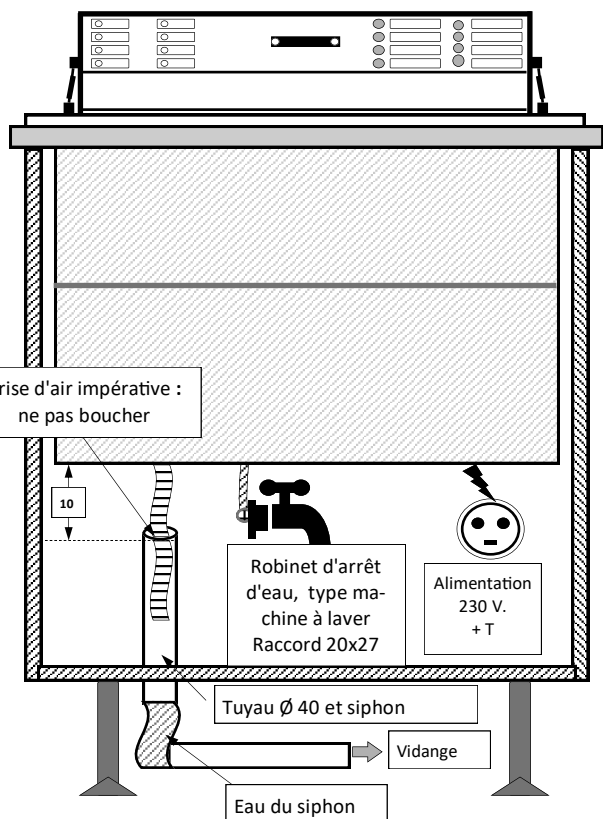

### Environnement:

- Utilisation exclusive de l'appareil à l'intérieur.
- Conserver l'appareil dans un endroit propre et sec.
- Plage de la température d'utilisation : +2°C / +50°C
- Plage de la pression atmosphérique : 50kPa / 106kPa
- Altitude d'utilisation maximale = 2000 m
- Plage d'humidité : 30% / 90%
- Tension du réseau d'alimentation : 230V +/- 10V

# SNC 30-EDK7

## MODELE à ENCASTRER POUR CASSETTES

PLAQUE BLANCHE PEHD, SUPPORT CUVE ÉPAISSEUR = 15 MM

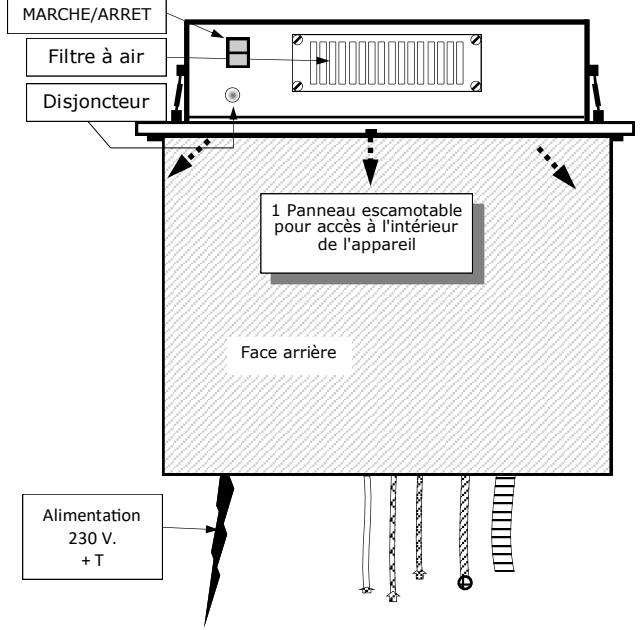
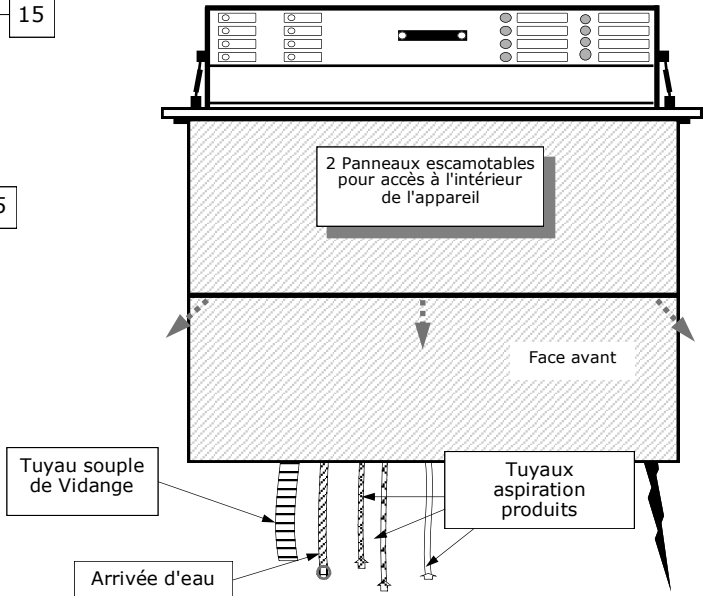
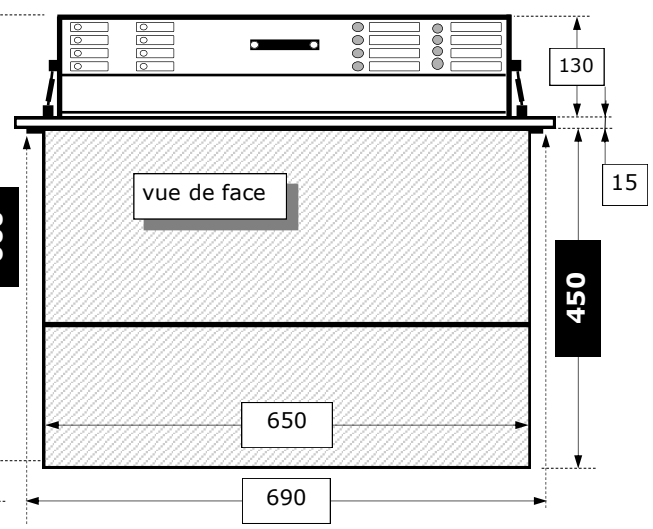
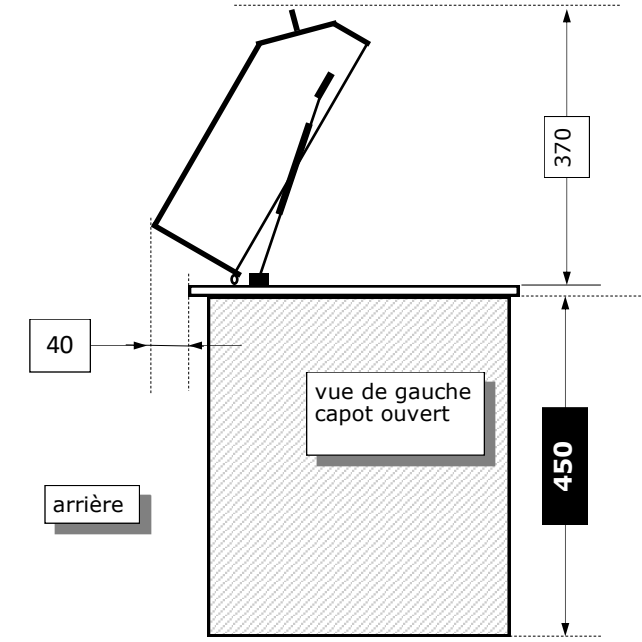
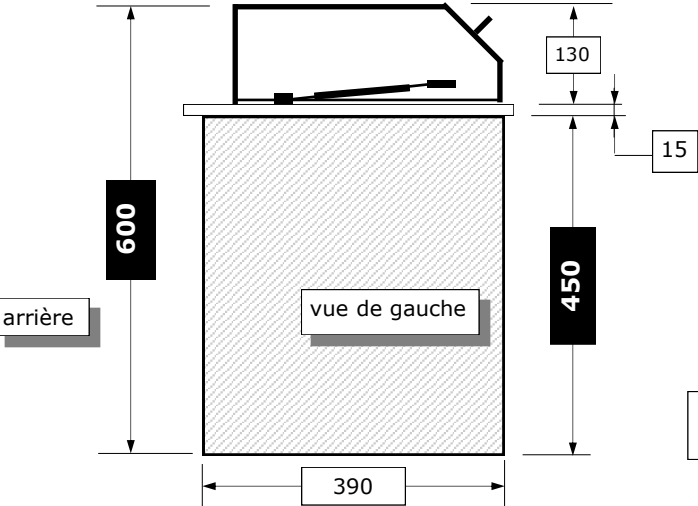
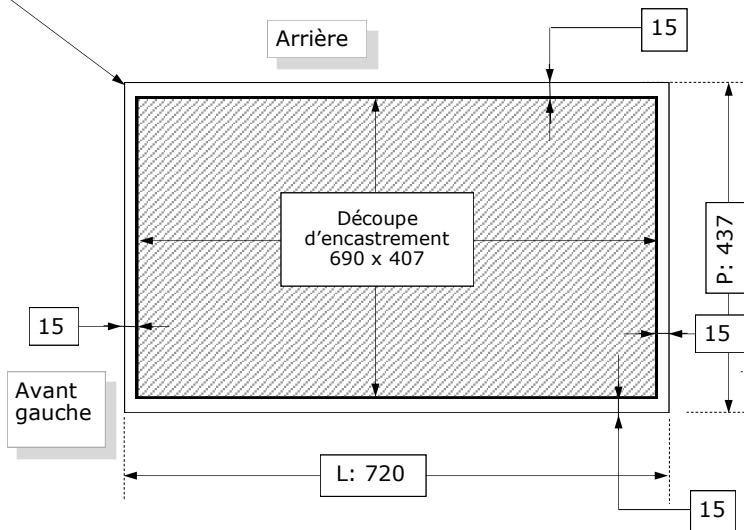

Document à caractère non contractuel. Nous nous réservons le droit de modifier nos appareils dans le souci de toujours mieux servir notre clientèle

# SNC17-MD / SNC17-MDK7

## MODELE MEUBLE (ACIER E.Z. Blanc Chir RAL 9010)

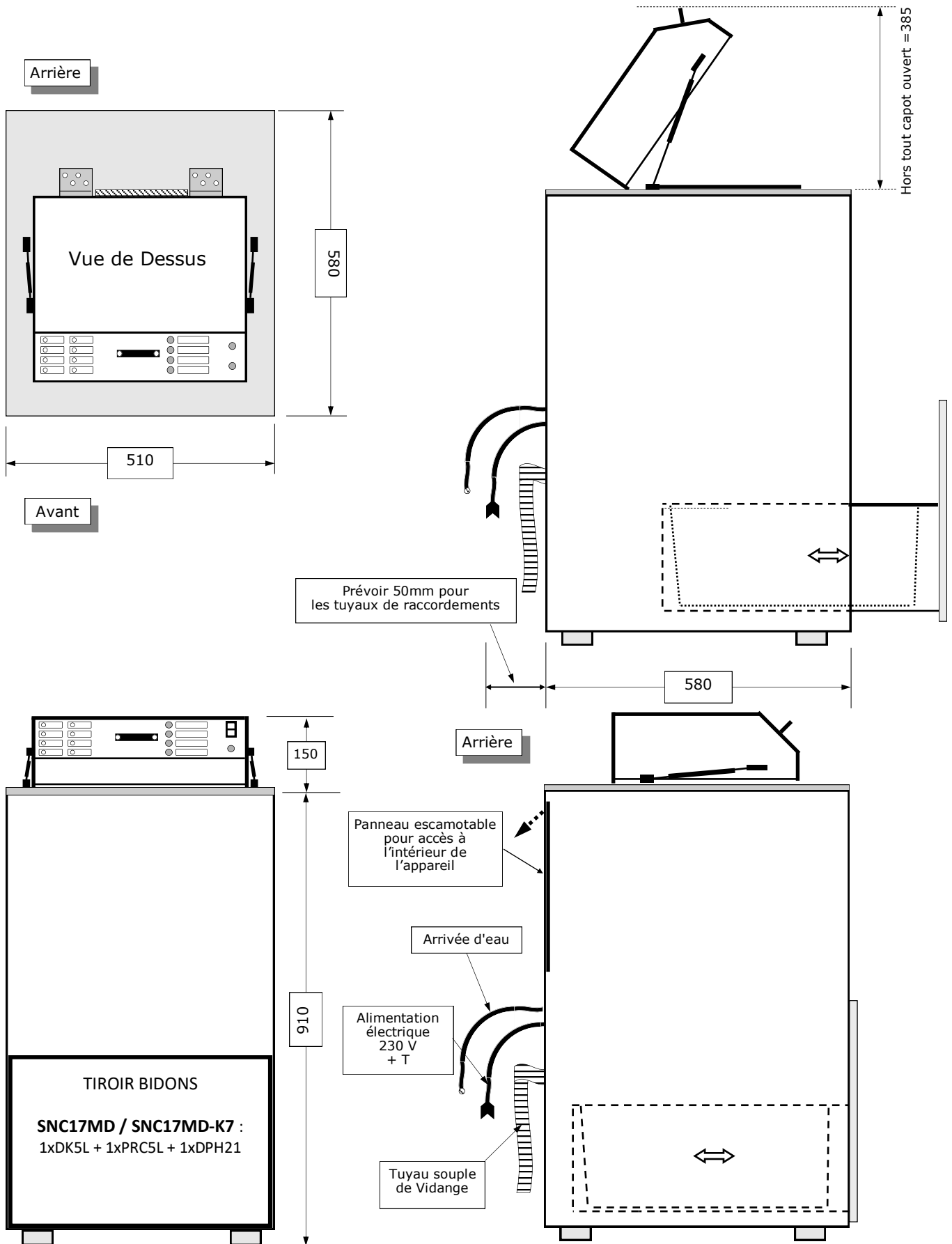

Document à caractère non contractuel. Nous nous réservons le droit de modifier nos appareils dans le souci de toujours mieux servir notre clientèle

# PRECONISATIONS D'UTILISATION : SNC17-ED / SNC17-MD / SNC30-ED

LAVEUR - DESINFECTEUR (ISO 15883-1-5) pour l'instrumentation médico-chirurgicale

## RECOMMANDATIONS :

Ce laveur-désinfecteur est un dispositif médical réservé à un usage strictement professionnel (professionnel de santé uniquement).

L'installation d'un SNC doit être réalisée par un distributeur agréé GAMASONIC (par la société réalisant la facturation).

La mise en service et les tests doivent être réalisés par un distributeur agréé GAMASONIC et conformément au Procès-Verbal d'installation et la fiche « Installation et mise en service » de l'appareil.

**Les performances du dispositif sont atteintes exclusivement avec l'utilisation des produits détergents DETERBAKT®, PROCLEAN et DPH21 validés par GAMASONIC.**

Le meuble recevant l'appareil doit être équipé d'un bac de rétention (*sauf version M*), pour prévenir et protéger le meuble en cas de fuite d'eau.

Les instruments à nettoyer ne doivent pas dépasser du panier ; les instruments doivent être immergés complètement.

Une cuve à ultrasons ne doit jamais fonctionner sans eau.

En cas de coupure électrique lors du déroulement d'un cycle, le voyant orange «fin de cycle» clignote à la remise sous tension du matériel pour avertir l'utilisateur que le cycle n'a pas été effectué dans son intégralité. De ce fait, il est nécessaire de relancer le cycle préalablement lancé.

 Ne pas utiliser l'appareil en cas de coupures électriques répétées.

Si un défaut apparaît lors du déroulement d'un cycle (voyant rouge « défaut » allumé), éteindre l'appareil et relancer le cycle préalablement lancé.

Ne pas utiliser l'appareil si la qualité de l'eau est non potable (= eau du réseau potable uniquement—dureté de l'eau comprise entre 8 et 12°TH).

La garantie fabricant (24 mois) de l'appareil SNC n'est effective que dans le cadre du respect de l'installation précédemment décrite et de l'utilisation exclusive de DETERBAKT®, PROCLEAN et DPH21 validés pour ce laveur-désinfecteur.

Ne jamais recouvrir le capot de l'appareil.

Ne rien entreposer entre le capot et la partie basse de l'appareil lors de la fermeture du capot (risque de coupure ou d'écrasement).

**IMPORTANT: Ne jamais interrompre un cycle en cours, surtout au moment du séchage.**

LEVAGE ET MANUTENTION : L'appareil doit être manipulé par 2 personnes pour effectuer son installation ou son démontage.

(Le levage s'effectue par le support en PEHD ou par le châssis de l'appareil)

## INSTRUCTIONS DE NETTOYAGE ET D'ENTRETIEN :

La cuve en inox doit être propre avant chaque utilisation.

Après chaque utilisation, il est recommandé d'effectuer le nettoyage de la cuve de l'appareil (et des pièces périphériques) avec le produit utilisé lors de la phase de nettoyage-désinfection par l'appareil de manière à éviter tout risque de contamination chimique et tout risque d'incompatibilité avec l'utilisation d'autres produits.

Dans le cas de salissures d'une des cannes d'aspiration, procéder au remplacement de cette dernière.

Le filtre à air situé derrière le capot doit être renouvelé tous les 3 mois maximum et, plus fréquemment si utilisation intensive de l'appareil (Réf: MF12 pour SNC17 ; Réf: MF30 pour SNC30).

Vérifier une fois par mois le fonctionnement des pompes doseuses et l'exactitude du dosage des produits avec un bécher gradué.

### 1 - CYCLE PRÉDESINFECTION :

■ Mettre l'appareil sous tension par l'interrupteur I/O situé à l'arrière du capot. [voyants: vert allumé- orange "FIN DE CYCLE" allumé].

La ventilation fonctionne en permanence (air froid).

■ Disposer dans la cuve de l'appareil, le(s) panier(s) en inox P3 ou P12 et appuyer sur "PRÉDESINFECTION" :

▶ La cuve se remplit d'eau avec le produit DETERBAKT® dosé à sa concentration normale d'emploi

▶ En fin de soins, immerger aussitôt l'instrumentation souillée dans le(s) panier(s)

▶ Le temps de prédésinfection débute une fois le dernier instrument immergé (se référer à la fiche technique du produit pour la durée de prédésinfection à respecter)

■ Il est possible de soumettre ce bain aux ultrasons par une impulsion sur le bouton "ULTRASONS" (7min temporisées). A l'arrêt des ultrasons, le bain reste dans la cuve.

■ Lancer ensuite le cycle de nettoyage automatique en appuyant sur le bouton "CYCLE AUTOMATIQUE".

[voyants: vert allumé - orange "FIN DE CYCLE" s'éteint]

### 2 - CYCLE AUTOMATIQUE :

■ Mettre l'appareil sous tension par l'interrupteur I/O situé à l'arrière du capot. [voyants: vert allumé- orange "FIN DE CYCLE" allumé].

La ventilation fonctionne en permanence (air froid).

■ Disposer dans la cuve de l'appareil le(s) panier(s) en inox P3 ou P12 rempli(s) avec l'instrumentation préalablement prédésinfectée.

■ Lancer le cycle en appuyant sur le bouton "CYCLE AUTOMATIQUE".

▶ Le descriptif exact du cycle est à retrouver sur la fiche « Installation et mise en service »

▶ En fin de cycle (55min environ), le voyant orange "FIN DE CYCLE" s'allume.

▶ L'appareil est disponible pour une autre utilisation.

▶ **La phase d'asepsie ne se substitue pas à la phase de stérilisation.**

■ Mettre l'appareil hors tension par l'interrupteur I/O, après usage.

■ Ouvrir le capot et récupérer le(s) panier(s) en inox afin que l'instrumentation puisse passer à l'étape de stérilisation.

### 3 - CYCLES MANUELS :

■ Bouton "PREDESINFECTION" : Commande le remplissage de la cuve en eau claire+ produit DETERBAKT® dosé à sa concentration normale d'emploi.

■ Bouton "REPLISSAGE EAU" : Commande le remplissage en eau claire de la cuve

■ Bouton "ULTRASONS" : Commande les ultrasons pendant 7 min. Le bain n'est pas vidangé.

■ Bouton "VIDANGE" : Commande la vidange du bain.

■ Bouton "SÉCHAGE" : Commande 14 min de séchage en air chaud.

### Remarque :

En mode automatique ou en mode manuel, la pompe de vidange fonctionne par intermittence pendant le séchage pour évacuer les résidus de condensat. Il est normal de constater en fin de séchage, un reste d'eau en fond de cuve.

### VOYANTS :

■ Les voyants oranges contrôlent les diverses fonctions pendant le cycle. Leur temps d'allumage correspond au temps de la fonction en cours.

Les voyants "NIVEAU PROCLEAN", "NIVEAU DPH21" ou "NIVEAU DETERBAKT®" allumés signalent le manque de produit dans les bidons.

Dès l'allumage d'un de ces voyants, il faut procéder au renouvellement du bidon correspondant au voyant allumé.

▶ Tuyau TRANSPARENT = DETERBAKT®

▶ Tuyau JAUNE = PROCLEAN

▶ Tuyau BLEU = DPH21

Même sans produit, l'appareil SNC effectue son cycle complet, mais le nettoyage des instruments devient caduque.

N.B. : Malgré les voyants, il est prudent de vérifier régulièrement la présence du produit dans les bidons.

■ Voyant rouge "NIVEAU EAU" allumé = Problème de niveau d'eau dans la cuve. Mise en sécurité par arrêt de l'appareil.

▶ Faire contrôler l'appareil par un technicien agréé

■ Voyant rouge "DEFAUT ULTRASONS" allumé = Problème sur les ultrasons. Mise en sécurité par arrêt de l'appareil.

▶ Faire contrôler l'appareil par un technicien agréé

# PRECONISATIONS D'UTILISATION : SNC17-EDK7 / SNC17-MDK7 / SNC30-EDK7

LAVEUR - DESINFECTEUR (ISO 15883-1-5) pour l'instrumentation médico-chirurgicale

## RECOMMANDATIONS

Ce laveur-désinfecteur est un dispositif médical réservé à un usage strictement professionnel (professionnel de santé uniquement).

L'installation d'un SNC doit être réalisée par un distributeur agréé GAMASONIC (par la société réalisant la facturation).

La mise en service et les tests doivent être réalisés par un distributeur agréé GAMASONIC et conformément au Procès-Verbal d'installation et la fiche « Installation et mise en service » de l'appareil.

**Les performances du dispositif sont atteintes exclusivement avec l'utilisation des produits détergents DETERBAKT®, PROCLEAN et DPH21 validés par GAMASONIC.**

Le meuble recevant l'appareil doit être équipé d'un bac de rétention (*sauf version M*), pour prévenir et protéger le meuble en cas de fuite d'eau.

Les instruments à nettoyer ne doivent pas dépasser du panier ; les instruments doivent être immergés complètement.

Une cuve à ultrasons ne doit jamais fonctionner sans eau.

En cas de coupure électrique lors du déroulement d'un cycle, le voyant orange «fin de cycle» clignote à la remise sous tension du matériel pour avertir l'utilisateur que le cycle n'a pas été effectué dans son intégralité. De ce fait, il est nécessaire de relancer le cycle préalablement lancé.

Ne pas utiliser l'appareil en cas de coupures électriques répétées.

Si un défaut apparaît lors du déroulement d'un cycle (voyant rouge « défaut » allumé), éteindre l'appareil et relancer le cycle préalablement lancé.

Ne pas utiliser l'appareil si la qualité de l'eau est non potable (= eau du réseau potable uniquement—dureté de l'eau comprise entre 8 et 12°TH).

La garantie fabricant (24 mois) de l'appareil SNC n'est effective que dans le cadre du respect de l'installation précédemment décrite et de l'utilisation exclusive de DETERBAKT®, PROCLEAN et DPH21 validés pour ce laveur-désinfecteur.

Ne jamais recouvrir le capot de l'appareil.

Ne rien entreposer entre le capot et la partie basse de l'appareil lors de la fermeture du capot (risque de coupure ou d'écrasement).

**IMPORTANT: Ne jamais interrompre un cycle en cours, surtout au moment du séchage.**

LEVAGE ET MANUTENTION : L'appareil doit être manipulé par 2 personnes pour effectuer son installation ou son démontage.

(Le levage s'effectue par le support en PEHD ou par le châssis de l'appareil)

## INSTRUCTIONS DE NETTOYAGE ET D'ENTRETIEN :

La cuve en inox doit être propre avant chaque utilisation.

Après chaque utilisation, il est recommandé d'effectuer le nettoyage de la cuve de l'appareil (et des pièces périphériques) avec le produit utilisé lors de la phase de nettoyage-désinfection par l'appareil de manière à éviter tout risque de contamination chimique et tout risque d'incompatibilité avec l'utilisation d'autres produits.

Dans le cas de salissures d'une des cannes d'aspiration, procéder au remplacement de cette dernière.

Le filtre à air situé derrière le capot doit être renouvelé tous les 3 mois maximum et, plus fréquemment si utilisation intensive de l'appareil

(Réf: MF12 pour SNC17 ; Réf: MF30 pour SNC30).

Vérifier une fois par mois le fonctionnement des pompes doseuses et l'exactitude du dosage des produits avec un bécher gradué.

### 1 - CYCLE PRÉDESINFECTION :

■ Mettre l'appareil sous tension par l'interrupteur I/O situé à l'arrière du capot. [voyants: vert allumé- orange "FIN DE CYCLE" allumé]. La ventilation fonctionne en permanence (air froid).

■ Disposer dans la cuve de l'appareil: le(s) panier(s) en inox, **P3** ou **P12** et appuyer sur "PRÉDESINFECTION PANIER" ou le(s) panier(s) porte-cassette(s) **PC17** et appuyer sur "PRÉDESINFECTION CASSETTE".

▶ La cuve se remplit d'eau avec le produit DETERBAKT® dosé à sa concentration normale d'emploi

▶ En fin de soins, immerger aussitôt l'instrumentation souillée dans le(s) panier(s)

▶ Le temps de prédesinfection débute une fois le dernier instrument immergé (se référer à la fiche technique du produit pour la durée de prédesinfection à respecter)

■ Il est possible de soumettre ce bain aux ultrasons par une impulsion sur le bouton "ULTRASONS" (7min temporisées). A l'arrêt des ultrasons le bain reste dans la cuve.

■ Lancer ensuite le cycle de nettoyage automatique souhaité en appuyant sur le bouton "CYCLE AUTOMATIQUE PANIER" ou "CYCLE AUTOMATIQUE CASSETTE". [voyants: vert allumé - orange "FIN DE CYCLE" s'éteint]

### 2 - CYCLE AUTOMATIQUE :

■ Mettre l'appareil sous tension par l'interrupteur I/O situé à l'arrière du capot. [voyants: vert allumé- orange "FIN DE CYCLE" allumé]. La ventilation fonctionne en permanence (air froid).

■ Disposer dans la cuve de l'appareil le(s) panier(s) en inox, **P3** ou **P12** pour un cycle "PANIER" ou, porte-cassette(s) **PC17** pour un cycle "CASSETTE", rempli(s) avec l'instrumentation préalablement prédesinfectée.

■ Lancer le cycle en appuyant sur le bouton "CYCLE AUTOMATIQUE PANIER" ou "CYCLE AUTOMATIQUE CASSETTE".

▶ Le descriptif exact du cycle est à retrouver sur la fiche « Installation et mise en service »

▶ En fin de cycle (55min ou 75min environ), le voyant orange "FIN DE CYCLE" s'allume.

▶ L'appareil est disponible pour une autre utilisation.

▶ **La phase d'asepsie ne se substitue pas à la phase de stérilisation.**

■ Mettre l'appareil hors tension par l'interrupteur I/O, après usage.

■ Ouvrir le capot et récupérer le(s) panier(s) en inox afin que l'instrumentation puisse passer à l'étape de stérilisation.

### 3 - CYCLES MANUELS :

■ Bouton "PREDESINFECTION- PANIER/CASSETTE" : Commande le remplissage de la cuve en eau claire+ produit DETERBAKT® dosé à sa concentration normale d'emploi.

■ Bouton "REMPLISSAGE EAU" : Commande le remplissage en eau claire de la cuve :

▶ 1<sup>ère</sup> impulsion = jusqu'au niveau "PANIER"

▶ 2<sup>ème</sup> impulsion (*une fois le niveau "PANIER" atteint*) = jusqu'au niveau "CASSETTE"

■ Bouton "ULTRASONS" : Commande les ultrasons pendant 7 min. Le bain n'est pas vidangé.

■ Bouton "VIDANGE" : Commande la vidange du bain.

■ Bouton "SÉCHAGE" : Commande 14 min de séchage en air chaud.

**Remarque :** En mode automatique ou en mode manuel, la pompe de vidange fonctionne par intermittence pendant le séchage pour évacuer les résidus de condensat. Il est normal de constater en fin de séchage, un reste d'eau en fond de cuve.

### VOYANTS :

■ Les voyants oranges contrôlent les diverses fonctions pendant le cycle. Leur temps d'allumage correspond au temps de la fonction en cours. Les voyants "NIVEAU PROCLEAN", "NIVEAU DPH21" ou "NIVEAU DETERBAKT®" allumés signalent le manque de produit dans les bidons. Dès l'allumage d'un de ces voyants, il faut procéder au renouvellement du bidon correspondant au voyant allumé.

▶ Tuyau TRANSPARENT = DETERBAKT®

▶ Tuyau JAUNE = PROCLEAN

▶ Tuyau BLEU = DPH21

Même sans produit, l'appareil SNC effectue son cycle complet, mais le nettoyage des instruments devient caduque.

N.B. : Malgré les voyants, il est prudent de vérifier régulièrement la présence du produit dans les bidons.

■ Voyant rouge "NIVEAU EAU" allumé = Problème de niveau d'eau dans la cuve. Mise en sécurité par arrêt de l'appareil.

▶ Faire contrôler l'appareil par un technicien agréé

■ Voyant rouge "DEFAULT ULTRASONS" allumé = Problème sur les ultrasons. Mise en sécurité par arrêt de l'appareil.

▶ Faire contrôler l'appareil par un technicien agréé



# DYN6-E / DYN6-T / DYN6-M - INSTALLATION ET MISE EN SERVICE

## FICHE d'INSTALLATION

### DÉCOUPE D'ENCASTREMENT (Version Encastrable) :

L = 455mm x P= 355mm

Prévoir un espace supplémentaire de 10 cm à l'arrière de l'appareil entre le support et le mur, pour permettre l'ouverture du capot.

### ALIMENTATION ÉLECTRIQUE :

230 Volts + Terre sur prise 16 A, protégée par différentiel 30mA.  
Installer une prise électrique accessible dans le meuble (voir plan).  
Disjoncteur : 15 A. (à l'arrière du capot)

### ALIMENTATION EN EAU :

Eau froide du réseau d'eau potable (dureté de l'eau comprise entre 8 et 12°TH).  
Installer un robinet standard type machine à laver (20x27) (Voir plan).

### ALIMENTATION EN AIR COMPRIMÉ:

6 bars air filtré sur détendeur (air médical).

### VIDANGE:

Tuyau type machine à laver Ø 40 avec siphon, fixé et coupé 10 cm sous l'appareil (voir plan).

**IMPORTANT:** le tuyau souple de vidange sortant de l'appareil ne doit pas toucher l'eau du siphon (le raccourcir si nécessaire) et doit rester libre à l'entrée du tube de vidange sans étanchéité.

**En aucun cas le tuyau de vidange ne doit remonter au dessus du fond du châssis de l'appareil (Page 26).**

**Volume d'eau consommé par bain en mode automatique = 2,2 litres**

### INSTALLATION (Version Encastrable) :

Installer dans un meuble au sol de 50 cm de large au minimum.  
Fixer sur plan de travail par joint en silicone étalé sous le pourtour inférieur du support en PEHD blanc.

L'appareil doit être installé dans une zone bien ventilée.

**Ne jamais couvrir** le capot pour éviter toute dégradation par manque de ventilation, obligatoire dans la cuve, surtout au moment du séchage.

Il est conseillé de placer l'appareil à proximité d'un évier équipé d'un mitigeur douchette afin de pouvoir nettoyer la cuve après chaque cycle.

### RACCORDEMENTS :

Brancher le tuyau flexible de raccordement d'eau au robinet.

Brancher le tuyau d'air comprimé au robinet.

Placer le tuyau de vidange comme indiqué précédemment.

Placer les bidons des produits détergents sous l'appareil et plonger les cannes d'aspiration dans les bidons en respectant les codes couleurs appropriés à chaque produit :

**Noir pour DYNASEPT® DX25 - Bleu pour DPH21**

Brancher la prise électrique.

Ouvrir les robinets d'eau et d'air comprimé et vérifier l'étanchéité des raccordements.

**Régler l'ouverture du robinet d'eau afin d'éviter tout phénomène de mousse lors du remplissage avec les produits.**

### MISE EN SERVICE :

Mise sous tension par l'interrupteur I/O - le voyant vert s'allume et la ventilation fonctionne en air froid. Cette ventilation permanente est normale, elle assure un air sec après le cycle de séchage dans le volume de la cuve. Régler la pression d'air comprimé à 6 bars avec le détendeur situé à l'arrière du capot de l'appareil.

### Fonctionnement :

- ▶ Positionner les P.I.D. dans la cuve.
- ▶ Lancement du cycle « CYCLE AVEC ULTRASONS ».
- ▶ Rinçage en eau claire sous ultrasons avec irrigation intermittente.
- ▶ Remplissage en eau claire et dosage du produit DYNASEPT® DX25
- ▶ Fonctionnement intermittent des ultrasons et de l'irrigation (15 min)
- ▶ Rinçage en eau claire sous ultrasons avec irrigation intermittente.
- ▶ Rinçage en eau claire et dosage du produit DPH21 sous ultrasons avec irrigation intermittente.
- ▶ Séchage par air comprimé et par ventilation contrôlé et thermo-régulé (séchage interne + externe des P.I.D.)
- ▶ Retirer les P.I.D. de la cuve.

(Durée totale du cycle ≈ 35 min)

- ▶ Un cycle SANS ultrasons est également réalisable. Ce cycle reprend exactement le cycle décrit ci-dessus (sans les ultrasons).

**NB :** Le voyant "FIN DE CYCLE" allumé signale la disponibilité de l'appareil.  
NETTOYER à la fin de chaque cycle le FILTRE de circulation du bain.

**EN FIN DE MISE EN SERVICE, LAISSER L'APPAREIL EN ÉTAT DE PROPRIÉTÉ**  
(cuve rincée et essuyée - capot propre)

### ENTRETIEN :

Renouveler le filtre à air (Réf. MF12) situé à l'arrière du capot tous les 3 mois maximum et, plus fréquemment si utilisation intensive de l'appareil.

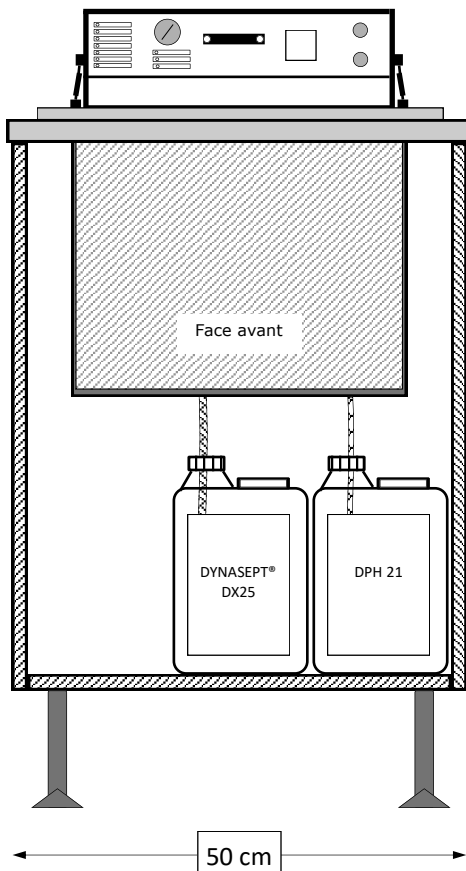
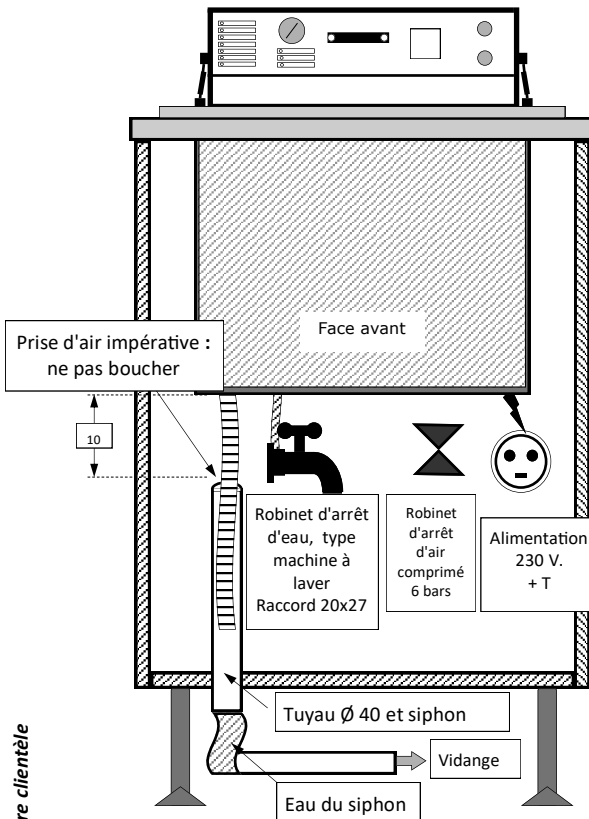

### Environnement:

- Utilisation exclusive de l'appareil à l'intérieur.
- Conserver l'appareil dans un endroit propre et sec.
- Plage de la température d'utilisation : +2°C / +50°C
- Plage de la pression atmosphérique : 50kPa / 106kPa
- Altitude d'utilisation maximale = 2000 m
- Plage d'humidité : 30% / 90%
- Tension du réseau d'alimentation : 230V +/- 10V

# DYN6-E

## MODELE à ENCASTRER (Dans plan de travail)

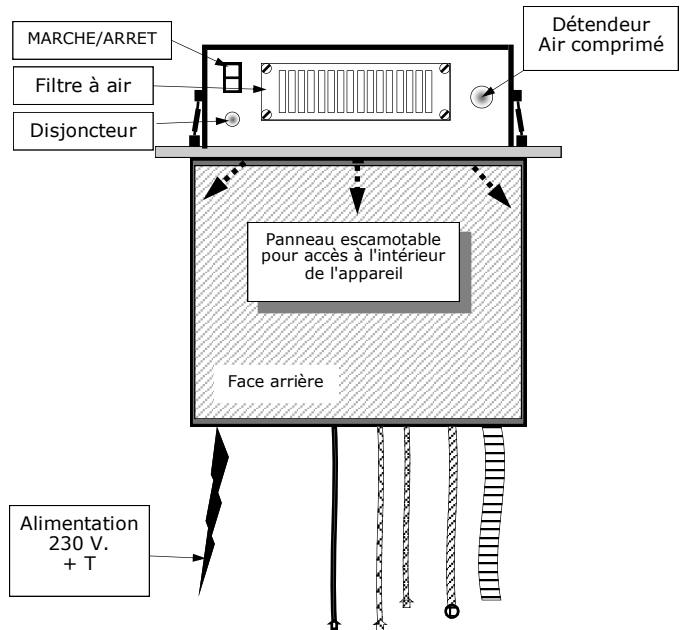
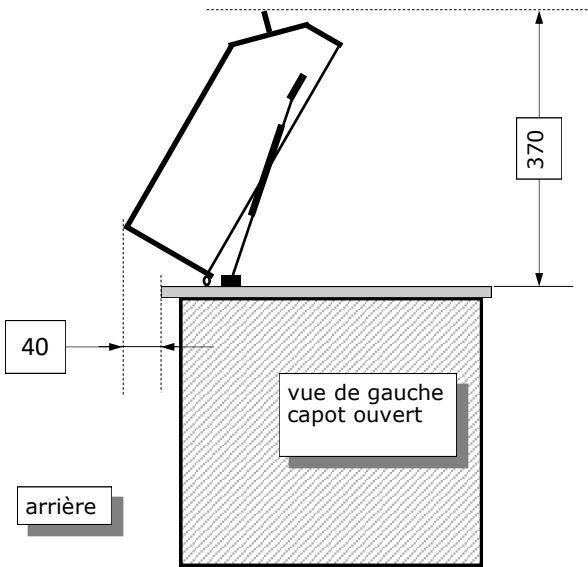
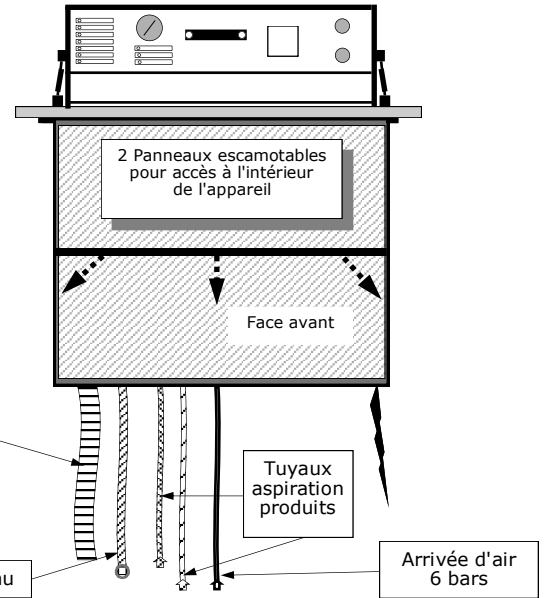
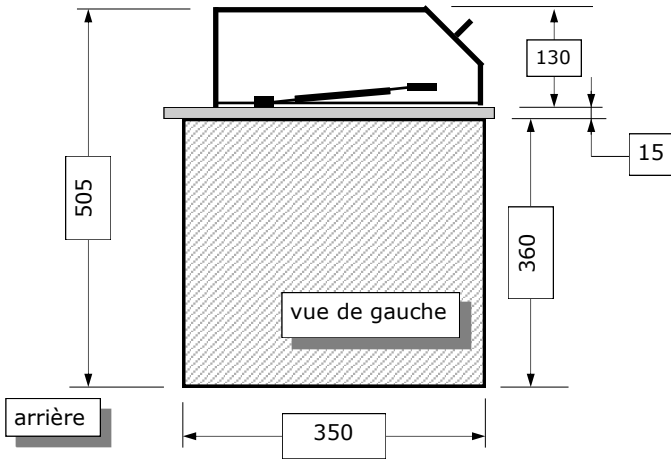
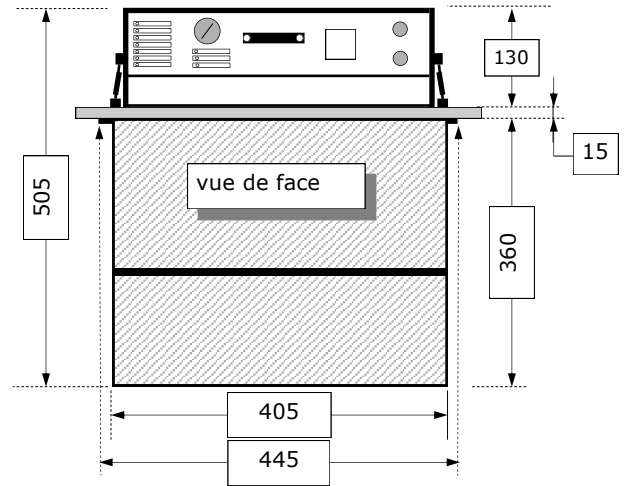
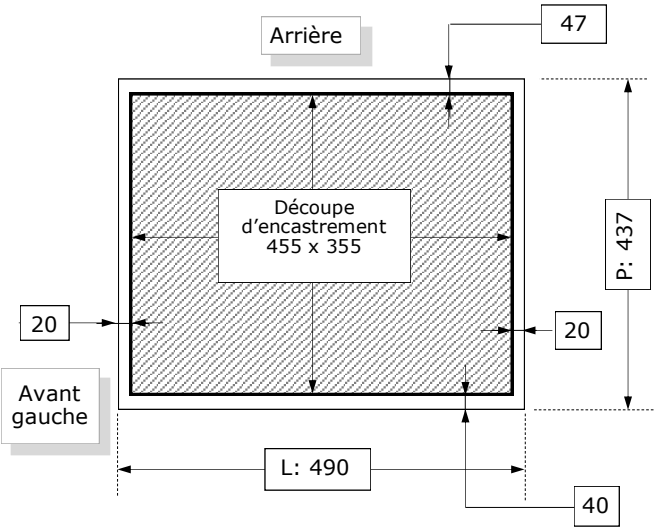

Document à caractère non contractuel. Nous nous réservons le droit de modifier nos appareils dans le souci de toujours mieux servir notre clientèle

# DYN6-T

## MODELE DE TABLE

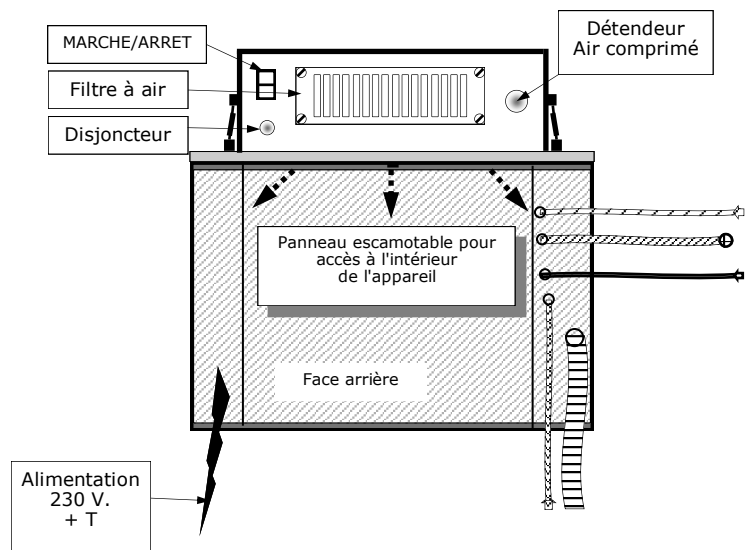
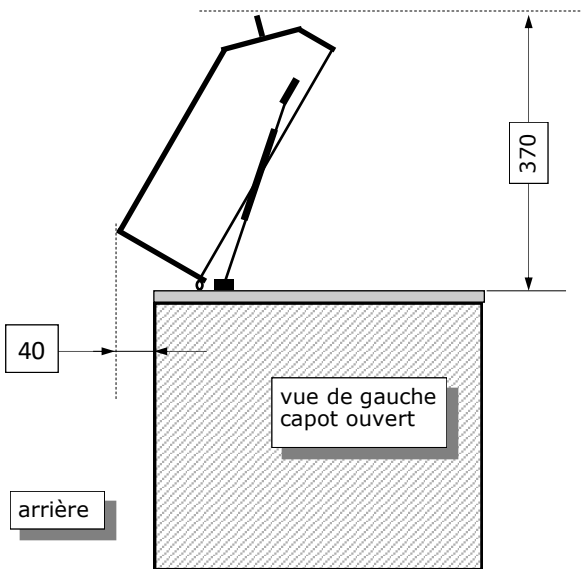
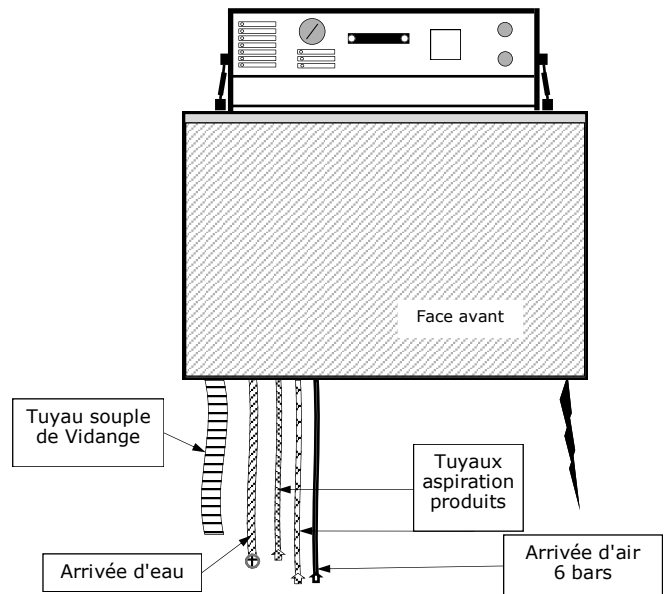
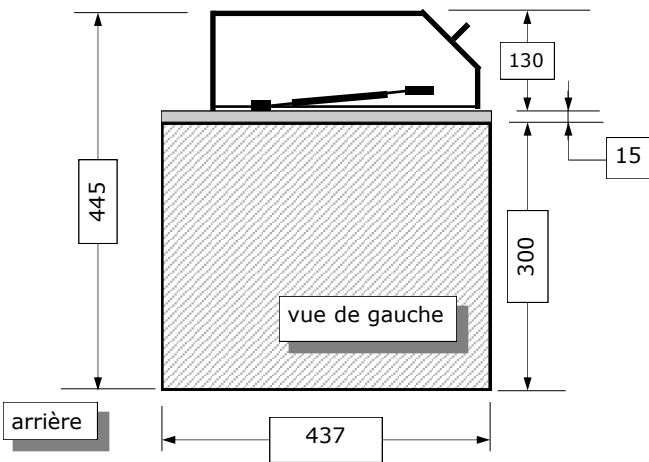
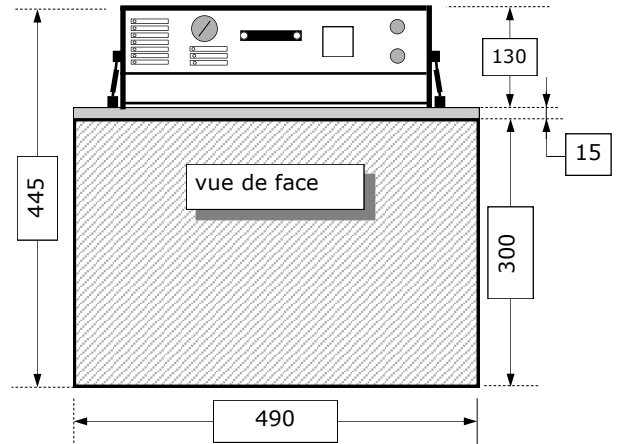

L'ensemble des raccordements s'effectue sur la partie arrière de la carrosserie de l'appareil.

# DYN6 - M

## MODELE MEUBLE (ACIER E.Z. Blanc RAL 9010)

arrière

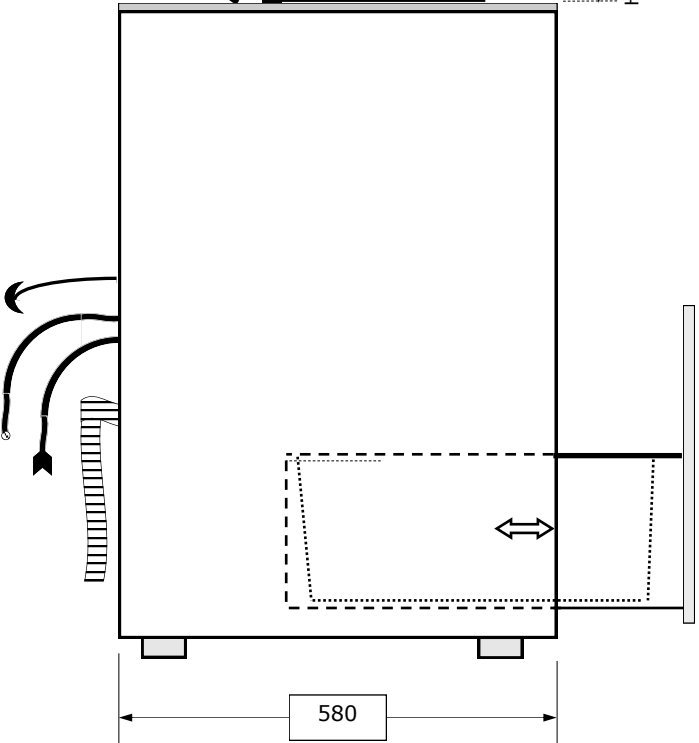
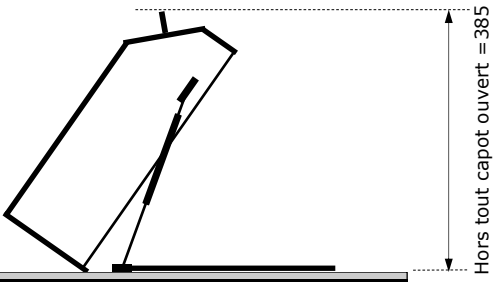
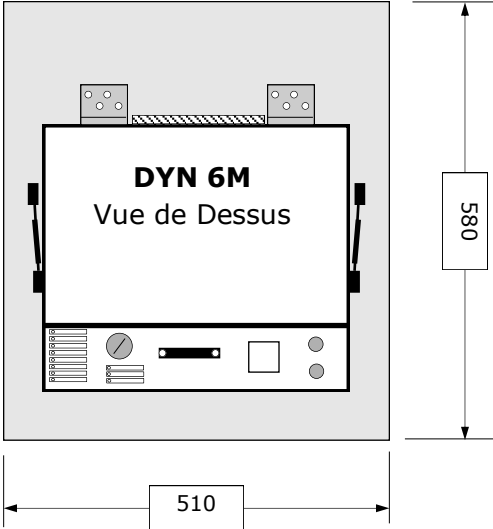

avant

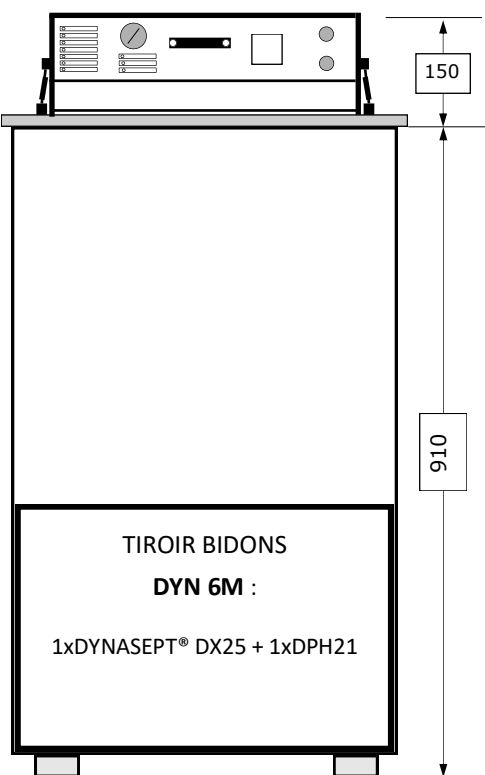

arrière

Panneau escamotable pour accès à l'intérieur de l'appareil

Arrivée d'air 6 bars

Arrivée d'eau

Alimentation 230 V.  
+  
T

Tuyau souple de Vidange

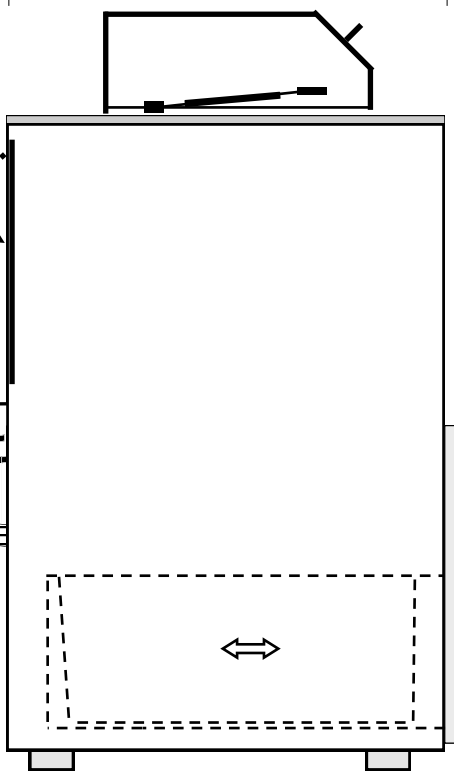

Document à caractère non contractuel. Nous nous réservons le droit de modifier nos appareils dans le souci de toujours mieux servir notre clientèle

# PRECONISATIONS D'UTILISATION : DYN6-E / DYN6-T / DYN6-M

LAVEUR - DESINFECTEUR (ISO 15883-1-4-5) pour les porte-instruments dynamiques (P.I.D.)

## RECOMMANDATIONS :

Ce laveur-désinfecteur est un dispositif médical réservé à un usage strictement professionnel (professionnel de santé uniquement).  
L'installation d'un DYNASEPT® AUTOMATIQUE doit être réalisée par un distributeur agréé GAMASONIC (par la société réalisant la facturation).  
La mise en service et les tests doivent être réalisés par un distributeur agréé GAMASONIC et conformément au Procès-Verbal d'installation et la fiche « Installation et mise en service » de l'appareil.

**Les performances du dispositif sont atteintes exclusivement avec l'utilisation des produits détergents DYNASEPT®DX25 et DPH21 validés par GAMASONIC.**

Le meuble recevant l'appareil doit être équipé d'un bac de rétention (*sauf version M*), pour prévenir et protéger le meuble en cas de fuite d'eau.

Les instruments à nettoyer ne doivent pas dépasser du panier ; les instruments doivent être immergés complètement.

Une cuve à ultrasons ne doit jamais fonctionner sans eau.



En cas de coupure électrique lors du déroulement d'un cycle, le voyant orange «fin de cycle» clignote à la remise sous tension du matériel pour avertir l'utilisateur que le cycle n'a pas été effectué dans son intégralité. De ce fait, il est nécessaire de relancer le cycle préalablement lancé.

Ne pas utiliser l'appareil en cas de coupures électriques répétées.

Si un défaut apparaît lors du déroulement d'un cycle (voyant rouge « défaut » allumé), éteindre l'appareil et relancer le cycle préalablement lancé.

Ne pas utiliser l'appareil si la qualité de l'eau est non potable (= eau du réseau potable uniquement—dureté de l'eau comprise entre 8 et 12°TH).

Utilisation obligatoire d'air médical (ne pas utiliser l'appareil en cas de changement de qualité d'air)

La garantie fabricant (24 mois) de l'appareil DYNASEPT® AUTOMATIQUE n'est effective que dans le cadre du respect de l'installation précédemment décrite et de l'utilisation exclusive de DYNASEPT® DX25 et DPH21 validés pour ce laveur-désinfecteur.

Ne jamais recouvrir le capot de l'appareil.

Ne rien entreposer entre le capot et la partie basse de l'appareil lors de la fermeture du capot (risque de coupure ou d'écrasement).

**IMPORTANT: Ne jamais interrompre un cycle en cours, surtout au moment du séchage.**

LEVAGE ET MANUTENTION : L'appareil doit être manipulé par 2 personnes pour effectuer son installation ou son démontage.

(Le levage s'effectue par le support en PEHD ou par le châssis de l'appareil)

## INSTRUCTIONS DE NETTOYAGE ET D'ENTRETIEN :

La cuve en inox doit être propre avant chaque utilisation.

Après chaque utilisation, il est recommandé d'effectuer le nettoyage de la cuve de l'appareil (et des pièces périphériques) avec le produit utilisé lors de la phase de nettoyage-désinfection par l'appareil de manière à éviter tout risque de contamination chimique et tout risque d'incompatibilité avec l'utilisation d'autres produits.

Dans le cas de salissures d'une des cannes d'aspiration, procéder au remplacement de cette dernière.

Le filtre à air situé derrière le capot doit être renouvelé tous les 3 mois maximum et, plus fréquemment si utilisation intensive de l'appareil

(Réf: MF12 pour DYN6).

Vérifier une fois par mois le fonctionnement des pompes doseuses et l'exactitude du dosage des produits avec un bécher gradué.

Nettoyer le filtre d'irrigation (situé à l'intérieur de la cuve) après chaque cycle.

Vérifier une fois par mois, le bon fonctionnement de l'irrigation sur chaque sortie des irrigateurs lors d'un cycle.

### 1 - CYCLE AUTOMATIQUE :

- Mettre l'appareil sous tension par l'interrupteur I/O situé à l'arrière du capot. [voyants: vert allumé– orange "FIN DE CYCLE" allumé].  
La ventilation fonctionne en permanence (air froid).

- Disposer dans la cuve de l'appareil les P.I.D. rempli(s) avec l'instrumentation préalablement prédésinfectée.

N.B. : - Il n'est pas nécessaire de positionner un instrument sur chacun des emplacements disponibles pour lancer le cycle  
- La "tête" du P.I.D. est à positionner côté "Poussoir amovible"

- Lancer le cycle en appuyant sur le bouton "CYCLE AVEC ULTRASONS".

- ▶ Le descriptif exact du cycle est à retrouver sur la fiche « Installation et mise en service »

- ▶ En fin de cycle (35min environ), le voyant orange "FIN DE CYCLE" s'allume.

- ▶ L'appareil est disponible pour une autre utilisation.

- ▶ **La phase d'asepsie ne se substitue pas à la phase de stérilisation.**

- Mettre l'appareil hors tension par l'interrupteur I/O, après usage.

- Ouvrir le capot et récupérer les P.I.D. afin que l'instrumentation puisse passer à l'étape de stérilisation.

Remarque ;

- Un cycle **SANS** ultrasons est également réalisable. Ce cycle "CYCLE SANS ULTRASONS" reprend exactement le cycle décrit ci-dessus (sans les ultrasons).

## VOYANTS :

- Les voyants oranges contrôlent les diverses fonctions pendant le cycle. Leur temps d'allumage correspond au temps de la fonction en cours. Les voyants "NIVEAU\*DX 25" ou "NIVEAU DPH21" allumés signalent le manque de produit dans les bidons. Dès l'allumage d'un de ces voyants, il faut procéder au renouvellement du bidon correspondant au voyant allumé.

- ▶ Tuyau NOIR = DYNASEPT® DX 25

- ▶ Tuyau BLEU = DPH21

Même sans produit, l'appareil DYNASEPT® AUTOMATIQUE effectue son cycle complet, mais le nettoyage des instruments devient caduque.

N.B. : Malgré les voyants, il est prudent de vérifier régulièrement la présence du produit dans les bidons.

- Voyant rouge "NIVEAU EAU" allumé = Problème de niveau d'eau dans la cuve. Mise en sécurité par arrêt de l'appareil.

- ▶ Faire contrôler l'appareil par un technicien agréé

- Voyant rouge "DEFAULT ULTRASONS" allumé = Problème sur les ultrasons. Mise en sécurité par arrêt de l'appareil.

- ▶ Faire contrôler l'appareil par un technicien agréé

# SONODYN 17-E - INSTALLATION ET MISE EN SERVICE

## FICHE D'INSTALLATION :

### DÉCOUPE D'ENCASTREMENT: L= 507mm x P= 407mm

Prévoir un espace supplémentaire de 10 cm à l'arrière de l'appareil entre le support en PEHD et le mur, pour permettre l'ouverture du capot.

### ALIMENTATION ÉLECTRIQUE: 230 Volts + Terre sur prise 16 A, protégée par différentiel 30mA.

Installer une prise électrique accessible dans le meuble (voir plan).

Porte fusibles à l'arrière du capot.

Modèles fusibles : instantanés - format 5x20 - 250V/8A.

### ALIMENTATION EN EAU:

Eau froide du réseau d'eau potable (dureté de l'eau comprise entre 8 et 12°TH).

Installer un robinet standard type machine à laver (20x27) (voir plan).

### ALIMENTATION EN AIR COMPRIMÉ: 6 bars air filtré sur détendeur (air médical).

### VIDANGE:

Tuyau type machine à laver Ø 40 avec siphon, fixé et coupé à 10 cm sous l'appareil (voir plan).

**IMPORTANT:** le tuyau souple de vidange sortant de l'appareil ne doit pas toucher l'eau du siphon (le raccourcir si nécessaire) et doit rester libre à l'entrée du tube de vidange sans étanchéité.

**En aucun cas le tuyau de vidange ne doit remonter au dessus du fond du châssis de l'appareil (Page 26).**

**Volume d'eau consommé par bain en cycle "PANIER" (Instrumentation courante) = 9 litres**

**Volume d'eau consommé par bain en cycle "DYNASEPT®" (P.I.D.) = 6 litres**

### INSTALLATION :

Installer dans un meuble au sol de 60 cm de large au minimum.

Fixer sur plan de travail par joint en silicone étalé sous le pourtour inférieur du support en PEHD blanc (étanchéité). L'appareil doit être installé dans une zone bien ventilée.

Ne jamais couvrir le capot pour éviter toute dégradation par manque de ventilation, obligatoire dans la cuve, surtout au moment du séchage. Il est conseillé de placer l'appareil à proximité d'un évier équipé d'un mitigeur douche afin de pouvoir nettoyer la cuve après chaque cycle.

### RACCORDEMENTS :

Brancher le tuyau flexible de raccordement d'eau au robinet.

Brancher le tuyau d'air comprimé au robinet.

Placer le tuyau de vidange comme indiqué précédemment.

Placer les bidons des produits détergents sous l'appareil et plonger les cannes d'aspiration dans les bidons en respectant les codes couleurs appropriés à chaque produit :

**Transparent** pour **DETERBAKT®** - **Jaune** pour **PROCLEAN** - **Bleu** pour **DPH21** -

**Noir** pour **DYNASEPT® DX25**

Brancher la prise électrique.

Ouvrir les robinets d'eau et d'air comprimé et vérifier l'étanchéité des raccordements.

**Régler l'ouverture du robinet d'eau afin d'éviter tout phénomène de mousse lors du remplissage avec les produits.**

### MISE EN SERVICE :

Mise sous tension par l'interrupteur I/O - le voyant vert s'allume ainsi que le voyant orange « Fin de cycle ».

La ventilation fonctionne en air froid. Cette ventilation permanente est normale, elle assure un air sec après le cycle de séchage dans le volume de la cuve. Régler la pression d'air comprimé à 6 bars avec le détendeur situé à l'arrière du capot de l'appareil.

### Fonctionnement en cycle automatique :

#### 1. Bouton poussoir "CYCLE AUTOMATIQUE PANIER"

- ▶ Vidange
- ▶ Rinçage en eau claire sous ultrasons
- ▶ Nettoyage sous ultrasons avec le produit PROCLEAN (T=15 min)
- ▶ Rinçage en eau claire sous ultrasons
- ▶ Rinçage en eau claire sous ultrasons avec le produit DPH21
- ▶ Séchage par air chaud = 21 min

(Durée totale du cycle automatique "PANIER" = 60 min environ)

#### 2. Bouton poussoir "DYNASEPT®"

- ▶ Positionner les P.I.D. dans le panier destiné à les recevoir et brancher les 3 raccords rapide (du panier sur la cuve).
- ▶ Lancement du cycle "DYNASEPT®"
- ▶ Vidange
- ▶ Rinçage en eau claire sous ultrasons + irrigation intermittente.
- ▶ Nettoyage sous ultrasons + irrigation intermittente avec le produit DYNASEPT® DX25
- ▶ Rinçage en eau claire sous ultrasons + irrigation intermittente.
- ▶ Rinçage en eau claire sous ultrasons + irrigation intermittente avec le produit DPH21
- ▶ Séchage par air comprimé et par ventilation (séchage interne + externe des P.I.D.)

(Durée totale du cycle "DYNASEPT®" ≈ 50 min)

### Fonctionnement en cycle manuel : (boutons poussoirs)

- ▶ "PREDESINFECTION" : commande le remplissage de la cuve en eau claire + produit DETERBAKT® dosé à sa concentration normale d'emploi.
- ▶ "REPLISSAGE EAU" : commande le remplissage en eau claire de la cuve
- ▶ "ULTRASONS" : commande 7 min d'ultrasons
- ▶ "VIDANGE" : commande la vidange du bain
- ▶ "SÉCHAGE" : commande 14 min de séchage en air chaud.

**NB:** Le voyant "FIN DE CYCLE" allumé signale la disponibilité de l'appareil.

**ENTRE CHAQUE UTILISATION, LAISSER L'APPAREIL EN ÉTAT DE PROPRIÉTÉ**

(cuve rincée et essuyée - capot propre)

### ENTRETIEN :

Renouveler le filtre à air (Réf. MF12) situé à l'arrière du capot tous les 3 mois maximum et, plus fréquemment si utilisation intensive de l'appareil.

Document à caractère non contractuel. Nous nous réservons le droit de modifier nos appareils dans le souci de toujours mieux servir notre clientèle

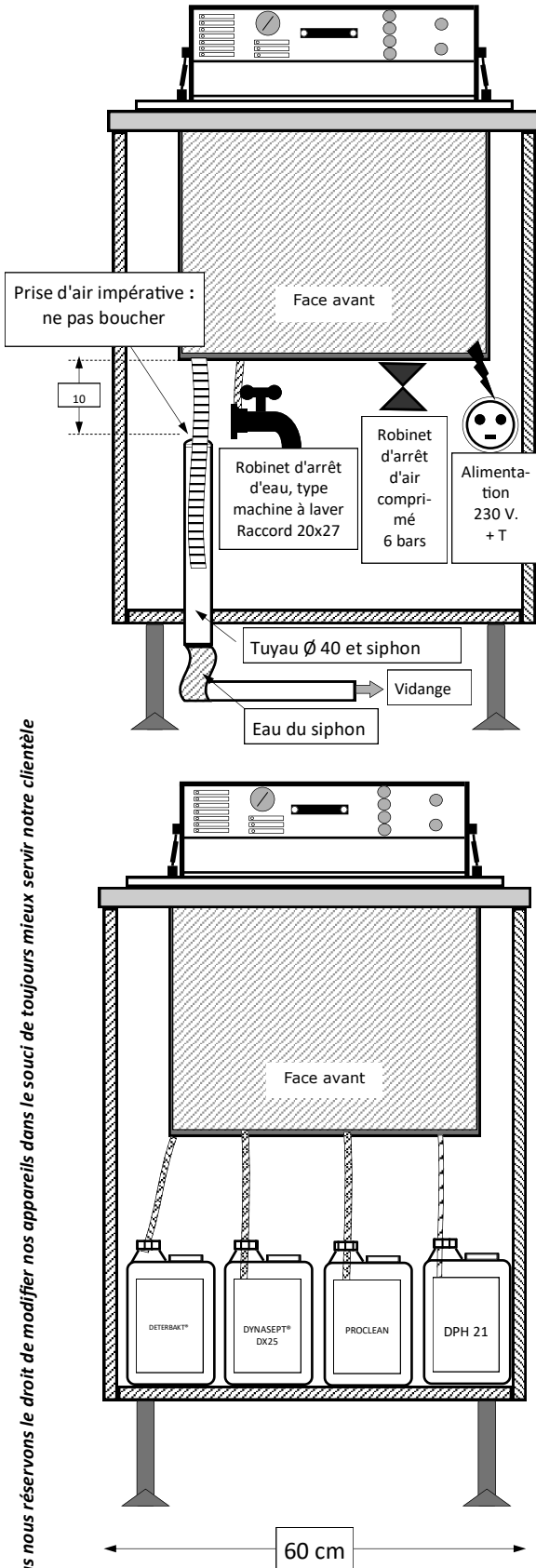

### Environnement:

- Utilisation exclusive de l'appareil à l'intérieur.
- Conserver l'appareil dans un endroit propre et sec.
- Plage de la température d'utilisation : +2°C / +50°C
- Plage de la pression atmosphérique : 50kPa / 106kPa
- Altitude d'utilisation maximale = 2000 m
- Plage d'humidité : 30% / 90%
- Tension du réseau d'alimentation : 230V +/- 10V

# SONODYN 17-E

## MODELE à ENCASTRER (Dans plan de travail)

PLAQUE BLANCHE PEHD, SUPPORT CUVE ÉPAISSEUR = 15 MM

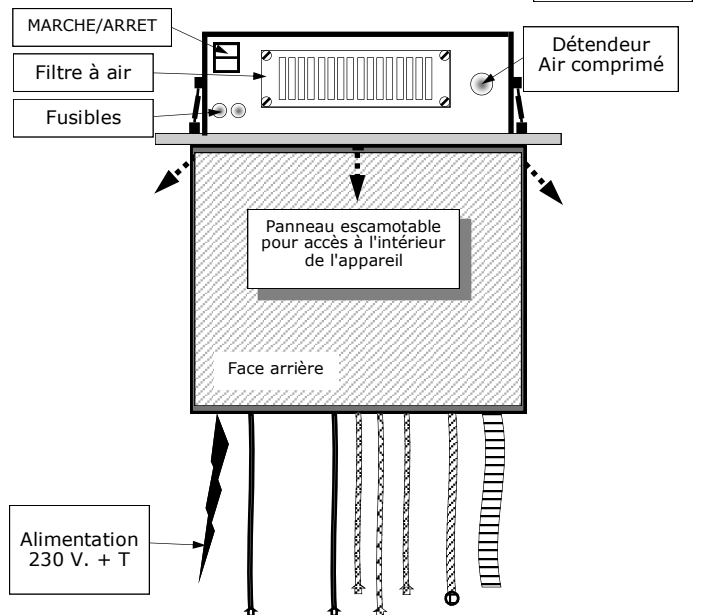
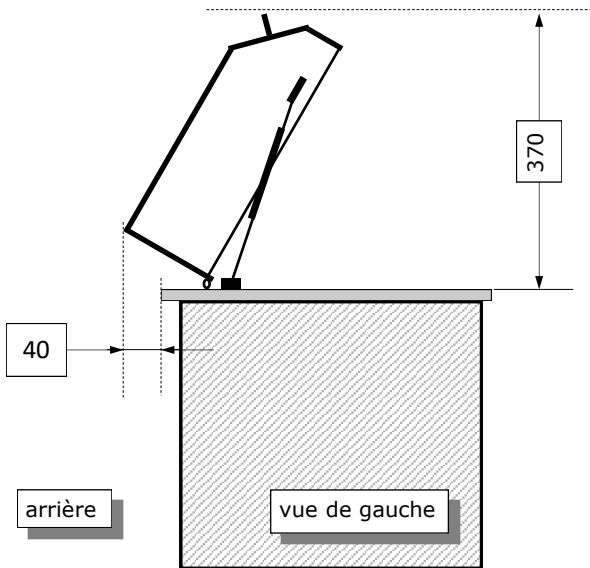
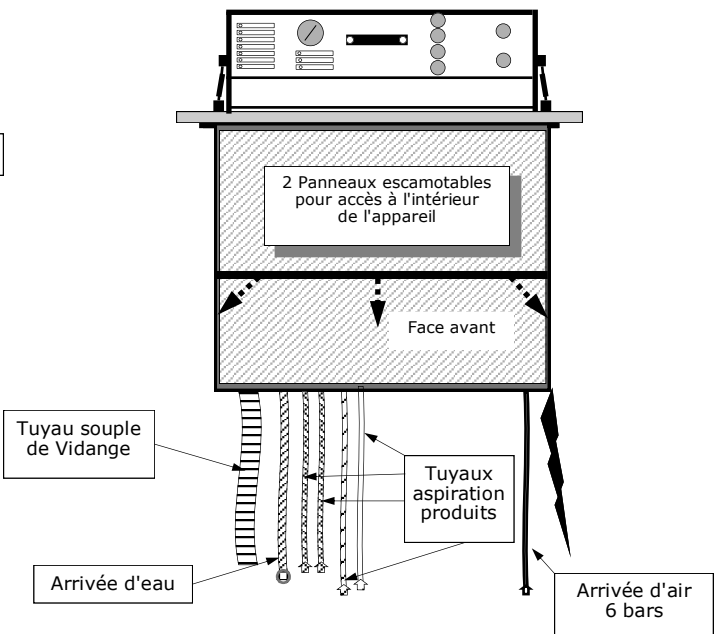
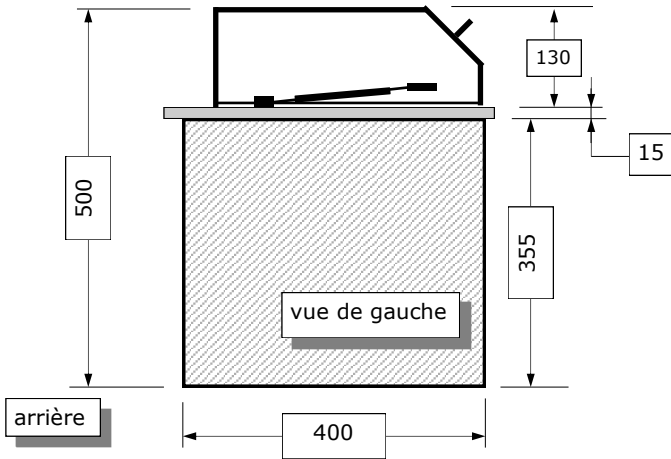
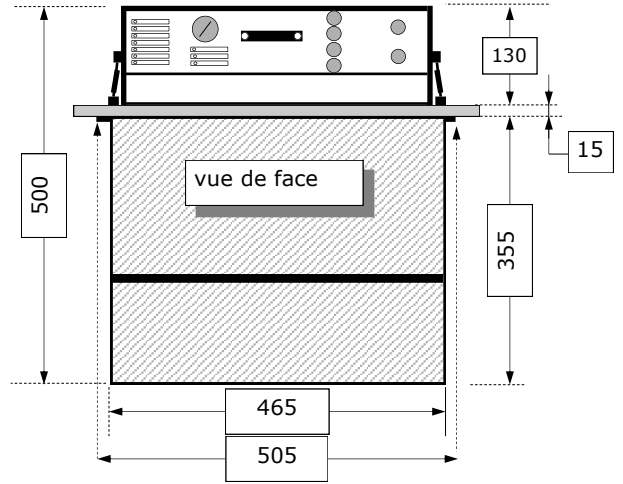
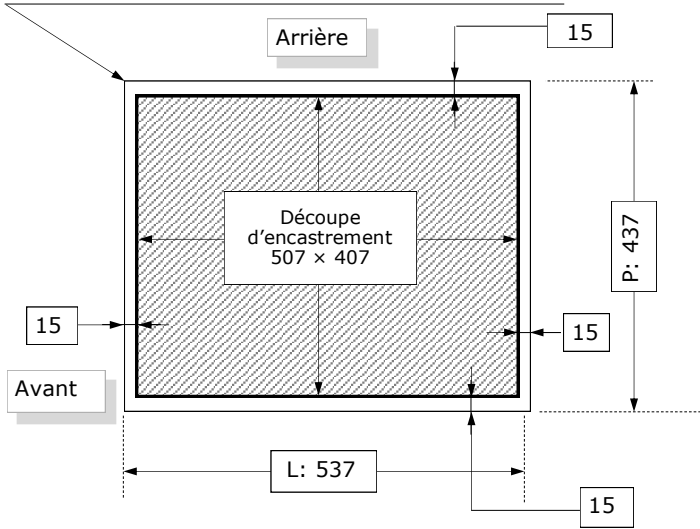

Document à caractère non contractuel. Nous nous réservons le droit de modifier nos appareils dans le souci de toujours mieux servir notre clientèle

# SONODYN 17-EK7 - INSTALLATION ET MISE EN SERVICE

## FICHE D'INSTALLATION :

### DÉCOUPE D'ENCASTREMENT: L= 507mm x P= 407mm

Prévoir un espace supplémentaire de 10 cm à l'arrière de l'appareil entre le support en PEHD et le mur, pour permettre l'ouverture du capot.

### ALIMENTATION ÉLECTRIQUE: 230 Volts + Terre sur prise 16 A, protégée par différentiel 30mA.

Installer une prise électrique accessible dans le meuble (voir plan).

Disjoncteur : 15 A. (à l'arrière du capot)

### ALIMENTATION EN EAU: Eau froide du réseau d'eau potable (dureté de l'eau comprise entre 8 et 12°TH).

Installer un robinet standard type machine à laver (20x27) (voir plan).

### ALIMENTATION EN AIR COMPRIMÉ: 6 bars air filtré sur détendeur (air médical).

**VIDANGE:** Tuyau type machine à laver Ø 40 avec siphon, fixé et coupé à 10 cm sous l'appareil (voir plan).

**IMPORTANT:** le tuyau souple de vidange sortant de l'appareil ne doit pas toucher l'eau du siphon (le raccourcir si nécessaire) et doit rester libre à l'entrée du tube de vidange sans étanchéité.

**En aucun cas le tuyau de vidange ne doit remonter au dessus du fond du châssis de l'appareil (Page 26).**

**Volume d'eau consommé par bain en cycle "PANIER" (Instrumentation courante) = 9 litres**

**Volume d'eau consommé par bain en cycle "CASSETTE" = 20 litres**

**Volume d'eau consommé par bain en cycle "DYNASEPT" (P.I.D.) = 9 litres**

### INSTALLATION :

Installer dans un meuble au sol de 60 cm de large au minimum.

Fixer sur plan de travail par joint en silicone étalé sous le pourtour inférieur du support en PEHD blanc (étanchéité). L'appareil doit être installé dans une zone bien ventilée.

Ne jamais couvrir le capot pour éviter toute dégradation par manque de ventilation, obligatoire dans la cuve, surtout au moment du séchage. Il est conseillé de placer l'appareil à proximité d'un évier équipé d'un mitigeur douchette afin de pouvoir nettoyer la cuve après chaque cycle.

### RACCORDEMENTS :

Brancher le tuyau flexible de raccordement d'eau au robinet.

Brancher le tuyau d'air comprimé au robinet.

Placer le tuyau de vidange comme indiqué précédemment.

Placer les bidons des produits détergents sous l'appareil et plonger les cannes d'aspiration dans les bidons en respectant les codes couleurs appropriés à chaque produit :

**Jaune pour PROCLEAN - Bleu pour DPH21 -**

**Noir pour DYNASEPT® DX25 - Transparent pour DETERBAKT®**

Brancher la prise électrique. Ouvrir les robinets d'eau et d'air comprimé et vérifier l'étanchéité des raccordements.

**Régler l'ouverture du robinet d'eau afin d'éviter tout phénomène de mousse lors du remplissage avec les produits.**

### MISE EN SERVICE :

Mise sous tension par l'interrupteur I/O - le voyant vert s'allume ainsi que le voyant orange « Fin de cycle ». La ventilation fonctionne en air froid. Cette ventilation permanente est normale, elle assure un air sec après le cycle de séchage dans le volume de la cuve. Régler la pression d'air comprimé à 6 bars avec le détendeur situé à l'arrière du capot de l'appareil.

### Fonctionnement en cycle automatique :

#### 1. Bouton poussoir "CYCLE AUTOMATIQUE PANIER ou CASSETTE"

- ▶ Vidange
  - ▶ Rinçage en eau claire sous ultrasons
  - ▶ Nettoyage sous ultrasons avec le produit PROCLEAN dosé à sa concentration normale d'emploi = 15 min
  - ▶ Rinçage en eau claire sous ultrasons
  - ▶ Rinçage en eau claire sous ultrasons avec le produit DPH21
  - ▶ Séchage par air chaud = 21 min—Cycle "PANIER" / 32 min—Cycle "CASSETTE"
- (Durée totale du cycle automatique "PANIER" ≈ 60 min / "CASSETTE" ≈ 75 min)

#### 2. Bouton poussoir "DYNASEPT®"

- ▶ Positionner les P.I.D. dans le panier destiné à les recevoir et brancher les 3 raccords rapide (du panier sur la cuve).
  - ▶ Lancement du cycle "DYNASEPT®"
  - ▶ Vidange
  - ▶ Rinçage en eau claire sous ultrasons + irrigation intermittente.
  - ▶ Nettoyage sous ultrasons + irrigation intermittente avec le produit DYNASEPT® DX25
  - ▶ Rinçage en eau claire sous ultrasons + irrigation intermittente.
  - ▶ Rinçage en eau claire sous ultrasons + irrigation intermittente avec le produit DPH21
  - ▶ Séchage par air comprimé et par ventilation (séchage interne + externe des P.I.D.)
- (Durée totale du cycle "DYNASEPT®" ≈ 55 min)

### Fonctionnement en cycle manuel : (boutons poussoirs)

- ▶ "PREDESINFECTION PANIER/CASSETTE" : commande le remplissage de la cuve en eau claire + produit DETERBAKT® dosé à sa concentration normale d'emploi.
  - 1<sup>ère</sup> impulsion = jusqu'au niveau "PANIER"
  - 2<sup>ème</sup> impulsion (une fois le niveau "PANIER" atteint) = jusqu'au niveau "CASSETTE"
- ▶ "REMPLISSAGE EAU" : commande le remplissage en eau claire de la cuve
  - 1<sup>ère</sup> impulsion = jusqu'au niveau "PANIER"
  - 2<sup>ème</sup> impulsion (une fois le niveau "PANIER" atteint) = jusqu'au niveau "CASSETTE"
- ▶ "ULTRASONS" : commande 7 min d'ultrasons
- ▶ "VIDANGE" : commande la vidange du bain
- ▶ "SÉCHAGE" : commande 14 min de séchage en air chaud.

**NB:** Le voyant "FIN DE CYCLE" allumé signale la disponibilité de l'appareil.

**ENTRE CHAQUE UTILISATION, LAISSER L'APPAREIL EN ÉTAT DE PROPRETÉ**  
(cuve rincée et essuyée - capot propre)

### ENTRETIEN :

Renouveler le filtre à air (Réf. MF12) situé à l'arrière du capot tous les 3 mois maximum et, plus fréquemment si utilisation intensive de l'appareil.

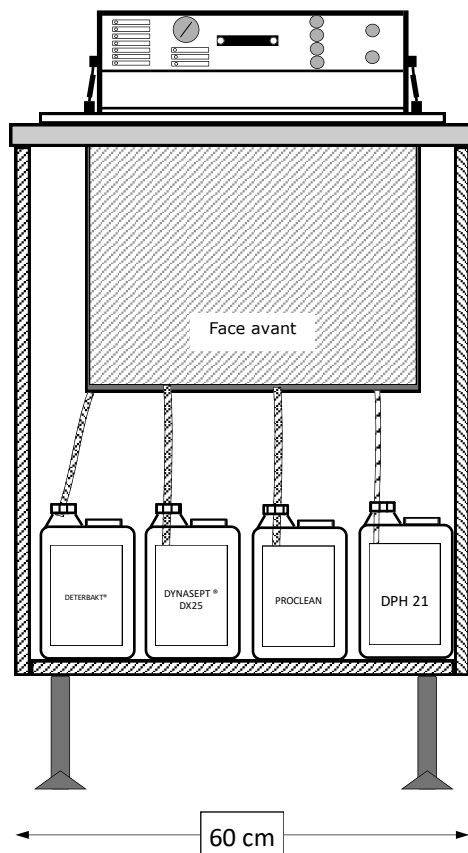
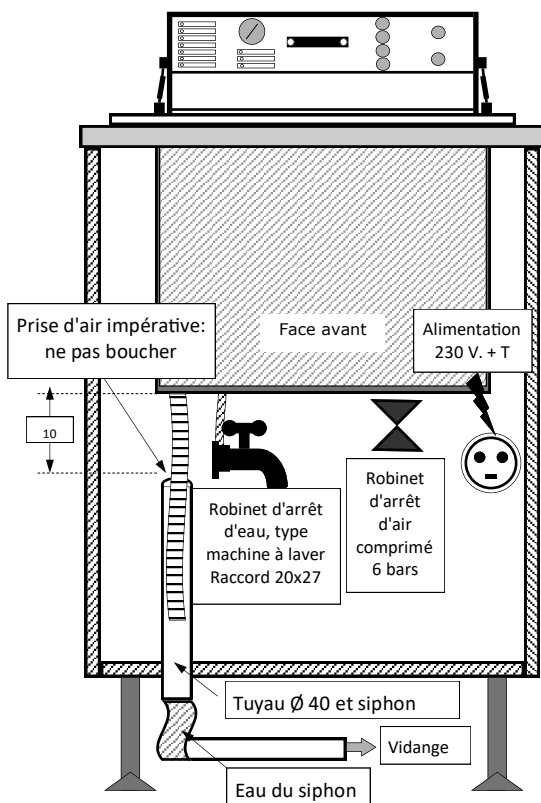

### Environnement:

- Utilisation exclusive de l'appareil à l'intérieur.
- Conserver l'appareil dans un endroit propre et sec.
- Plage de la température d'utilisation : +2°C / +50°C
- Plage de la pression atmosphérique : 50kPa / 106kPa
- Altitude d'utilisation maximale = 2000 m
- Plage d'humidité : 30% / 90%
- Tension du réseau d'alimentation : 230V+/- 10V



# SONODYN 17-EK7

## MODELE à ENCASTRER (Dans plan de travail)

PLAQUE BLANCHE PEHD, SUPPORT CUVE ÉPAISSEUR = 15 MM

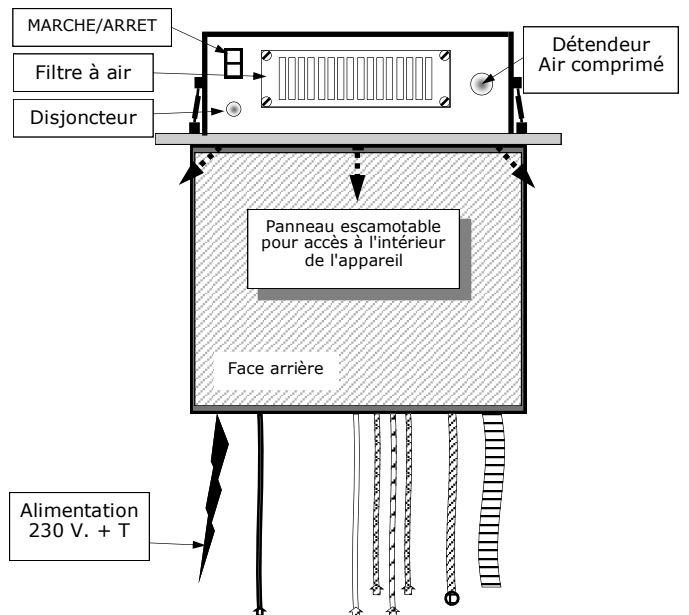
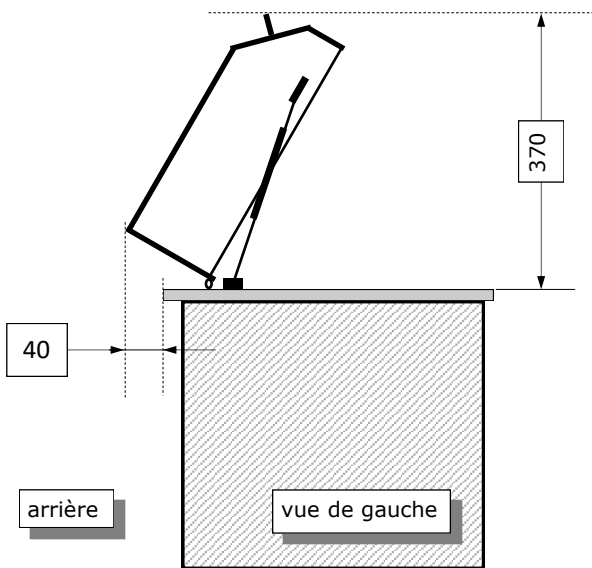
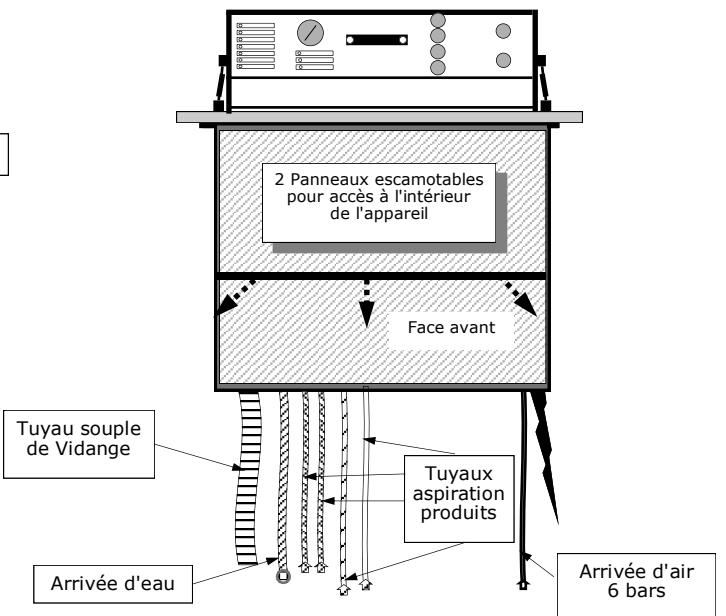
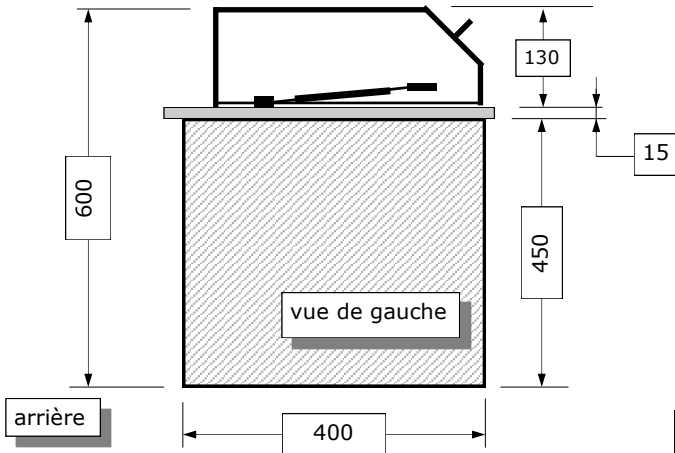
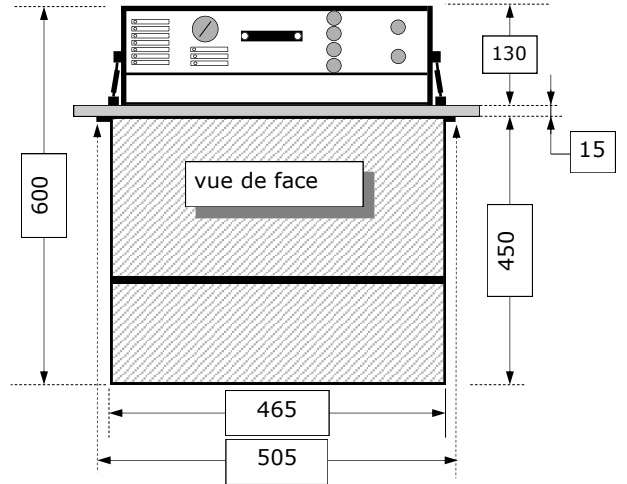
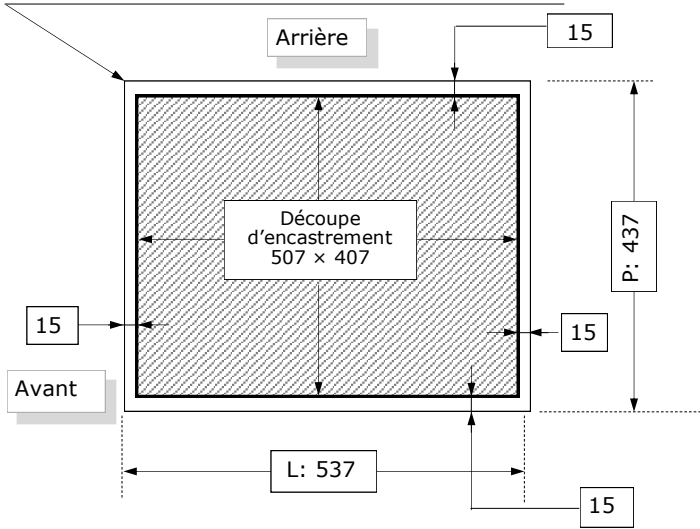

Document à caractère non contractuel. Nous nous réservons le droit de modifier nos appareils dans le souci de toujours mieux servir notre clientèle

# SONODYN 30-E - INSTALLATION ET MISE EN SERVICE

## FICHE D'INSTALLATION :

### DÉCOUPE D'ENCASTREMENT: L= 690mm x P= 407mm

Prévoir un espace supplémentaire de 10 cm à l'arrière de l'appareil entre le support en PEHD et le mur, pour permettre l'ouverture du capot.

### ALIMENTATION ÉLECTRIQUE: 230 Volts + Terre sur prise 16 A, protégée par différentiel 30mA.

Installer une prise électrique accessible dans le meuble (voir plan).

Porte fusibles à l'arrière du capot.

Modèles fusibles : instantanés - format 5x20 - 230V/8A.

### ALIMENTATION EN EAU: Eau froide du réseau d'eau potable (dureté de l'eau comprise entre 8 et 12° TH).

Installer un robinet standard type machine à laver (20x27) (voir plan).

### ALIMENTATION EN AIR COMPRIMÉ: 6 bars air filtré sur détendeur (air médical).

**VIDANGE:** Tuyau type machine à laver Ø 40 avec siphon, fixé et coupé à 10 cm sous l'appareil (voir plan).

**IMPORTANT:** le tuyau souple de vidange sortant de l'appareil ne doit pas toucher l'eau du siphon (le raccourcir si nécessaire) et doit rester libre à l'entrée du tube de vidange sans étanchéité.

**En aucun cas le tuyau de vidange ne doit remonter au dessus du fond du châssis de l'appareil (Page 26).**

**Volume d'eau consommé par bain en cycle "PANIER" (Instrumentation courante) = 14 litres**

**Volume d'eau consommé par bain en cycle "DYNASEPT"® (P.I.D.) = 9.5 litres**

### INSTALLATION :

Installer dans un meuble au sol de 80 cm de large au minimum.

Fixer sur plan de travail par joint en silicone étalé sous le pourtour inférieur du support en PEHD blanc (étanchéité). L'appareil doit être installé dans une zone bien ventilée.

Ne jamais couvrir le capot pour éviter toute dégradation par manque de ventilation, obligatoire dans la cuve, surtout au moment du séchage. Il est conseillé de placer l'appareil à proximité d'un évier équipé d'un mitigeur douchette afin de pouvoir nettoyer la cuve après chaque cycle.

### RACCORDEMENTS :

Brancher le tuyau flexible de raccordement d'eau au robinet.

Brancher le tuyau d'air comprimé au robinet

Placer le tuyau de vidange comme indiqué précédemment.

Placer les bidons des produits détergents sous l'appareil et plonger cannes d'aspiration dans les bidons en respectant les codes couleurs appropriés à chaque produit :

**Transparent pour DETERBAKT® - Jaune pour PROCLEAN -**

**Bleu pour DPH21 - Noir pour DYNASEPT® DX25**

Brancher la prise électrique. Ouvrir les robinets d'eau et d'air comprimé et vérifier l'étanchéité des raccordements.

**Régler l'ouverture du robinet d'eau afin d'éviter tout phénomène de mousse lors du remplissage avec les produits.**

### MISE EN SERVICE :

Mise sous tension par l'interrupteur I/O - le voyant vert s'allume et la ventilation fonctionne en air froid. Cette ventilation permanente est normale, elle assure un air sec après le cycle de séchage dans le volume de la cuve. Régler la pression d'air comprimé à 6 bars avec le détendeur situé à l'arrière du capot.

### Fonctionnement en cycle automatique :

#### 1. Bouton poussoir "CYCLE AUTOMATIQUE PANIER"

- ▶ Vidange
- ▶ Rinçage en eau claire sous ultrasons
- ▶ Nettoyage sous ultrasons avec le produit PROCLEAN (T=15min)
- ▶ Rinçage en eau claire sous ultrasons
- ▶ Rinçage en eau claire sous ultrasons avec le produit DPH21
- ▶ Séchage par air chaud = 21 min

(Durée totale du cycle automatique "PANIER" ≈ 60 min)

#### 2. Bouton poussoir "DYNASEPT"®

- ▶ Positionner les P.I.D. dans le panier destiné à les recevoir et brancher les 3 raccords rapide (du panier sur la cuve).
- ▶ Lancement du cycle "DYNASEPT"®
- ▶ Vidange
- ▶ Rinçage en eau claire sous ultrasons + irrigation intermittente.
- ▶ Nettoyage sous ultrasons + irrigation intermittente avec le produit DYNASEPT® DX25
- ▶ Rinçage en eau claire sous ultrasons + irrigation intermittente.
- ▶ Rinçage en eau claire sous ultrasons + irrigation intermittente avec le produit DPH21
- ▶ Séchage par air comprimé et par ventilation (séchage interne + externe des P.I.D.)

(Durée totale du cycle "DYNASEPT"® ≈ 50 min)

### Fonctionnement en cycle manuel - utilisation de boutons poussoirs :

- ▶ "PREDESINFECTION" : commande le remplissage de la cuve en eau claire + produit DETERBAKT® dosé à sa concentration normale d'emploi.
- ▶ "REPLISSAGE EAU" : commande le remplissage en eau claire de la cuve
- ▶ "ULTRASONS" : commande 7 min d'ultrasons
- ▶ "VIDANGE" : commande la vidange du bain
- ▶ "SÉCHAGE" : commande 14 min de séchage en air chaud.

**NB:** Le voyant "FIN DE CYCLE" allumé, signale la disponibilité de l'appareil.

**EN FIN DE MISE EN SERVICE, LAISSER L'APPAREIL EN ÉTAT DE PROPRIÉTÉ**  
(cuve rincée et essuyée - capot propre)

### ENTRETIEN :

Renouveler le filtre à air (Réf. MF30) situé à l'arrière du capot tous les 3 mois maximum et, plus fréquemment si utilisation intensive de l'appareil.

Document à caractère non contractuel. Nous nous réservons le droit de modifier nos appareils dans le souci de toujours mieux servir notre clientèle

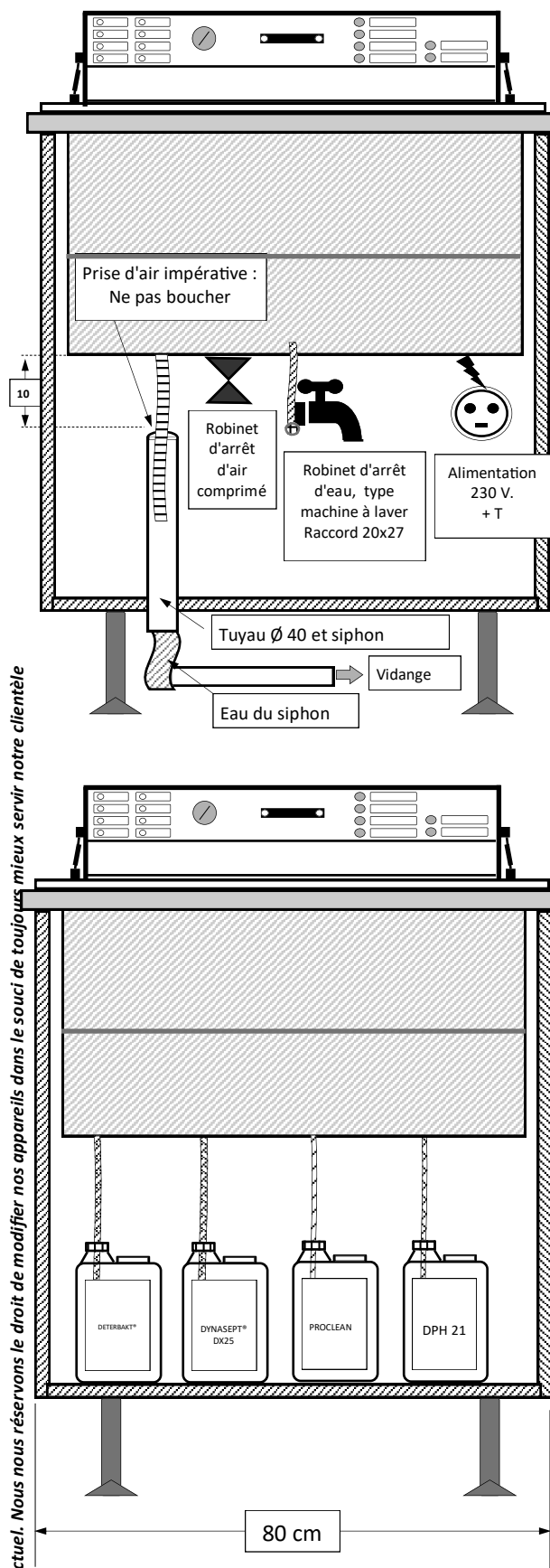

### Environnement:

- Utilisation exclusive de l'appareil à l'intérieur.
- Conserver l'appareil dans un endroit propre et sec.
- Plage de la température d'utilisation : +2°C / +50°C
- Plage de la pression atmosphérique : 50kPa / 106kPa
- Altitude d'utilisation maximale = 2000 m
- Plage d'humidité : 30% / 90%
- Tension du réseau d'alimentation : 230V +/- 10V

# SONODYN 30-E

## MODELE à ENCASTRER (Dans plan de travail)

PLAQUE BLANCHE PEHD, SUPPORT CUVE ÉPAISSEUR = 15 MM

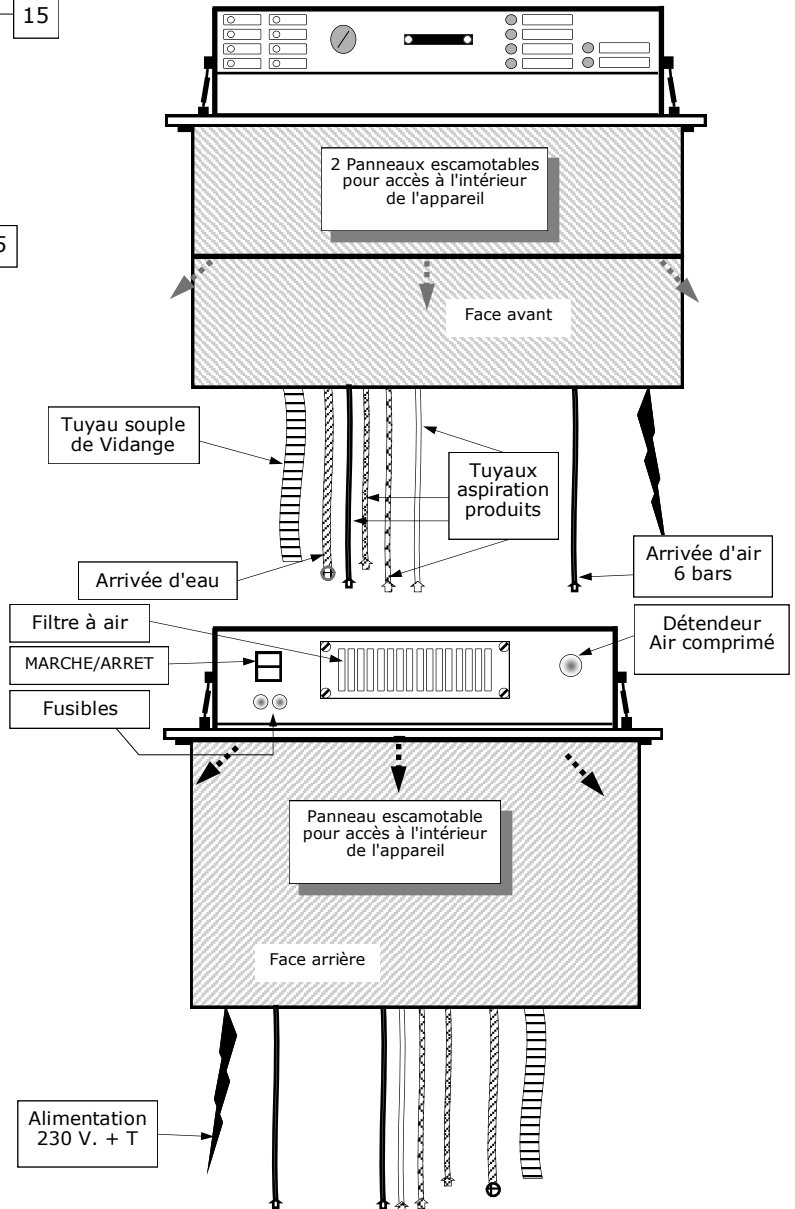
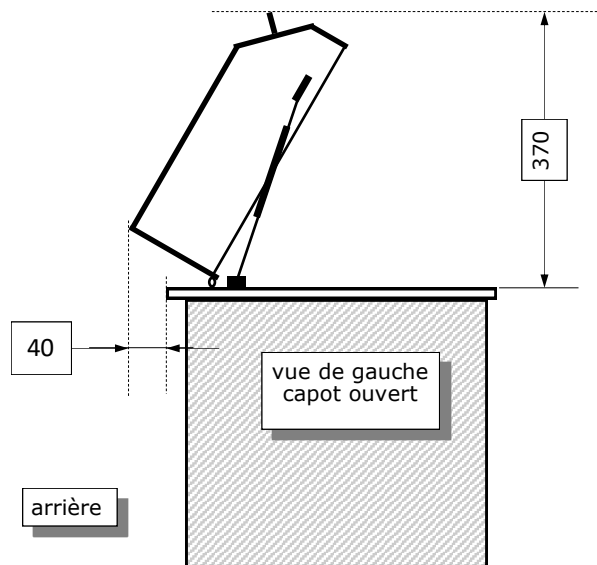
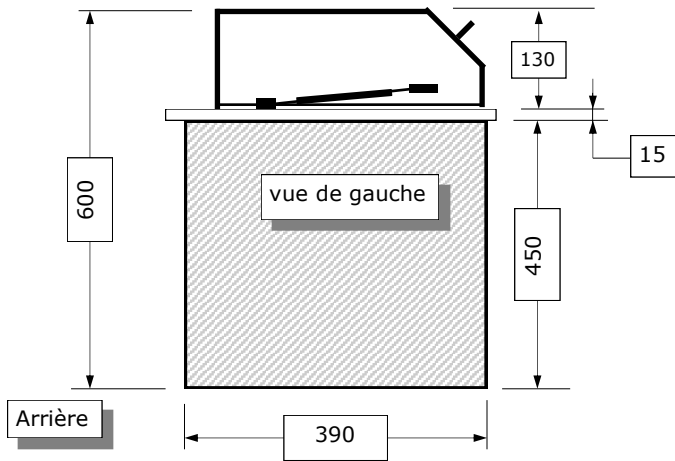
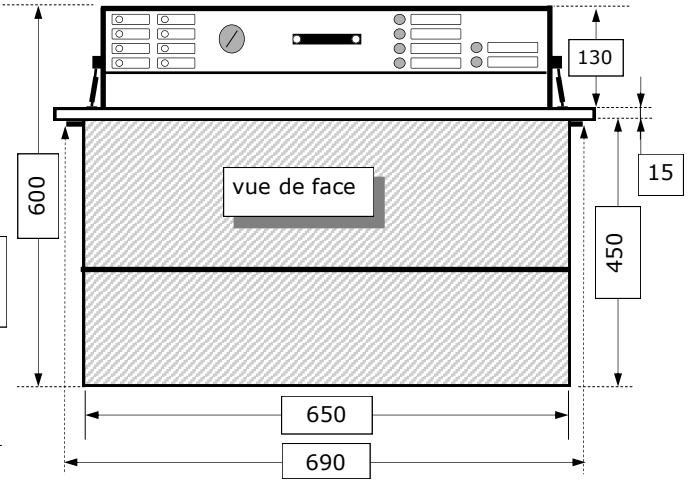
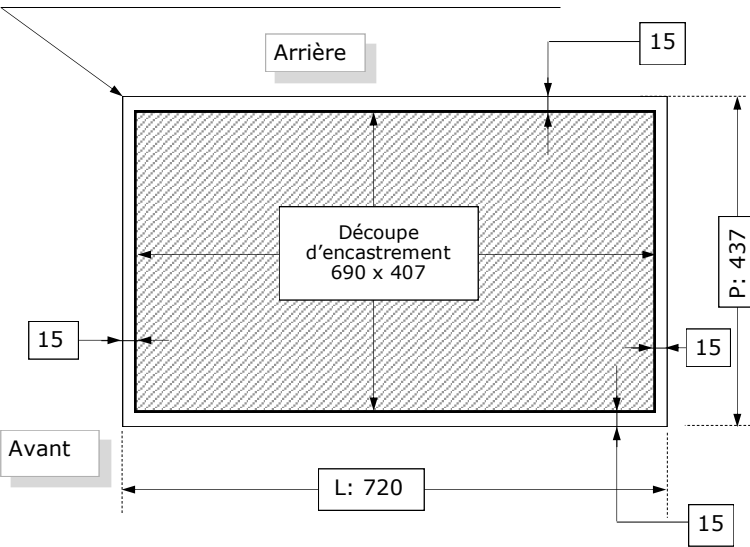

Document à caractère non contractuel. Nous nous réservons le droit de modifier nos appareils dans le souci de toujours mieux servir notre clientèle

# SONODYN 30-EK7 - INSTALLATION ET MISE EN SERVICE

## FICHE D'INSTALLATION :

### DÉCOUPE D'ENCASTREMENT: L= 690mm x P= 407mm

Prévoir un espace supplémentaire de 10 cm à l'arrière de l'appareil entre le support en PEHD et le mur, pour permettre l'ouverture du capot.

### ALIMENTATION ÉLECTRIQUE: 230 Volts + Terre sur prise 16 A, protégée par différentiel 30mA.

Installer une prise électrique accessible dans le meuble (voir plan).

Disjoncteur : 15 A. (à l'arrière du capot)

### ALIMENTATION EN EAU: Eau froide du réseau d'eau potable (dureté de l'eau comprise entre 8 et 12°TH).

Installer un robinet standard type machine à laver (20x27) (voir plan).

### ALIMENTATION EN AIR COMPRIMÉ: 6 bars air filtré sur détendeur (air médical).

**VIDANGE:** Tuyau type machine à laver Ø 40 avec siphon, fixé et coupé à 10 cm sous l'appareil (voir plan).

**IMPORTANT:** le tuyau souple de vidange sortant de l'appareil ne doit pas toucher l'eau du siphon (le raccourcir si nécessaire) et doit rester libre à l'entrée du tube de vidange sans étanchéité.

**En aucun cas le tuyau de vidange ne doit remonter au dessus du fond du châssis de l'appareil (Page 26).**

**Volume d'eau consommé par bain en cycle "PANIER" (Instrumentation courante) = 14 litres**

**Volume d'eau consommé par bain en cycle "CASSETTE" = 32 litres**

**Volume d'eau consommé par bain en cycle "DYNASEPT" (P.I.D.) = 14 litres**

### INSTALLATION :

Installer dans un meuble au sol de 80 cm de large au minimum.

Fixer sur plan de travail par joint en silicone étalé sous le pourtour inférieur du support en PEHD blanc (étanchéité). L'appareil doit être installé dans une zone bien ventilée.

**Ne jamais couvrir** le capot pour éviter toute dégradation par manque de ventilation, obligatoire dans la cuve, surtout au moment du séchage. Il est conseillé de placer l'appareil à proximité d'un évier équipé d'un mitigeur douche afin de pouvoir nettoyer la cuve après chaque cycle.

### RACCORDEMENTS :

Brancher le tuyau flexible de raccordement d'eau au robinet.

Brancher le tuyau d'air comprimé

Placer le tuyau de vidange comme indiqué précédemment.

Placer les bidons des produits détergents sous l'appareil et plonger les cannes d'aspiration dans les bidons en respectant les codes couleurs appropriés à chaque produit :

**Jaune pour PROCLEAN - Bleu pour DPH21 -**

**Noir pour DYNASEPT® DX25 - Transparent pour DETERBAKT®**

Brancher la prise électrique. Ouvrir le robinet d'eau et vérifier l'étanchéité des raccordements.

**Régler l'ouverture du robinet d'eau afin d'éviter tout phénomène de mousse lors du remplissage avec les produits.**

### MISE EN SERVICE :

Mise sous tension par l'interrupteur I/O - le voyant vert s'allume et la ventilation fonctionne en air froid. Cette ventilation permanente est normale, elle assure un air sec après le cycle de séchage dans le volume de la cuve. Régler la pression d'air comprimé à 6 bars avec le détendeur situé à l'arrière du capot.

### Fonctionnement en cycle automatique :

#### 1. Bouton poussoir "CYCLE AUTOMATIQUE PANIER ou CASSETTE"

- ▶ Vidange
  - ▶ Rinçage en eau claire sous ultrasons
  - ▶ Nettoyage sous ultrasons avec le produit PROCLEAN (T = 15 min)
  - ▶ Rinçage en eau claire sous ultrasons
  - ▶ Rinçage en eau claire sous ultrasons avec le produit DPH21
  - ▶ Séchage par air chaud = 21 min—Cycle "PANIER" / 32 min—Cycle "CASSETTE"
- (Durée totale du cycle automatique "PANIER" ≈ 60 min / "CASSETTE" ≈ 75 min)

#### 2. Bouton poussoir "DYNASEPT"

- ▶ Positionner les P.I.D. dans le panier destiné à les recevoir et brancher les 3 raccords rapide (du panier sur la cuve).
  - ▶ Lancement du cycle "DYNASEPT"
  - ▶ Vidange
  - ▶ Rinçage en eau claire sous ultrasons + irrigation intermittente.
  - ▶ Nettoyage sous ultrasons + irrigation intermittente avec le produit DYNASEPT® DX25
  - ▶ Rinçage en eau claire sous ultrasons + irrigation intermittente.
  - ▶ Rinçage en eau claire sous ultrasons + irrigation intermittente avec le produit DPH21
  - ▶ Séchage par air comprimé et par ventilation (séchage interne + externe des P.I.D.)
- (Durée totale du cycle "DYNASEPT" ≈ 50 min)

### Fonctionnement en cycle manuel - utilisation de boutons poussoirs :

- ▶ **"PREDESINFECTION PANIER/CASSETTE"**: commande le remplissage de la cuve en eau claire + produit DETERBAKT® dosé à sa concentration normale d'emploi.
  - 1<sup>ère</sup> impulsion = jusqu'au niveau "PANIER"
  - 2<sup>ème</sup> impulsion (une fois le niveau "PANIER" atteint) = jusqu'au niveau "CASSETTE"
- ▶ **"REMPLISSAGE EAU"** : commande le remplissage en eau claire de la cuve
  - 1<sup>ère</sup> impulsion = jusqu'au niveau "PANIER"
  - 2<sup>ème</sup> impulsion (une fois le niveau "PANIER" atteint) = jusqu'au niveau "CASSETTE"
- ▶ **"ULTRASONS"** : commande 7 min d'ultrasons
- ▶ **"VIDANGE"** : commande la vidange du bain
- ▶ **"SÉCHAGE"** : commande 14 min de séchage en air chaud.

**NB:** Le voyant "FIN DE CYCLE" allumé signale la disponibilité de l'appareil.

**ENTRE CHAQUE UTILISATION, LAISSER L'APPAREIL EN ÉTAT DE PROPRETÉ**  
(cuve rincée et essuyée - capot propre)

### ENTRETIEN :

Renouveler le filtre à air (Réf. MF30) situé à l'arrière du capot tous les 3 mois maximum et, plus fréquemment si utilisation intensive de l'appareil.

Document à caractère non contractuel. Nous nous réservons le droit de modifier nos appareils dans le souci de toujours mieux servir notre clientèle

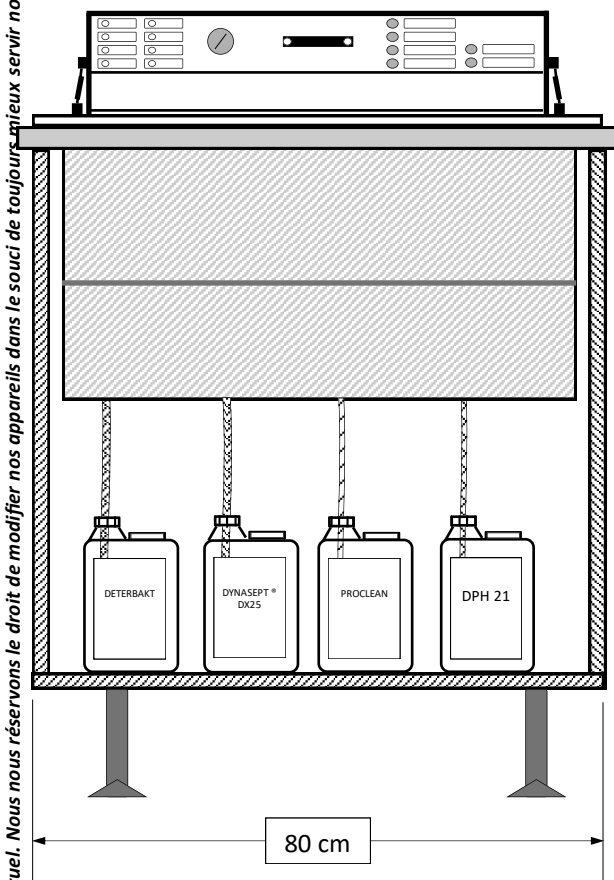
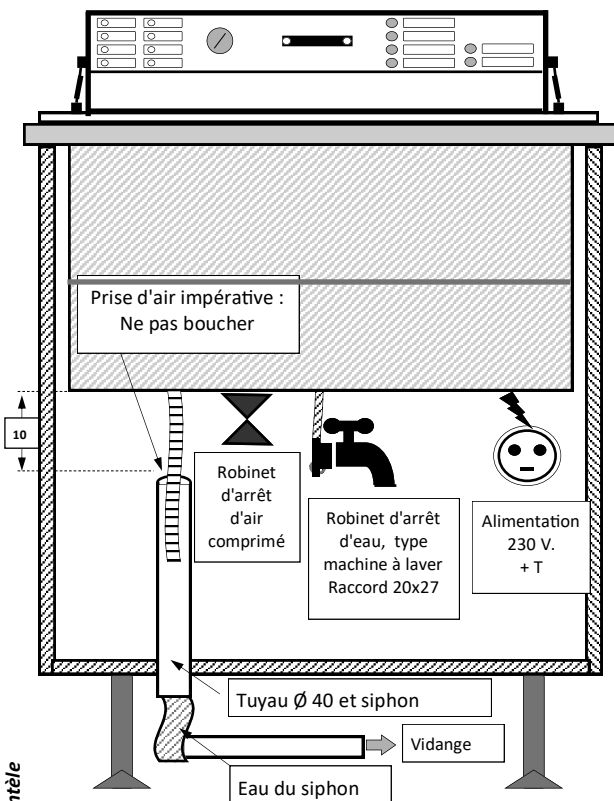

### Environnement:

- Utilisation exclusive de l'appareil à l'intérieur.
- Conserver l'appareil dans un endroit propre et sec.
- Plage de la température d'utilisation : +2°C / +50°C
- Plage de la pression atmosphérique : 50kPa / 106kPa
- Altitude d'utilisation maximale = 2000 m
- Plage d'humidité : 30% / 90%
- Tension du réseau d'alimentation : 230V +/- 10V

# SONODYN 30 - EK7

## MODELE à ENCASTRER (Dans plan de travail)

PLAQUE BLANCHE PEHD, SUPPORT CUVE ÉPAISSEUR = 15 MM

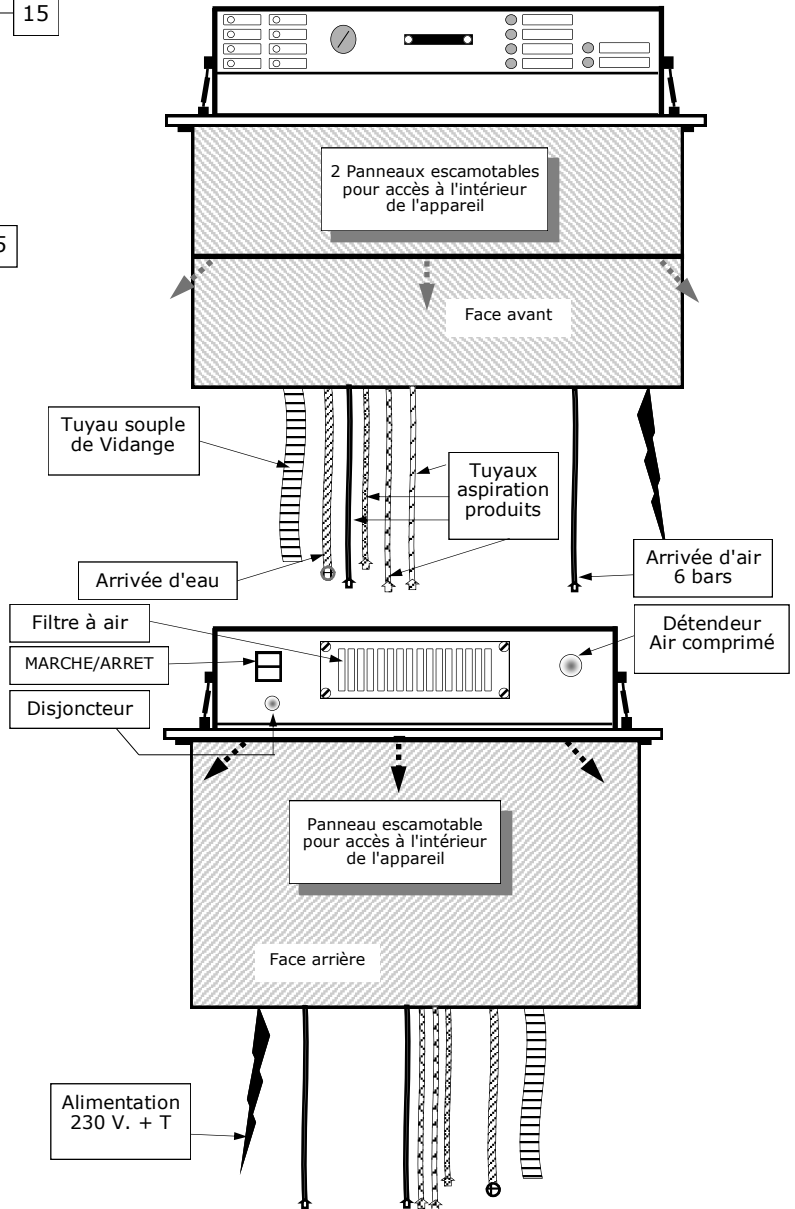
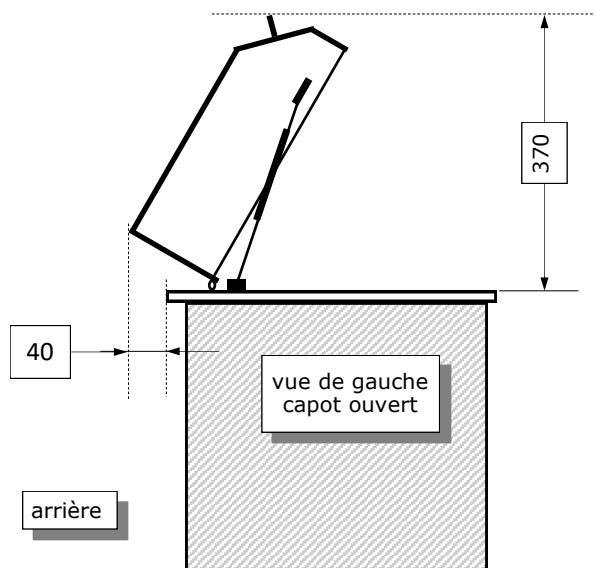
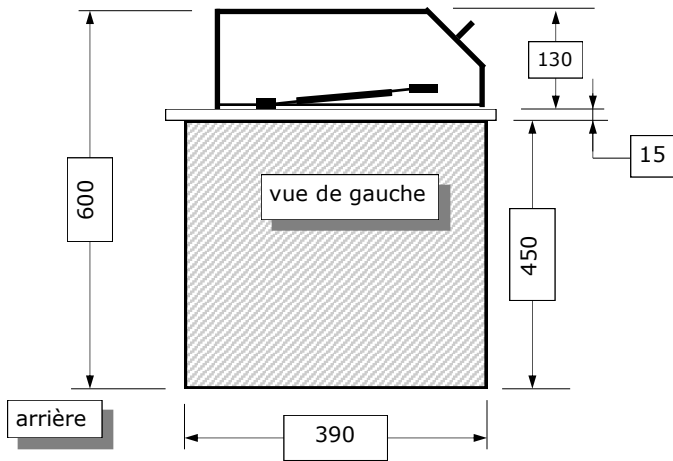
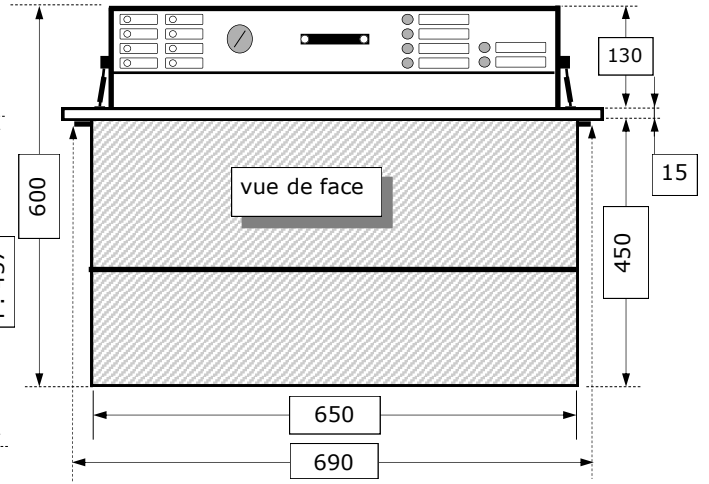
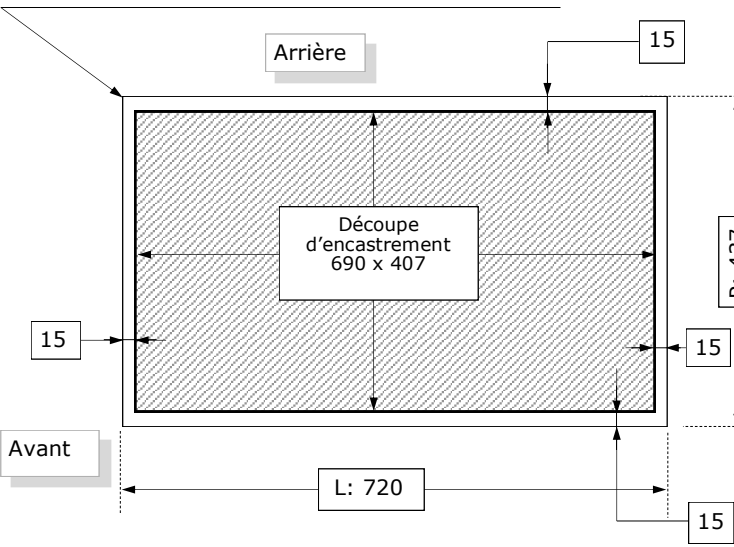

## RECOMMANDATIONS :

Ce laveur-désinfecteur est un dispositif médical réservé à un usage strictement professionnel (professionnel de santé uniquement).

L'installation d'un SONODYN doit être réalisée par un distributeur agréé GAMASONIC (par la société réalisant la facturation).

La mise en service et les tests doivent être réalisés par un distributeur agréé GAMASONIC et conformément au Procès-Verbal d'installation et la fiche « Installation et mise en service » de l'appareil.

**Les performances du dispositif sont atteintes exclusivement avec l'utilisation des produits détergents DETERBAKT®, DYNASEPT®DX25, PROCLEAN et DPH21 validés par GAMASONIC.**

Le meuble recevant l'appareil doit être équipé d'un bac de rétention, pour prévenir et protéger le meuble en cas de fuite d'eau.

Les instruments à nettoyer ne doivent pas dépasser du panier ; les instruments doivent être immergés complètement.

Une cuve à ultrasons ne doit jamais fonctionner sans eau.

En cas de coupure électrique lors du déroulement d'un cycle, le voyant orange «fin de cycle» clignote à la remise sous tension du matériel pour avertir l'utilisateur que le cycle n'a pas été effectué dans son intégralité. De ce fait, il est nécessaire de relancer le cycle préalablement lancé.

Ne pas utiliser l'appareil en cas de coupures électriques répétées.

Si un défaut apparaît lors du déroulement d'un cycle (voyant rouge « défaut » allumé), éteindre l'appareil et relancer le cycle préalablement lancé.

Ne pas utiliser l'appareil si la qualité de l'eau est non potable (= eau du réseau potable uniquement—dureté de l'eau comprise entre 8 et 12°TH).

Utilisation obligatoire d'air médical (ne pas utiliser l'appareil en cas de changement de qualité d'air)

La garantie fabricant (24 mois) de l'appareil SONODYN n'est effective que dans le cadre du respect de l'installation précédemment décrite et de l'utilisation exclusive de DETERBAKT®, PROCLEAN, DYNASEPT® DX25 et DPH21 validés pour ce laveur-désinfecteur.

Ne jamais recouvrir le capot de l'appareil.

Ne rien entreposer entre le capot et la partie basse de l'appareil lors de la fermeture du capot (risque de coupure ou d'écrasement).

**IMPORTANT: Ne jamais interrompre un cycle en cours, surtout au moment du séchage.**

LEVAGE ET MANUTENTION : L'appareil doit être manipulé par 2 personnes pour effectuer son installation ou son démontage.

(Le levage s'effectue par le support en PEHD ou par le châssis de l'appareil)

## INSTRUCTIONS DE NETTOYAGE ET D'ENTRETIEN :

La cuve en inox doit être propre avant chaque utilisation.

Après chaque utilisation, il est recommandé d'effectuer le nettoyage de la cuve de l'appareil (et des pièces périphériques) avec le produit utilisé lors de la phase de nettoyage-désinfection par l'appareil de manière à éviter tout risque de contamination chimique et tout risque d'incompatibilité avec l'utilisation d'autres produits.

Dans le cas de salissures d'une des cannes d'aspiration, procéder au remplacement de cette dernière.

Le filtre à air situé derrière le capot doit être renouvelé tous les 3 mois maximum et, plus fréquemment si utilisation intensive de l'appareil

(Réf: **MF12** pour SDYN17 – SDYN17K7, Réf: **MF30** pour SDYN30 – SDYN30K7).

Vérifier une fois par mois le fonctionnement des pompes doseuses et l'exactitude du dosage des produits avec un bécher gradué.

Nettoyer le filtre d'irrigation (situé à l'intérieur de la cuve) après chaque cycle DYNASEPT.

Vérifier une fois par mois, le bon fonctionnement de l'irrigation sur chaque sortie des irrigateurs lors d'un cycle DYNASEPT.

## 1 - CYCLE PRÉDESINFECTION :

■ Mettre l'appareil sous tension par l'interrupteur I/O situé à l'arrière du capot. [voyants: vert allumé– orange "FIN DE CYCLE" allumé].

La ventilation fonctionne en permanence (air froid).

■ Disposer dans la cuve de l'appareil: le(s) panier(s) en inox, **P3** ou **P12** et appuyer sur "**PRÉDESINFECTION PANIER/CASSETTE**" ou le(s) panier(s) porte-cassette(s) **PC17** et appuyer sur "**PRÉDESINFECTION PANIER/CASSETTE**".

▶ La cuve se remplit d'eau avec le produit DETERBAKT® dosé à sa concentration normale d'emploi

[1ère impulsion = jusqu'au niveau "PANIER" / 2ème impulsion (une fois le niveau "PANIER" atteint) = jusqu'au niveau "CASSETTE"]

▶ En fin de soins, immerger aussitôt l'instrumentation souillée dans le(s) panier(s)

▶ Le temps de prédesinfection débute une fois le dernier instrument immergé (se référer à la fiche technique du produit pour la durée de prédesinfection à respecter)

■ Il est possible de soumettre ce bain aux ultrasons par une impulsion sur le bouton "ULTRASONS" (7min temporisées). A l'arrêt des ultrasons le bain reste dans la cuve.

■ Lancer ensuite le cycle de nettoyage automatique souhaité en appuyant sur le bouton "CYCLE AUTOMATIQUE PANIER" ou "CYCLE AUTOMATIQUE CASSETTE".

[voyants: vert allumé - orange "FIN DE CYCLE" s'éteint]

## 2 - CYCLE AUTOMATIQUE :

■ Mettre l'appareil sous tension par l'interrupteur I/O situé à l'arrière du capot. [voyants: vert allumé– orange "FIN DE CYCLE" allumé].

La ventilation fonctionne en permanence (air froid).

Disposer dans la cuve de l'appareil le(s) panier(s), en inox **P3** ou **P12** pour un cycle "PANIER" ou, porte-cassette(s) **PC17** pour un cycle "CASSETTE", ou les P.I.D. pour un cycle "DYNASEPT®" rempli(s) avec l'instrumentation préalablement prédesinfectée.

N.B. pour le cycle "DYNASEPT®" : - Il n'est pas nécessaire de positionner un instrument sur chacun des emplacements disponibles pour lancer le cycle

- La "tête" du P.I.D. est à positionner côté "Poussoir amovible"

■ Lancer le cycle en appuyant sur le bouton "CYCLE AUTOMATIQUE PANIER", "CYCLE AUTOMATIQUE CASSETTE" ou "DYNASEPT®" :

▶ Le descriptif exact du cycle est à retrouver sur la fiche « Installation et mise en service »

▶ En fin de cycle ("DYNASEPT®": 75 min environ, "PANIER" : 60 min environ, "CASSETTE" : 50 min environ), le voyant orange "FIN DE CYCLE" s'allume.

▶ L'appareil est disponible pour une autre utilisation.

▶ **La phase d'asepsie ne se substitue pas à la phase de stérilisation.**

■ Mettre l'appareil hors tension par l'interrupteur I/O, après usage.

■ Ouvrir le capot et récupérer le(s) panier(s) en inox afin que l'instrumentation puisse passer à l'étape de stérilisation.

## 3 - CYCLES MANUELS :

■ Bouton "**PREDESINFECTION - PANIER/CASSETTE**" : Commande le remplissage de la cuve en eau claire+ produit DETERBAKT® dosé à sa concentration normale d'emploi :

▶ 1<sup>ère</sup> impulsion = jusqu'au niveau "PANIER"

▶ 2<sup>ème</sup> impulsion (une fois le niveau "PANIER" atteint) = jusqu'au niveau "CASSETTE"

■ Bouton "**REPLISSAGE EAU**" : Commande le remplissage en eau claire de la cuve :

▶ 1<sup>ère</sup> impulsion = jusqu'au niveau "PANIER"

▶ 2<sup>ème</sup> impulsion (une fois le niveau "PANIER" atteint) = jusqu'au niveau "CASSETTE"

■ Bouton "**ULTRASONS**" : Commande les ultrasons pendant 7 min. Le bain n'est pas vidangé.

■ Bouton "**VIDANGE**" : Commande la vidange du bain.

■ Bouton "**SÉCHAGE**" : Commande 14 min de séchage en air chaud.

### Remarque :

En mode automatique ou en mode manuel, la pompe de vidange fonctionne par intermittence pendant le séchage pour évacuer les résidus de condensat. Il est normal de constater en fin de séchage, un reste d'eau en fond de cuve.

## VOYANTS :

■ Les voyants oranges contrôlent les diverses fonctions pendant le cycle. Leur temps d'allumage correspond au temps de la fonction en cours. Les voyants "NIVEAU PROCLEAN", "NIVEAU DPH21", "NIVEAU DYNASEPT® DX25" ou "NIVEAU DETERBAKT®" allumés signalent le manque de produit dans les bidons. Dès l'allumage d'un de ces voyants, il faut procéder au renouvellement du bidon correspondant au voyant allumé.

▶ Tuyau TRANSPARENT = DETERBAKT®

▶ Tuyau NOIR = DYNASEPT® DX25

▶ Tuyau JAUNE = PROCLEAN

▶ Tuyau BLEU = DPH21

Même sans produit, l'appareil SONODYN effectue son cycle complet, mais le nettoyage des instruments devient caduque.

N.B. : Malgré les voyants, il est prudent de vérifier régulièrement la présence du produit dans les bidons.

■ Voyants rouges : "NIVEAU EAU" allumé = Problème de niveau d'eau dans la cuve. Mise en sécurité par arrêt de l'appareil.

▶ Faire contrôler l'appareil par un technicien agréé

# SNC SLIDE 17 - INSTALLATION ET MISE EN SERVICE

## FICHE d'INSTALLATION :

Prévoir un espace supplémentaire de 5 cm à l'arrière de l'appareil entre la carrosserie et le mur pour permettre le passage du fil électrique.

### ALIMENTATION ÉLECTRIQUE :

230 Volts + Terre sur prise 16 A, protégée par différentiel 30mA.

L'appareil doit être raccordé à une ligne directe sur le tableau électrique (disjoncteur 30 mA).

**ALIMENTATION EN EAU :** Eau froide du réseau d'eau potable (dureté de l'eau comprise entre 8 et 12°TH).

Installer un robinet standard type machine à laver (20x27).

### ALIMENTATION EN AIR COMPRIMÉ :

6 bars air filtré sur détendeur (air médical).

**IMPÉRATIF : Régler le manomètre-détendeur de l'appareil à 4 Bars.**

(pression à régler sur le manomètre détendeur de l'appareil)

**VIDANGE :** Tuyau type machine à laver Ø 40 avec siphon.

**IMPORTANT: LE TUYAU SOUPLE DE VIDANGE PEUT REMONTER JUSQU'À 40 CM PAR RAPPORT AU BAS DE L'APPAREIL.**

De plus, le tuyau ne doit pas toucher l'eau du siphon (le raccourcir si nécessaire) et doit rester libre à l'entrée du tube de vidange sans étanchéité.

**Volume d'eau consommée par bain en cycle automatique = 9 litres**

## INSTALLATION :

Installer dans un meuble au sol de 60 cm de large au minimum.

L'appareil doit être installé dans une zone bien ventilée.

Ne jamais couvrir le capot pour éviter toute dégradation par manque de ventilation.

Il est conseillé de placer l'appareil à proximité d'un évier équipé d'un mitigeur douchette afin de pouvoir nettoyer la cuve après chaque cycle.

## RACCORDEMENTS (ouvrir le tiroir) :

1. Brancher le tuyau flexible de raccordement d'eau au robinet.

2. Raccorder le tuyau du flexible d'air comprimé

**Régler le manomètre de l'appareil à 4 bars : Réaliser plusieurs phases d'ouvertures/fermetures, avec un temps d'arrêt entre chaque phases (3 secondes), afin de valider la pression de réglage du mano-détendeur.**

3. Raccorder le tuyau de vidange à l'évacuation.

4. Placer les bidons des produits détergents sur le côté droit de l'appareil et plonger les cannes d'aspiration en respectant les codes couleurs appropriés à chaque produit : **Transparent** pour **DETERBAKT®** - **Bleu** pour **DPH21**

5. Brancher la prise électrique.

6. Ouvrir le robinet d'eau et vérifier l'étanchéité des raccordements.

## MISE EN SERVICE :

Mise sous tension par l'interrupteur I/O - le voyant vert « mise sous tension » et le voyant orange « Fin de cycle » s'allument.

## Fonctionnement en cycle automatique : (bouton poussoir "CYCLE AUTOMATIQUE")

▶ Vidange

▶ Rinçage en eau claire sous ultrasons

▶ Nettoyage sous ultrasons avec le produit DETERBAKT® (T=15 min)

▶ Rinçage en eau claire sous ultrasons

▶ Rinçage en eau claire sous ultrasons avec le produit DPH21

▶ Séchage par air chaud (T= 21 min)

(Durée totale du cycle automatique ≈ 55 min)

**NB:** Le voyant "FIN DE CYCLE" allumé signale la disponibilité de l'appareil.

**EN FIN DE MISE EN SERVICE, LAISSER L'APPAREIL EN ÉTAT DE PROPRETÉ**  
(cuve rincée et essuyée - capot propre)

## Environnement:

- Utilisation exclusive de l'appareil à l'intérieur.

- Conserver l'appareil dans un endroit propre et sec.

- Plage de la température d'utilisation : +2°C / +50°C

- Plage de la pression atmosphérique : 50kPa / 106kPa

- Altitude d'utilisation maximale = 2000 m

- Plage d'humidité : 30% / 90%

- Tension du réseau d'alimentation : 230V +/- 10V

Vue de Face

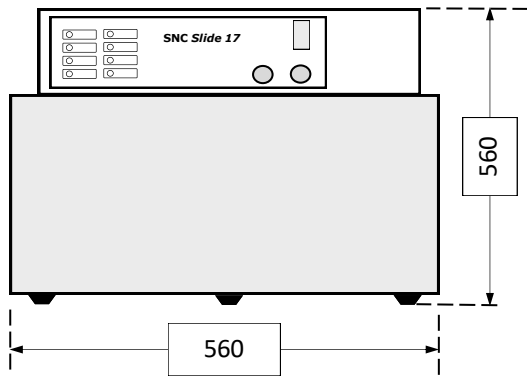

560

560

# SNC SLIDE 17 : DIMENSIONS

Vue de Dessus : Tiroir fermé

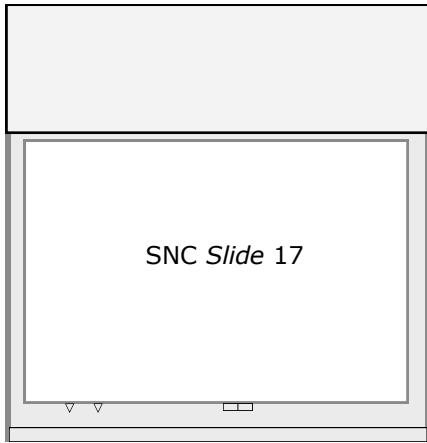

Vue de Côté : Tiroir fermé

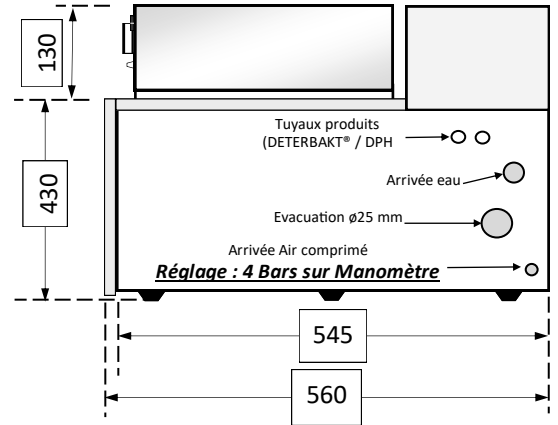

Vue de Dessus: Tiroir ouvert

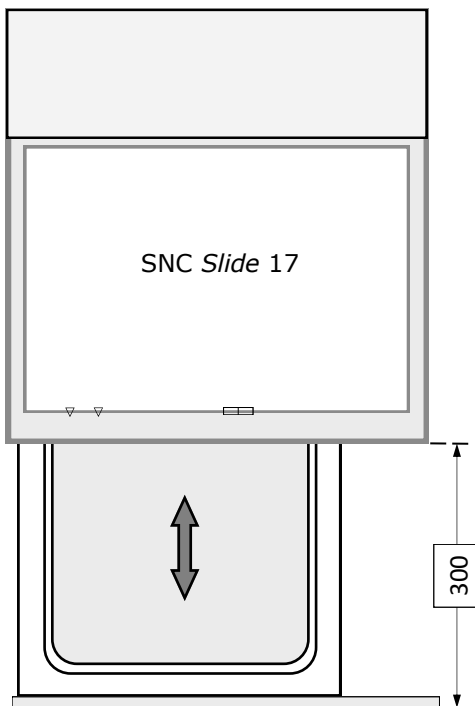

Vue de Côté : Tiroir ouvert

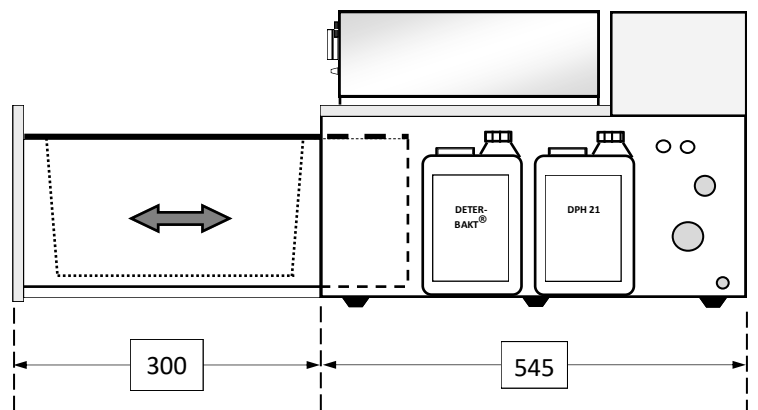



# PRECONISATIONS D'UTILISATION : SNC Slide 17

## RECOMMANDATIONS :

Ce laveur est réservé à un usage strictement professionnel (professionnel de santé uniquement).

L'installation d'un SNC Slide 17K7 doit être réalisée par un distributeur agréé GAMASONIC (par la société réalisant la facturation).

La mise en service et les tests doivent être réalisés par un distributeur agréé GAMASONIC et conformément au Procès-Verbal d'installation et la fiche « Installation et mise en service » de l'appareil.

**Les performances du dispositif sont atteintes exclusivement avec l'utilisation des produits détergents DETERBAKT® et DPH21 validés par GAMASONIC.**

Les instruments à nettoyer ne doivent pas dépasser du panier ; les instruments doivent être immergés complètement.

Une cuve à ultrasons ne doit jamais fonctionner sans eau.

Ne pas utiliser l'appareil en cas de coupures électriques répétées.

L'appareil doit être raccordé électriquement au compteur électrique via une ligne électrique dédiée (*Différentiel : 30 mA*).

Si un défaut apparaît lors du déroulement d'un cycle (voyant orange "DEFAUT NIVEAU" allumé clignotant), éteindre l'appareil et relancer le cycle préalablement lancé.

Ne pas utiliser l'appareil si la qualité de l'eau est non potable (= eau du réseau potable uniquement—dureté de l'eau comprise entre 8 et 12°TH).

La garantie fabricant (24 mois) de l'appareil SNC Slide 17K7 n'est effective que dans le cadre du respect de l'installation précédemment décrite et de l'utilisation exclusive de DETERBAKT® et DPH21 validés pour ce laveur.

**Ne jamais recouvrir le capot de l'appareil.**

**IMPORTANT: Ne jamais interrompre un cycle en cours, surtout au moment du séchage.**

LEVAGE ET MANUTENTION : L'appareil doit être manipulé par 2 personnes pour effectuer son installation ou son démontage.

(Le levage s'effectue impérativement par le bas d'appareil)

## INSTRUCTIONS DE NETTOYAGE ET D'ENTRETIEN :

La cuve en inox doit être propre avant chaque utilisation.

Après chaque utilisation, il est recommandé d'effectuer le nettoyage de la cuve de l'appareil (et des pièces périphériques) avec le produit utilisé lors de la phase de nettoyage par l'appareil de manière à éviter tout risque de contamination chimique et tout risque d'incompatibilité avec l'utilisation d'autres produits.

Dans le cas de salissures d'une des cannes d'aspiration, procéder au remplacement de cette dernière.

Vérifier une fois par mois le fonctionnement des pompes doseuses et l'exactitude du dosage des produits avec un bécher gradué.

### 1 - OUVERTURE / FERMETURE DU TIROIR

- Ne pas empêcher l'ouverture ni la fermeture du tiroir de l'appareil lors du lancement d'un cycle « Ouverture/Fermeture ».

- Ne pas laisser d'objet (ou autres) pouvant empêcher la réalisation normale d'un cycle « Ouverture/Fermeture ».

- Tout dommage causé par une mauvaise utilisation du cycle « Ouverture/Fermeture » est à la charge de l'utilisateur.

- *En cas de nécessité, il est possible de stopper l'ouverture ou la fermeture du tiroir (2 possibilités) :*

▶ Appuyer sur l'interrupteur « Ouverture/Fermeture » pour stopper le tiroir.

Une nouvelle impulsion (appui long d'au moins 2 secondes) permet de ré-ouvrir le tiroir.

▶ Couper l'appareil à l'interrupteur I/O. Remettre l'appareil sous tension, puis appuyer 1 fois sur l'interrupteur « Ouverture /Fermeture » pour que le voyant « FIN DE CYCLE » s'allume. Une nouvelle impulsion (appui long d'au moins 2 secondes) ré-ouvre le tiroir.

### 2 - CYCLE PRÉDÉSINFECTION :

■ Mettre l'appareil sous tension par l'interrupteur I/O et ouvrir le tiroir (interrupteur "Ouverture/Fermeture").

[voyants: vert allumé– orange "FIN DE CYCLE" allumé].

■ Disposer dans la cuve de l'appareil : - le(s) panier(s) en inox P3 ou P12 et appuyer sur "PRÉDÉSINFECTION PANIER"  
- le(s) panier(s) porte-cassette(s) PC17 et appuyer sur "PRÉDÉSINFECTION CASSETTE".

▶ La cuve se remplit d'eau avec le produit DETERBAKT® dosé à sa concentration normale d'emploi

▶ En fin de soins, immerger aussitôt l'instrumentation souillée dans le(s) panier(s)

▶ Le temps de prédésinfection débute une fois le dernier instrument immergé (se référer à la fiche technique du produit pour la durée de prédésinfection à respecter)

▶ Ouvrir et Fermer le tiroir (interrupteur "Ouverture/Fermeture") autant de fois que cela est nécessaire afin d'ajouter de l'instrumentation.

■ Lancer ensuite le cycle de nettoyage automatique souhaité en appuyant sur le bouton "CYCLE AUTOMATIQUE PANIER" ou "CYCLE AUTOMATIQUE CASSETTE". [voyants: vert allumé - orange "FIN DE CYCLE" s'éteint]

### 3 - CYCLE AUTOMATIQUE :

■ Mettre l'appareil sous tension par l'interrupteur I/O et ouvrir le tiroir (interrupteur "Ouverture/Fermeture")

[voyants: vert allumé – orange "FIN DE CYCLE" allumé].

■ Disposer dans la cuve de l'appareil le(s) panier(s), en inox P3 ou P12 pour un cycle "PANIER" ou, porte-cassette(s) PC17 pour un cycle "CASSETTE", rempli(s) avec l'instrumentation préalablement prédésinfectée.

■ Fermer le tiroir de l'appareil (interrupteur "Ouverture/Fermeture").

■ Lancer le cycle en appuyant sur le bouton "CYCLE AUTOMATIQUE PANIER", "CYCLE AUTOMATIQUE CASSETTE" :

▶ Le descriptif exact du cycle est à retrouver sur la fiche « Installation et mise en service »

▶ En fin de cycle ("PANIER" : 60min environ ou "CASSETTE" : 75min environ), le voyant orange "FIN DE CYCLE" s'allume.

▶ L'appareil est disponible pour une autre utilisation.

▶ La phase d'asepsie ne se substitue pas à la phase de stérilisation.

■ Ouvrir le tiroir et récupérer le(s) panier(s) en inox afin que l'instrumentation puisse passer à l'étape de stérilisation.

■ Fermer le tiroir et mettre l'appareil hors tension par l'interrupteur I/O, après usage.

#### Remarque :

En mode automatique, la pompe de vidange fonctionne par intermittence pendant le séchage pour évacuer les résidus de condensat.

Il est normal de constater en fin de séchage, un reste d'eau en fond de cuve.

## VOYANTS :

■ Les voyants oranges contrôlent les diverses fonctions pendant le cycle. Leur temps d'allumage correspond au temps de la fonction en cours. Les voyants "NIVEAU DETERBAKT®" ou "NIVEAU DPH21" allumés signalent le manque de produit dans les bidons. Dès l'allumage d'un de ces voyants, il faut procéder au renouvellement du bidon correspondant au voyant allumé.

▶ Tuyau TRANSPARENT = DETERBAKT®

▶ Tuyau BLEU = DPH21

Même sans produit, l'appareil SNC Slide 17K7 effectue son cycle complet, mais le nettoyage des instruments devient caduque.

**N.B. : Malgré les voyants, il est prudent de vérifier régulièrement la présence du produit dans les bidons.**

■ Voyant orange : "NIVEAU DEFAUT" allumé clignotant = Problème de niveau d'eau dans la cuve. Mise en sécurité par arrêt de l'appareil.

▶ Faire contrôler l'appareil par un technicien agréé.

# SNC SLIDE 17K7 - INSTALLATION ET MISE EN SERVICE

Vue de Face

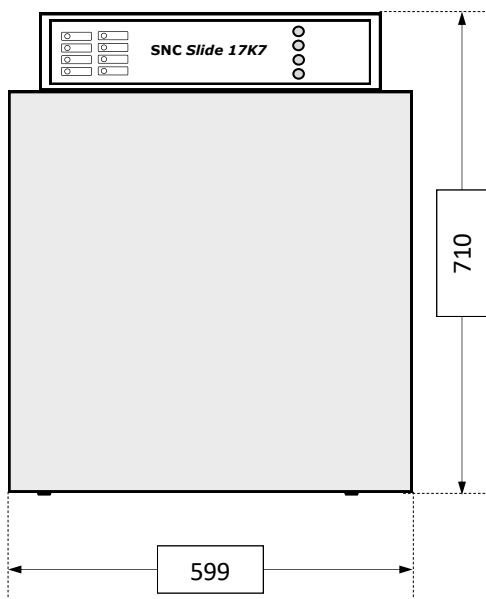

## FICHE d'INSTALLATION :

Prévoir un espace supplémentaire de 5 cm à l'arrière de l'appareil entre la carrosserie et le mur pour permettre le passage du fil électrique.

**ALIMENTATION ÉLECTRIQUE :** 230 Volts + Terre sur prise 16 A, protégée par différentiel 30mA. (*Puissance = 1130 Watts*)

L'appareil doit être raccordé à une ligne directe sur le tableau électrique (*disjoncteur 30 mA*).

**ALIMENTATION EN EAU :** Eau froide du réseau d'eau potable (dureté de l'eau comprise entre 8 et 12°TH).

Installer un robinet standard type machine à laver (20x27).

**VIDANGE :** Tuyau type machine à laver Ø 40 avec siphon.

**IMPORTANT: LE TUYAU SOUPLE DE VIDANGE PEUT REMONTER JUSQU'À 50 CM PAR RAPPORT AU BAS DE L'APPAREIL.**

De plus, le tuyau ne doit pas toucher l'eau du siphon (le raccourcir si nécessaire) et doit rester libre à l'entrée du tube de vidange sans étanchéité.

**Volume d'eau consommée par bain en cycle automatique Panier = 9 litres**

**Volume d'eau consommée par bain en cycle automatique Cassette = 20 litres**

## INSTALLATION :

Installer dans un meuble au sol de 60 cm de large au minimum.

L'appareil doit être installé dans une zone bien ventilée.

Ne jamais couvrir le capot pour éviter toute dégradation par manque de ventilation.

Il est conseillé de placer l'appareil à proximité d'un évier équipé d'un mitigeur douche afin de pouvoir nettoyer la cuve après chaque cycle.

## RACCORDEMENTS (ouvrir le tiroir) :

1. Brancher la prise électrique. Mettre l'appareil sous tension par l'interrupteur I/O.

Lancer le cycle « Ouverture/Fermeture » du tiroir.

2. Brancher le tuyau de raccordement à l'électrovanne d'arrivée en eau.

3. Raccorder le tuyau de vidange à l'évacuation suivant les consignes d'installation.

4. Placer les bidons des produits détergents sur le côté droit de l'appareil et plonger les cannes d'aspiration en respectant les codes couleurs appropriés à chaque produit : **Transparent** pour **DETERBAKT®** - **Bleu** pour **DPH21**

5. Ouvrir le robinet d'eau et vérifier l'étanchéité des raccordements.

## MISE EN SERVICE :

Mise sous tension par l'interrupteur I/O - le voyant vert « mise sous tension » et le voyant orange « Fin de cycle » s'allument.

**Fonctionnement en cycle automatique :** (boutons poussoirs "CYCLE AUTOMATIQUE PANIER" ou "CYCLE AUTOMATIQUE "CASSETTE")

▶ Vidange

▶ Rinçage en eau claire sous ultrasons

▶ Nettoyage sous ultrasons avec le produit DETERBAKT® (T=15 min)

▶ Rinçage en eau claire sous ultrasons

▶ Rinçage en eau claire sous ultrasons avec le produit DPH21

▶ Séchage par air chaud = 21 min (cycle PANIER) / 32 min (cycle "CASSETTE")

(Durée totale des cycles automatiques "PANIER" ≈ 60 min / "CASSETTE" ≈ 70 min)

**NB:** Le voyant "FIN DE CYCLE" allumé signale la disponibilité de l'appareil.

**EN FIN DE MISE EN SERVICE, LAISSER L'APPAREIL EN ÉTAT DE PROPreté**

(cuve rincée et essuyée - capot propre)

## Environnement:

- Utilisation exclusive de l'appareil à l'intérieur.

- Conserver l'appareil dans un endroit propre et sec.

- Plage de la température d'utilisation : +2°C / +50°C

- Plage de la pression atmosphérique : 50kPa / 106kPa

- Altitude d'utilisation maximale = 2000 m

- Plage d'humidité : 30% / 90%

- Tension du réseau d'alimentation : 230V +/- 10V

# SNC SLIDE 17K7 : DIMENSIONS

Vue de Dessus : Tiroir fermé

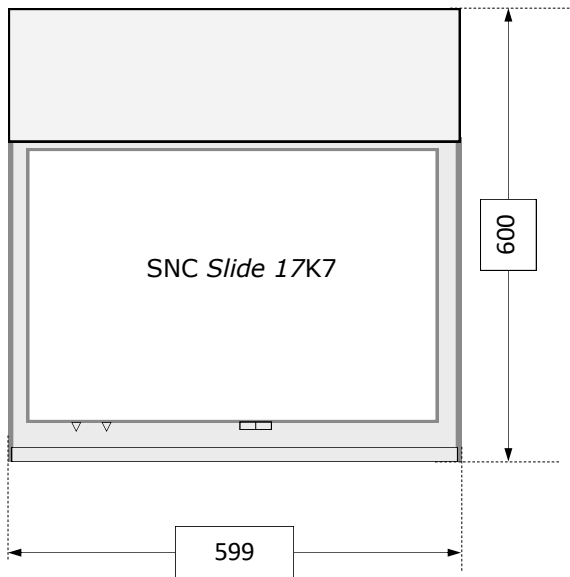

Vue de Côté : Tiroir fermé

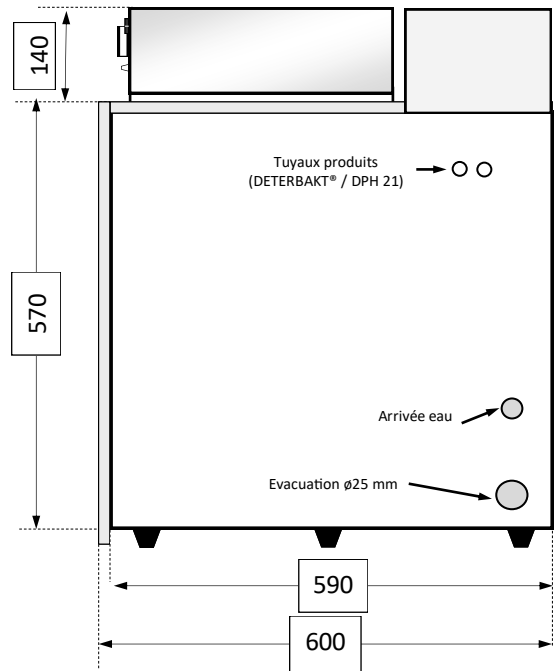

Vue de Dessus: Tiroir ouvert

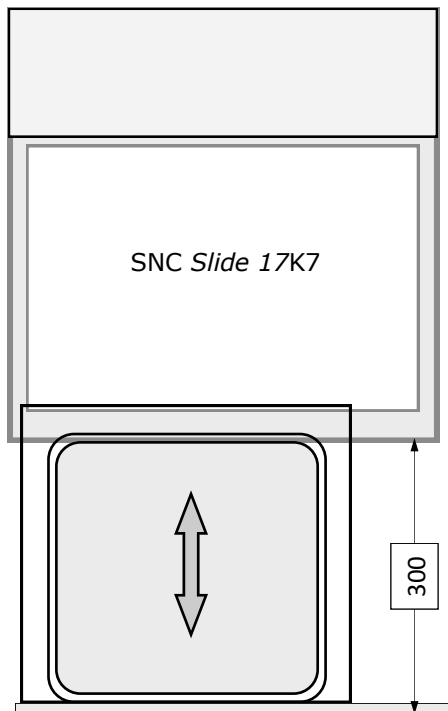

Vue de Côté : Tiroir ouvert

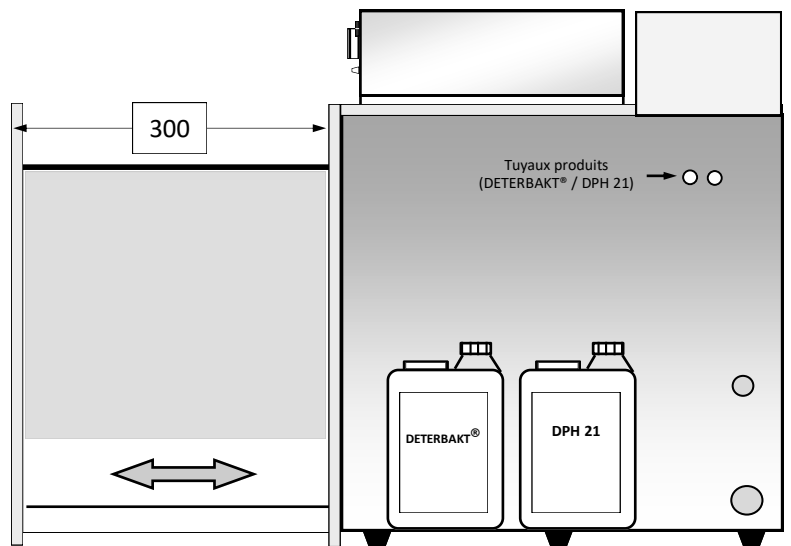

# PRECONISATIONS D'UTILISATION : SNC Slide 17K7

## RECOMMANDATIONS :

Ce laveur est réservé à un usage strictement professionnel (professionnel de santé uniquement).

L'installation d'un SNC Slide 17K7 doit être réalisée par un distributeur agréé GAMASONIC (par la société réalisant la facturation).

La mise en service et les tests doivent être réalisés par un distributeur agréé GAMASONIC et conformément au Procès-Verbal d'installation et la fiche « Installation et mise en service » de l'appareil.

**Les performances du dispositif sont atteintes exclusivement avec l'utilisation des produits détergents DETERBAKT® et DPH21 validés par GAMASONIC.**

Les instruments à nettoyer ne doivent pas dépasser du panier ; les instruments doivent être immergés complètement.

Une cuve à ultrasons ne doit jamais fonctionner sans eau.

 Ne pas utiliser l'appareil en cas de coupures électriques répétées.

L'appareil doit être raccordé électriquement au compteur électrique via une ligne électrique dédiée (*Différentiel : 30 mA*).

Si un défaut apparaît lors du déroulement d'un cycle (voyant orange "DEFAULT NIVEAU" allumé clignotant), éteindre l'appareil et relancer le cycle préalablement lancé.

Ne pas utiliser l'appareil si la qualité de l'eau est non potable (= eau du réseau potable uniquement—dureté de l'eau comprise entre 8 et 12°TH).

La garantie fabricant (24 mois) de l'appareil SNC Slide 17K7 n'est effective que dans le cadre du respect de l'installation précédemment décrite et de l'utilisation exclusive de DETERBAKT® et DPH21 validés pour ce laveur.

**Ne jamais recouvrir le capot de l'appareil.**

**IMPORTANT: Ne jamais interrompre un cycle en cours, surtout au moment du séchage.**

LEVAGE ET MANUTENTION : L'appareil doit être manipulé par 2 personnes pour effectuer son installation ou son démontage.

(Le levage s'effectue impérativement par le bas d'appareil)

## INSTRUCTIONS DE NETTOYAGE ET D'ENTRETIEN :

La cuve en inox doit être propre avant chaque utilisation.

Après chaque utilisation, il est recommandé d'effectuer le nettoyage de la cuve de l'appareil (et des pièces périphériques) avec le produit utilisé lors de la phase de nettoyage par l'appareil de manière à éviter tout risque de contamination chimique et tout risque d'incompatibilité avec l'utilisation d'autres produits.

Dans le cas de salissures d'une des cannes d'aspiration, procéder au remplacement de cette dernière.

Vérifier une fois par mois le fonctionnement des pompes doseuses et l'exactitude du dosage des produits avec un bécher gradué.

### 1 - OUVERTURE / FERMETURE DU TIROIR

- Ne pas empêcher l'ouverture ni la fermeture du tiroir de l'appareil lors du lancement d'un cycle « Ouverture/Fermeture ».

- Ne pas laisser d'objet (ou autres) pouvant empêcher la réalisation normale d'un cycle « Ouverture/Fermeture ».

- Tout dommage causé par une mauvaise utilisation du cycle « Ouverture/Fermeture » est à la charge de l'utilisateur.

- *En cas de nécessité, il est possible de stopper l'ouverture ou la fermeture du tiroir (2 possibilités) :*

▶ Appuyer sur l'interrupteur « Ouverture/Fermeture » pour stopper le tiroir.

Une nouvelle impulsion (appui long d'au moins 2 secondes) permet de ré-ouvrir le tiroir.

▶ Couper l'appareil à l'interrupteur I/O. Remettre l'appareil sous tension, puis appuyer 1 fois sur l'interrupteur « Ouverture /Fermeture » pour que le voyant « FIN DE CYCLE » s'allume. Une nouvelle impulsion (appui long d'au moins 2 secondes) ré-ouvre le tiroir.

### 2 - CYCLE PRÉDÉSINFECTION :

■ Mettre l'appareil sous tension par l'interrupteur I/O et ouvrir le tiroir (interrupteur "Ouverture/Fermeture").

[voyants: vert allumé– orange "FIN DE CYCLE" allumé].

■ Disposer dans la cuve de l'appareil : - le(s) panier(s) en inox P3 ou P12 et appuyer sur "PRÉDÉSINFECTION PANIER"  
- le(s) panier(s) porte-cassette(s) PC17 et appuyer sur "PRÉDÉSINFECTION CASSETTE".

▶ La cuve se remplit d'eau avec le produit DETERBAKT® dosé à sa concentration normale d'emploi

▶ En fin de soins, immerger aussitôt l'instrumentation souillée dans le(s) panier(s)

▶ Le temps de prédésinfection débute une fois le dernier instrument immergé (se référer à la fiche technique du produit pour la durée de prédésinfection à respecter)

▶ Ouvrir et Fermer le tiroir (interrupteur "Ouverture/Fermeture") autant de fois que cela est nécessaire afin d'ajouter de l'instrumentation.

■ Lancer ensuite le cycle de nettoyage automatique souhaité en appuyant sur le bouton "CYCLE AUTOMATIQUE PANIER" ou "CYCLE AUTOMATIQUE CASSETTE". [voyants: vert allumé - orange "FIN DE CYCLE" s'éteint]

### 3 - CYCLE AUTOMATIQUE :

■ Mettre l'appareil sous tension par l'interrupteur I/O et ouvrir le tiroir (interrupteur "Ouverture/Fermeture")

[voyants: vert allumé – orange "FIN DE CYCLE" allumé].

■ Disposer dans la cuve de l'appareil le(s) panier(s), en inox P3 ou P12 pour un cycle "PANIER" ou, porte-cassette(s) PC17 pour un cycle "CASSETTE", rempli(s) avec l'instrumentation préalablement prédésinfectée.

■ Fermer le tiroir de l'appareil (interrupteur "Ouverture/Fermeture").

■ Lancer le cycle en appuyant sur le bouton "CYCLE AUTOMATIQUE PANIER", "CYCLE AUTOMATIQUE CASSETTE" :

▶ Le descriptif exact du cycle est à retrouver sur la fiche « Installation et mise en service »

▶ En fin de cycle ("PANIER" : 60min environ ou "CASSETTE" : 75min environ), le voyant orange "FIN DE CYCLE" s'allume.

▶ L'appareil est disponible pour une autre utilisation.

▶ La phase d'asepsie ne se substitue pas à la phase de stérilisation.

■ Ouvrir le tiroir et récupérer le(s) panier(s) en inox afin que l'instrumentation puisse passer à l'étape de stérilisation.

■ Fermer le tiroir et mettre l'appareil hors tension par l'interrupteur I/O, après usage.

### Remarque :

En mode automatique, la pompe de vidange fonctionne par intermittence pendant le séchage pour évacuer les résidus de condensat.

Il est normal de constater en fin de séchage, un reste d'eau en fond de cuve.

### VOYANTS :

■ Les voyants oranges contrôlent les diverses fonctions pendant le cycle. Leur temps d'allumage correspond au temps de la fonction en cours. Les voyants "NIVEAU DETERBAKT®" ou "NIVEAU DPH21" allumés signalent le manque de produit dans les bidons. Dès l'allumage d'un de ces voyants, il faut procéder au renouvellement du bidon correspondant au voyant allumé.

▶ Tuyau TRANSPARENT = DETERBAKT®

▶ Tuyau BLEU = DPH21

Même sans produit, l'appareil SNC Slide 17K7 effectue son cycle complet, mais le nettoyage des instruments devient caduque.

**N.B. : Malgré les voyants, il est prudent de vérifier régulièrement la présence du produit dans les bidons.**

■ Voyant orange : "NIVEAU DEFAULT" allumé clignotant = Problème de niveau d'eau dans la cuve. Mise en sécurité par arrêt de l'appareil.

▶ Faire contrôler l'appareil par un technicien agréé.

# SNC SLIDE 30K7 - INSTALLATION ET MISE EN SERVICE

Vue de Face

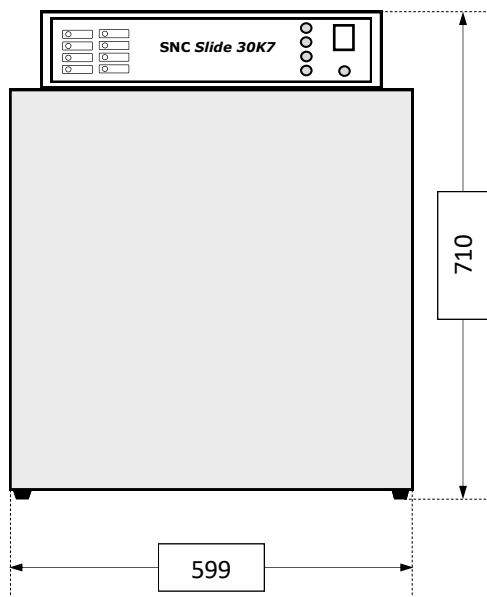

## FICHE d'INSTALLATION :

Prévoir un espace supplémentaire de 5 cm à l'arrière de l'appareil entre la carrosserie et le mur pour permettre le passage du fil électrique.

**ALIMENTATION ÉLECTRIQUE :** 230 Volts + Terre sur prise 16 A protégée par différentiel 30mA. (*Puissance = 2140 Watts*)

L'appareil doit être raccordé à une ligne directe sur le tableau électrique (*disjoncteur 30 mA*).

**ALIMENTATION EN EAU :** Eau froide du réseau d'eau potable (dureté de l'eau comprise entre 8 et 12°TH).

**NB :** Le tuyau d'arrivée en eau est fixé en usine sur l'appareil.

Installer un robinet standard type machine à laver (20x27).

**VIDANGE :** Tuyau type machine à laver Ø 40 avec siphon.

**NB :** Le tuyau de vidange est fixé en usine sur l'appareil.

**IMPORTANT: LE TUYAU SOUPLE DE VIDANGE PEUT REMONTER JUSQU'À 50 CM PAR RAPPORT AU BAS DE L'APPAREIL.**

De plus, le tuyau ne doit pas toucher l'eau du siphon (le raccourcir si nécessaire) et doit rester libre à l'entrée du tube de vidange sans étanchéité.

**Volume d'eau consommée par bain en cycle automatique Panier = 14 litres**

**Volume d'eau consommée par bain en cycle automatique Casette = 32 litres**

## INSTALLATION :

Fixer les 2 cales de fixation de l'appareil sur la surface recevant l'appareil (sol / plancher) conformément à la notice page 63.

Installer dans un meuble au sol de 60 cm de large au minimum.

L'appareil doit être installé dans une zone bien ventilée.

Ne jamais couvrir le capot pour éviter toute dégradation par manque de ventilation.

Il est conseillé de placer l'appareil à proximité d'un évier équipé d'un mitigeur douchette afin de pouvoir nettoyer la cuve après chaque cycle.

## RACCORDEMENTS (ouvrir le tiroir) :

1. Brancher la prise électrique. Mettre l'appareil sous tension par l'interrupteur I/O.

Lancer le cycle « Ouverture/Fermeture » du tiroir.

2. Brancher le tuyau de raccordement à l'électrovanne d'arrivée en eau.

3. Raccorder le tuyau de vidange à l'évacuation suivant les consignes d'installation.

4. Les bidons des produits détergents doivent être positionnés dans le module situé à droite de l'appareil et plonger les cannes d'aspiration en respectant les codes couleurs appropriés à chaque produit :

**Transparent** pour DETERBAKT® - **Jaune** pour PROCLEAN - **Bleu** pour DPH21

5. Ouvrir le robinet d'eau et vérifier l'étanchéité des raccordements.

## MISE EN SERVICE :

Mise sous tension par l'interrupteur I/O - le voyant vert « mise sous tension » et le voyant orange « Fin de cycle » s'allument.

**Fonctionnement en cycle automatique :** (boutons poussoirs "CYCLE AUTOMATIQUE PANIER" ou "CYCLE AUTOMATIQUE "CASSETTE")

▶ Vidange

▶ Rinçage en eau claire sous ultrasons

▶ Nettoyage sous ultrasons avec le produit PROCLEAN (T=15 min)

▶ Rinçage en eau claire sous ultrasons

▶ Rinçage en eau claire sous ultrasons avec le produit DPH21

▶ Séchage par air chaud = 21 min (cycle PANIER) / 32 min (cycle "CASSETTE")

(Durée totale des cycles automatiques "PANIER" ≈ 60 min / "CASSETTE" ≈ 75 min)

**NB:** Le voyant "FIN DE CYCLE" allumé signale la disponibilité de l'appareil.

**EN FIN DE MISE EN SERVICE, LAISSER L'APPAREIL EN ÉTAT DE PROPRETÉ**

(cuve rincée et essuyée - capot propre)

## Environnement:

- Utilisation exclusive de l'appareil à l'intérieur.

- Conserver l'appareil dans un endroit propre et sec.

- Plage de la température d'utilisation : +2°C / +50°C

- Plage de la pression atmosphérique : 50kPa / 106kPa

- Altitude d'utilisation maximale = 2000 m

- Plage d'humidité : 30% / 90%

- Tension du réseau d'alimentation : 230V +/- 10V

# SNC SLIDE 30K7 : DIMENSIONS

Vue de Dessus : Tiroir fermé

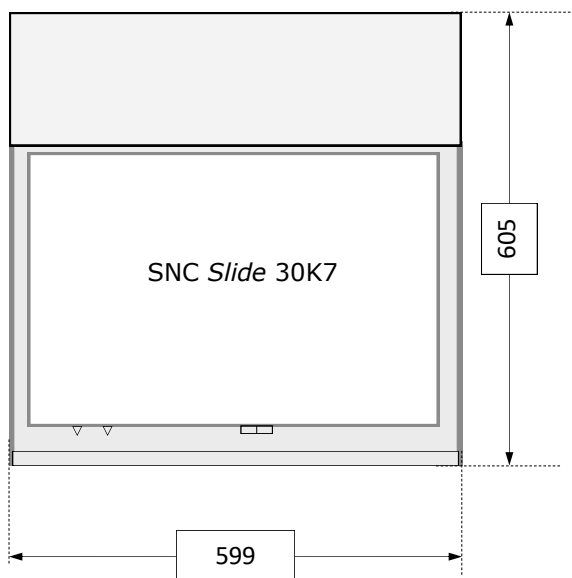

Vue de Côté : Tiroir fermé

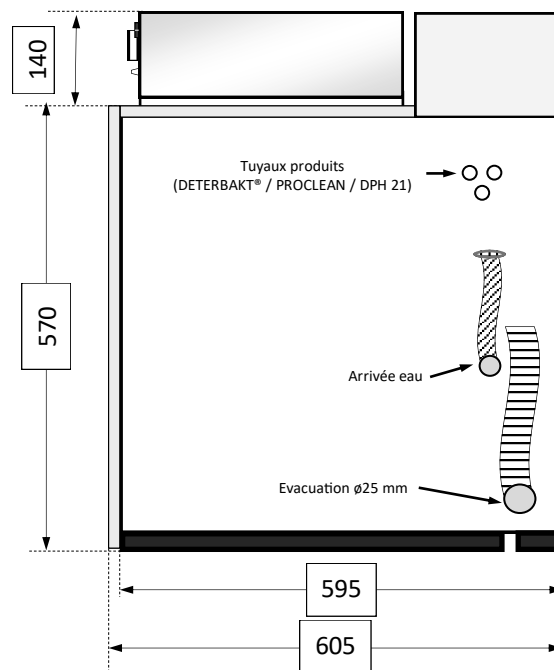

Le tuyau d'arrivée en eau et le tuyau de vidange sont raccordés en usine sur l'appareil  
**NE PAS ENLEVER LES COLLIERS DE MAINTIEN POUR LES 2 TUYAUX.**

Vue de Dessus: Tiroir ouvert

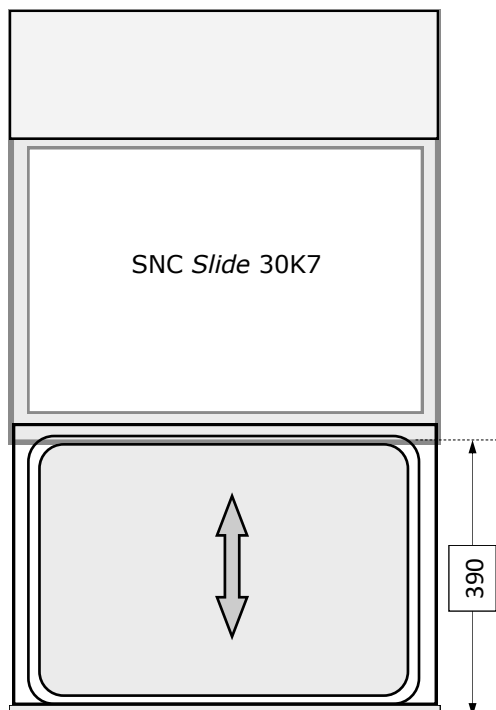

Vue de Côté : Tiroir ouvert

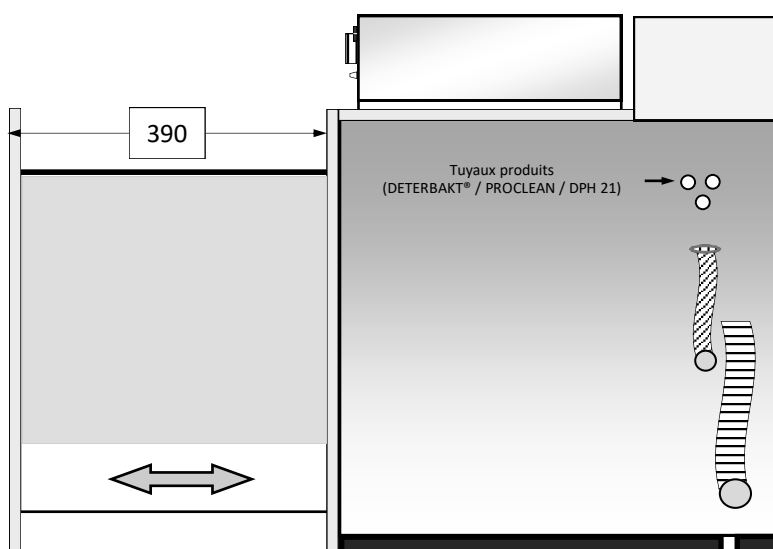

Les 3 bidons de produits détergents se positionnent dans le module situé à droite de l'appareil

# SNC SLIDE 30K7 : NOTICE DE FIXATION DES 2 CALES

Fixer 2 cales au sol afin d'éviter le basculement de l'appareil vers l'avant lors de la phase d'ouverture du tiroir.  
Pour ce faire, percer 6 trous sur le support recevant l'appareil (sol / meuble) comme suit :

► **S'il s'agit d'un meuble en bois :**

- Percer 6 trous Ø3 (profondeur 25 mm) aux emplacement spécifiés ci-dessous (voir plan).
- Fixer les 2 cales avec les 6 vis fournies.

► **S'il s'agit d'une fixation au sol :**

- Percer 6 trous Ø6 (profondeur 30 mm) aux emplacement spécifiés ci-dessous (voir plan).
- Positionner les 6 chevilles dans le sol.
- Fixer les 2 cales avec les 6 vis fournies.

Positionner l'appareil de manière à ce que les cales s'emboîtent les unes dans les autres (voir photo) afin d'éviter que l'appareil ne puisse basculer.

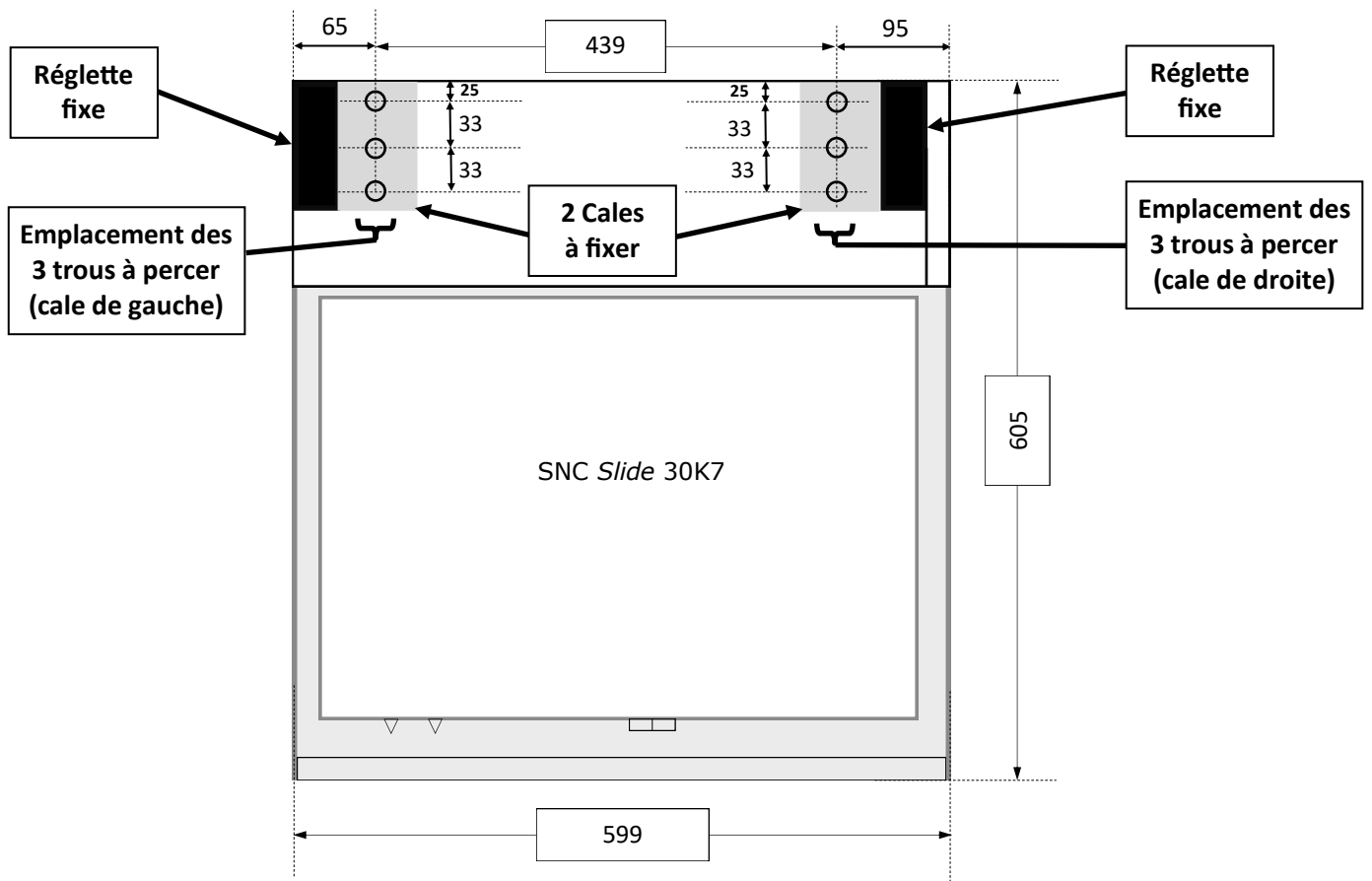

**Vue de Dessus : Tiroir fermé**

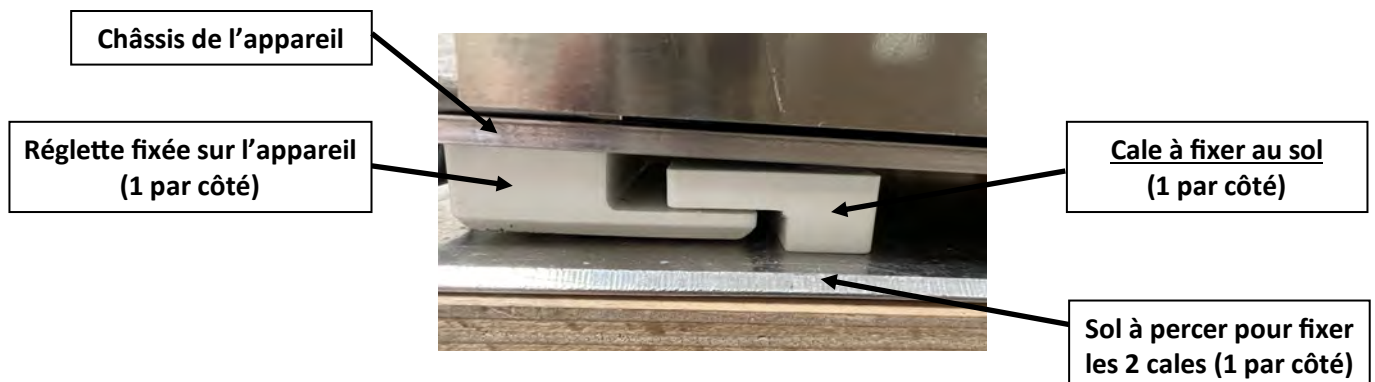

# PRECONISATIONS D'UTILISATION : SNC Slide 30K7

## RECOMMANDATIONS :

Ce laveur est réservé à un usage strictement professionnel (professionnel de santé uniquement).

L'installation d'un SNC Slide 30K7 doit être réalisée par un distributeur agréé GAMASONIC (par la société réalisant la facturation).

La mise en service et les tests doivent être réalisés par un distributeur agréé GAMASONIC et conformément au Procès-Verbal d'installation et la fiche « Installation et mise en service » de l'appareil.

Avant la première utilisation, l'appareil doit être fixé au sol (fixation des 2 cales) afin d'éviter tout basculement de l'appareil (voir notice page 63).

**Les performances du dispositif sont atteintes exclusivement avec l'utilisation des produits détergents DETERBAKT®, PROCLEAN et DPH21 validés par GAMASONIC.**

Les instruments à nettoyer ne doivent pas dépasser du panier ; les instruments doivent être immergés complètement.

Une cuve à ultrasons ne doit jamais fonctionner sans eau.

Ne pas utiliser l'appareil en cas de coupures électriques répétées.

L'appareil doit être raccordé électriquement au compteur électrique via une ligne électrique dédiée (Différentiel : 30 mA).

Si un défaut apparaît lors du déroulement d'un cycle (voyant orange "DEFAULT NIVEAU" allumé clignotant), éteindre l'appareil et relancer le cycle préalablement lancé.

Ne pas utiliser l'appareil si la qualité de l'eau est non potable (= eau du réseau potable uniquement—dureté de l'eau comprise entre 8 et 12°TH).

La garantie fabricant (24 mois) de l'appareil SNC Slide 30K7 n'est effective que dans le cadre du respect de l'installation précédemment décrite et de l'utilisation exclusive de DETERBAKT®, PROCLEAN et DPH21 validés pour ce laveur.

**Ne jamais recouvrir le capot de l'appareil.**

**IMPORTANT: Ne jamais interrompre un cycle en cours, surtout au moment du séchage.**

LEVAGE ET MANUTENTION : L'appareil doit être manipulé par 2 personnes pour effectuer son installation ou son démontage.

(Le levage s'effectue impérativement par le bas d'appareil)

## INSTRUCTIONS DE NETTOYAGE ET D'ENTRETIEN :

La cuve en inox doit être propre avant chaque utilisation.

Après chaque utilisation, il est recommandé d'effectuer le nettoyage de la cuve de l'appareil (et des pièces périphériques) avec le produit utilisé lors de la phase de nettoyage par l'appareil de manière à éviter tout risque de contamination chimique et tout risque d'incompatibilité avec l'utilisation d'autres produits.

Dans le cas de salissures d'une des cannes d'aspiration, procéder au remplacement de cette dernière.

Vérifier une fois par mois le fonctionnement des pompes doseuses et l'exactitude du dosage des produits avec un bécher gradué.

### 1 - OUVERTURE / FERMETURE DU TIROIR

- Ne pas empêcher l'ouverture ni la fermeture du tiroir de l'appareil lors du lancement d'un cycle « Ouverture/Fermeture ».

- Ne pas laisser d'objet (ou autres) pouvant empêcher la réalisation normale d'un cycle « Ouverture/Fermeture ».

- Tout dommage causé par une mauvaise utilisation du cycle « Ouverture/Fermeture » est à la charge de l'utilisateur.

- En cas de nécessité, il est possible de stopper l'ouverture ou la fermeture du tiroir (2 possibilités) :

▶ Appuyer sur l'interrupteur « Ouverture/Fermeture » pour stopper le tiroir.

Une nouvelle impulsion (appui long d'au moins 2 secondes) permet de ré-ouvrir le tiroir.

▶ Couper l'appareil à l'interrupteur I/O. Remettre l'appareil sous tension, puis appuyer 1 fois sur l'interrupteur « Ouverture /Fermeture » pour que le voyant « FIN DE CYCLE » s'allume. Une nouvelle impulsion (appui long d'au moins 2 secondes) ré-ouvrir le tiroir.

### 2 - CYCLE PRÉDÉSINFECTION :

■ Mettre l'appareil sous tension par l'interrupteur I/O et ouvrir le tiroir (interrupteur "Ouverture/Fermeture").

[voyants: vert allumé– orange "FIN DE CYCLE" allumé].

■ Disposer dans la cuve de l'appareil : - le(s) panier(s) en inox P3 ou P12 et appuyer sur "PRÉDÉSINFECTION PANIER"  
- le(s) panier(s) porte-cassette(s) PC17 et appuyer sur "PRÉDÉSINFECTION CASSETTE".

▶ La cuve se remplit d'eau avec le produit DETERBAKT® dosé à sa concentration normale d'emploi

▶ En fin de soins, immerger aussitôt l'instrumentation souillée dans le(s) panier(s)

▶ Le temps de prédésinfection débute une fois le dernier instrument immergé (se référer à la fiche technique du produit pour la durée de prédésinfection à respecter)

▶ Ouvrir et Fermer le tiroir (interrupteur "Ouverture/Fermeture") autant de fois que cela est nécessaire afin d'ajouter de l'instrumentation.

■ Lancer ensuite le cycle de nettoyage automatique souhaité en appuyant sur le bouton "CYCLE AUTOMATIQUE PANIER" ou "CYCLE AUTOMATIQUE CASSETTE". [voyants: vert allumé - orange "FIN DE CYCLE" s'éteint]

### 3 - CYCLE AUTOMATIQUE :

■ Mettre l'appareil sous tension par l'interrupteur I/O et ouvrir le tiroir (interrupteur "Ouverture/Fermeture")

[voyants: vert allumé – orange "FIN DE CYCLE" allumé].

■ Disposer dans la cuve de l'appareil le(s) panier(s), en inox P3 ou P12 pour un cycle "PANIER" ou, porte-cassette(s) PC17 pour un cycle "CASSETTE", rempli(s) avec l'instrumentation préalablement prédésinfectée.

■ Fermer le tiroir de l'appareil (interrupteur "Ouverture/Fermeture").

■ Lancer le cycle en appuyant sur le bouton "CYCLE AUTOMATIQUE PANIER", "CYCLE AUTOMATIQUE CASSETTE" :

▶ Le descriptif exact du cycle est à retrouver sur la fiche « Installation et mise en service »

▶ En fin de cycle ("PANIER" : 60min environ ou "CASSETTE" : 75min environ), le voyant orange "FIN DE CYCLE" s'allume.

▶ L'appareil est disponible pour une autre utilisation.

▶ La phase d'asepsie ne se substitue pas à la phase de stérilisation.

■ Ouvrir le tiroir et récupérer le(s) panier(s) en inox afin que l'instrumentation puisse passer à l'étape de stérilisation.

■ Fermer le tiroir et mettre l'appareil hors tension par l'interrupteur I/O, après usage.

### Remarque :

En mode automatique, la pompe de vidange fonctionne par intermittence pendant le séchage pour évacuer les résidus de condensat.

Il est normal de constater en fin de séchage, un reste d'eau en fond de cuve.

### VOYANTS :

■ Les voyants oranges contrôlent les diverses fonctions pendant le cycle. Leur temps d'allumage correspond au temps de la fonction en cours. Les voyants "NIVEAU DETERBAKT®", "NIVEAU PROCLEAN" ou "NIVEAU DPH21" allumés signalent le manque de produit dans les bidons. Dès l'allumage d'un de ces voyants, il faut procéder au renouvellement du bidon correspondant au voyant allumé.

▶ Tuyau TRANSPARENT = DETERBAKT®

▶ Tuyau JAUNE = PROCLEAN

▶ Tuyau BLEU = DPH21

Même sans produit, l'appareil SNC Slide 30K7 effectue son cycle complet, mais le nettoyage des instruments devient caduque.

**N.B. : Malgré les voyants, il est prudent de vérifier régulièrement la présence du produit dans les bidons.**

■ Voyant orange : "NIVEAU DEFAULT" allumé clignotant = Problème de niveau d'eau dans la cuve. Mise en sécurité par arrêt de l'appareil.

▶ Faire contrôler l'appareil par un technicien agréé.



# INFORMATION GENERALE

## IDENTIFICATION DES NUMEROS DE SERIE DES APPAREILS :

GAMME CONCERNEE	SONOCLEANER	CYCLONIC	SNC	DYNASEPT	SONODYN	SNC CLINIC
CODE 1 LETTRE RATTACHEE A LA GAMME		G		D	Y	C
ANNEE DE FABRICATION	AA	A	A	A	A	A
MOIS DE FABRICATION	MM	MM	MM	MM	MM	MM
COMPTEUR A 3 CHIFFRES	XXX	XXX		XXX	XXX	XXX
COMPTEUR A 4 CHIFFRES			XXXX			
EXEMPLE	1904009	G210015	8081632	D101263	Y011564	C703089

Remarque : Identification applicable à partir de 2020. (Pour les années précédentes, se référer au fabricant)

## DEFINITION DES LOGOTYPES PRESENTS SUR L'APPAREIL :



Identifiant Unique de Dispositif



Lire la notice d'utilisation avant utilisation



Nom du fabricant



Risque électrique



Repérage mise à la terre



Marquage CE avec code de l'organisme notifié (numéro à 4 chiffres)



QR Code à flasher avec un smartphone pour obtenir le manuel d'implantation au format électronique

## INFORMATIONS SECURITE :

- Compatibilité Electro-Magnétique suivant la norme EN 61326-1
- Compatibilité électrique suivant les normes EN 61010-1+A1 et EN 61010-2-040

## ENTRETIEN / MAINTENANCE :

Pour toute question, se référer au manuel de maintenance / Service-Après-Vente ou auprès du Service Technique de GAMASONIC.

Les performances des appareils dispositifs médicaux de GAMASONIC sont atteintes exclusivement avec l'utilisation des produits détergents validés par GAMASONIC.

## CONDITIONS DE MISE AU REBUT DES APPAREILS :

Le dispositif doit être éliminé selon la nature du déchet, suivant la réglementation en vigueur (déchets électroniques, électriques).

## NOTIFICATION VIGILANCE :

L'utilisateur, qui considère ou a des raisons de croire que le dispositif médical utilisé n'est pas conforme à la Réglementation sur les Dispositifs Médicaux, informe le Distributeur ou le Fabricant et les autorités compétentes des États membres dans lesquels le dispositif est utilisé :

- Dans un délai maximal de 15 jours ouvrés en cas d'incident grave.
- Dans un délai maximal de 10 jours ouvrés si l'incident a causé un décès ou une détérioration grave inattendue.
- Dans un délai maximal de 2 jours ouvrés si le dispositif présente une menace grave pour la Santé Publique.

## DUREE DE VIE D'UN MATERIEL :

Les qualifications de performance réalisées annuellement sur les dispositifs médicaux permettent de constater tout signe de dégradation matérielle. En cas de qualification de performance non conforme, l'appareil ne doit plus être utilisé. Contacter votre distributeur ou le fabricant immédiatement.